

## BRABHAM BT46B

1/20 ブラバム BT46B 1978 スウェーデンGP #1 ニキ・ラウダ



Photo:MAXPRESS

FUJIMI

フジミ模型株式会社

静岡市駿河区登呂4-21-1 〒422-8033

FUJIMI MOKEI CO.,LTD.

4-21-1,TORO,SURUGAKU,SHIZUOKACITY,JAPAN

## PARTS LIST

※箱詰め内容をお確かめ下さい。十分注意しておりますが、万一、欠品や不良品がありましたら当社までご連絡ください。  
※ランナーよりのパーツの切り離しには、十分注意して下さい。

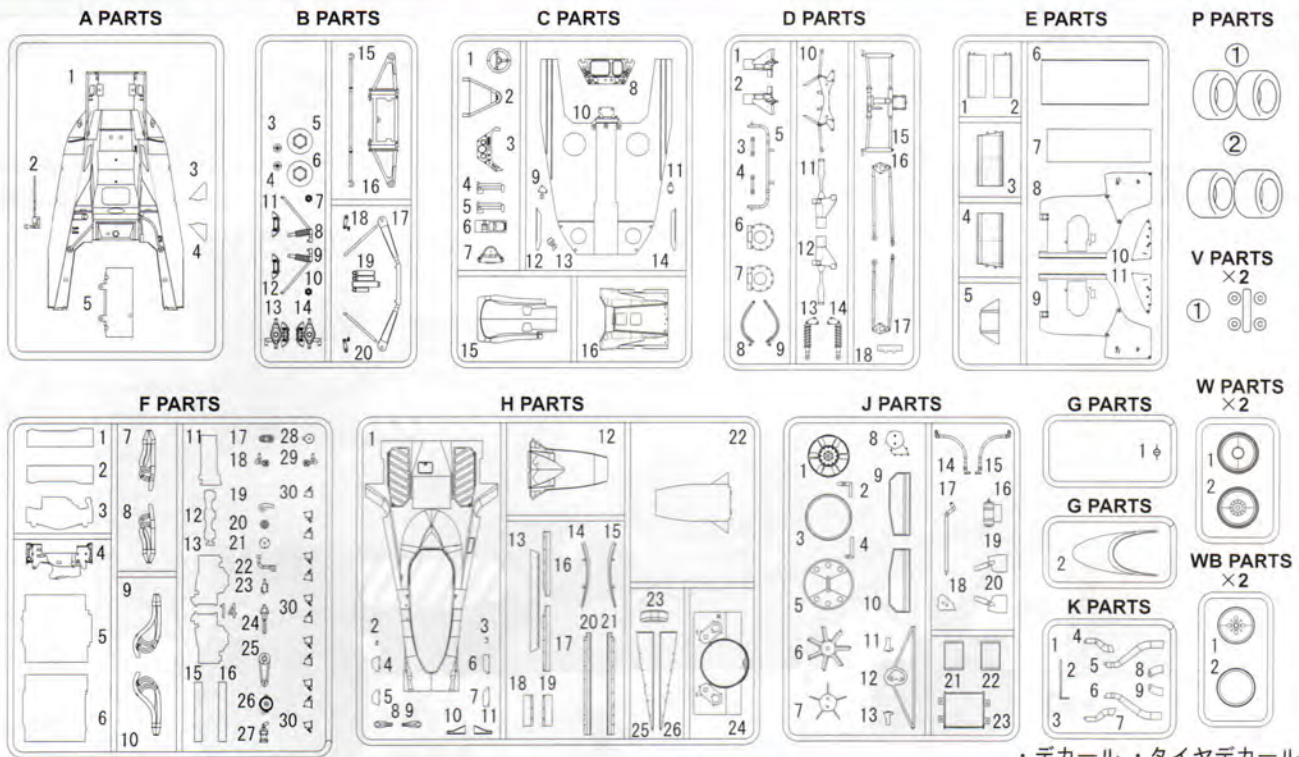

・デカール・タイヤデカール

## 本キットで使用する塗料

## ● キットの指定塗料

『株式会社 GSIクレオス』社製です。

## ● H口は、「水性ホビーカラー」

■は、「Mr.カラー」の塗料番号です。

## ● キットの指定塗料番号は

参考にご利用下さい。

H 3	3	レッド	RED	ROT	ROUGE	ROJO	赤色
H 5	5	ブルー	BLUE	BLAU	BLEU	AZUL	藍色
H 8	8	シルバー	SILVER	SILBER	ARGENT	PLATA	銀色
H 9	9	ゴールド	GOLD	GOLD	OR	ORO	金色
H 11	62	つや消しホワイト	FLAT WHITE	MATT WEISS	BLANC MAT	BLANCO MATE	哑白色
H 12	33	つや消しブラック	FLAT BLACK	MATT SCHWARZ	NOIR MAT	NEGRO MATE	哑黒色
H 18	28	黒鉄色基本色	STEEL	STAHL	ACIER	ACERO	黒鐵色
H 47	41	レッドブラウン	RED BROWN	ROT BRAUN	MARRON ROUGE	CAFE ROJIZO	紅棕色
H 87	75	メタリックレッド	METALLIC RED	ROT METALLISCH	ROUGE METALLIQUE	ROUGE METALICO	金属紅色
H 88	76	メタリックブルー	METALLIC BLUE	BLAU METALLISCH	BLEU METALLIQUE	AZUL METALICO	金属藍色
H 90	47	クリアーレッド	CLEAR RED	ROT,REIN	ROUGE TRANSPARENT	ROJO TRANSP	透明紅色
	92	セミグロスブラック					

## パーツを注文される時は

● 部品を破損、紛失された方は、下記の必要な部品を○でかこみ、住所、氏名、郵便番号を明記の上、

このカードと代金を現金書留、又は郵便為替にて当社アフターサービス係までお送りください。

フジミ模型株式会社「アフターサービス係」 送り先 〒422-8033 静岡市駿河区登呂4-21-1 TEL(054)286-0346 FAX(054)286-0349

## 部品請求カード (GP-49 ブラバム BT46B スウェーデンGP #1)

部品名	部品代+送料	部品名	部品代+送料	部品名	部品代+送料	部品名	部品代+送料
A 部品	660円	F 部品	1080円	K 部品	560円	タイヤデカール	553円
B 部品	765円	G 1 部品	515円	W 1 個	455円	説明書	266円
C 部品	620円	G 2 部品	463円	WB 1 個	455円		
D 部品	765円	H 部品	870円	P V 部品	830円		
E 部品	765円	J 部品	765円	デカール	980円		

※表示価格は予告なく変更する場合があります。

2013年3月印刷

091532

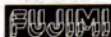

郵便番号

氏名

住所

## 郵便振替の御利用方法

部品等の御注文の送金方法として定額為替、現金書留の他、郵便振替も御利用出来ます。郵便局窓口にて郵便振替用紙を入手し、下記事項を御記入の上窓口にて代金をお払下さい。

- 口座番号欄 00860-1-121953
- 加入者名欄 フジミ模型株式会社
- 通信欄 御注文のシリーズ名シリーズNo.、バーコードNo製品名称、部品名、数量
- 払込入住所氏名欄 御客様の住所、氏名、電話番号
- 金額欄 郵便番号、部品代、消費税送料を含む代金総額

☆お届けは郵便振替の場合、1週間~10日間位かかります。

☆郵便振替を御利用の場合は部品請求カードの送付は必要ありません。







# BRABHAM BT46B

1978 Formula One Round 08 Swedish Grand Prix

究極のグランドエフェクトカー【ロータス79】を圧倒した伝説のファンカー

1978年のGPシーンは、マシン側面の翼構造(サイドウイング)で車体下面に負圧を発生させ、強力なダウンフォースを獲得するというグランドエフェクトという手法を採用したロータス79が他を圧倒する走りを見せていた。そのロータスに対し、ブラバムチームのマシンデザイナー 鬼才ゴードン・マレー はこれに対抗する為、シーズン途中の第8戦スウェーデンGPに秘密裏に製作された奇想天外なマシンを投入した。「リアエンドに巨大なファンを取り付け、車体下部の空気を吸い出し、マシンと路面を密着させ強力なダウンフォースを発生させる。」その効果は絶大だったようで、予選では手を抜いて走るように指示が出されたと言われていたが、あっさりトラウダがポール、ワトソンが3位のポジションを獲得。決勝では、ワトソンはスピンのよりリタイアしたが、ラウダは、ロータスのアンドレティがオイルでスライドした隙を追い抜きトップを奪取。そのままチェッカーを受けた。レース後、他チームからの抗議による調査の結果、ブラバム側が主張するファンの冷却機能は60%もあり、レギュレーション違反に該当するダウンフォース効果は40%弱に過ぎないと認められたが、後のCSIの裁定において、「ファンが巻き上げた小石等による危険性」を理由に、ファンカーは禁止となった。僅か1回の出走ではあったが、リアエンドで巨大なファンを回転させ疾走する勇姿は、今も世界中のF1フリークの脳裏に焼き付き、薄れることなく燦然と輝いている。

## ■ 使用マークの意味

-  2組つくります。  
Make 2sets.  
2 Sätze erstellen.  
Realizar dos juegos.  
Ensamble dos juegos.  
同様の製作2套。
-  どちらかを選びます。  
Optional parts.  
Teils nach Wahl.  
Pièces au choix.  
Seleccione uno.  
可以選擇使用。
-  デカールをはります。  
Apply decal.  
Aufkleber anbringen.  
Coller le decalque.  
Adhiera la calcomania.  
貼上水貼紙。
-  接着はしません。  
Do not cement.  
Nicht kleben.  
No pas coller.  
No pegue.  
不合黏合。
-  反対側にもあります。  
Repeat for opposite side.  
Wiederholung für gegenüberliegende Seite.  
Répétition de la page précédente.  
También en el lado opuesto.  
另一邊照樣製作。
-  切り取ります  
Remove.  
Beschneiden.  
Découper.  
Corte.  
切去。

## ■ MARKING & PAINTING

★ ① ~ ⑪ A ~ K P ~ S ・ボディカラー BODY COLOR: H 3

※番号の無いデカールは、ブルーのマーキング部を塗装で仕上げの場合にご使用下さい。

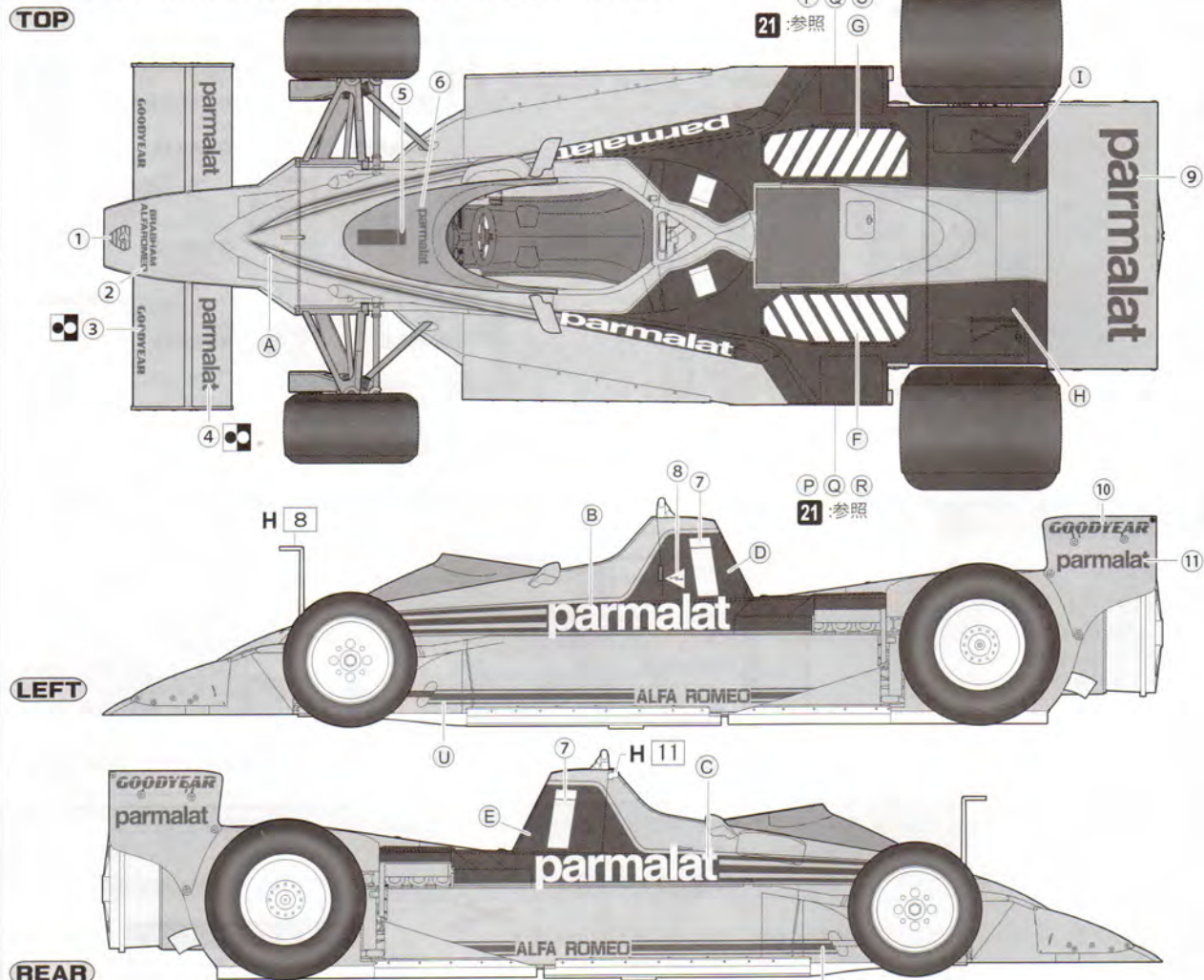

【タイヤデカールの貼り方】

 H

 J

 K

 I

**1**



少し大きめにカットします。

**2**



タイヤのほこり、油気を取り文字が正しく読めるようにマークを合わせ、上から水をつけた指先でなでるようにします。

**3**



1分ほどしたら、上紙だけをはがします。

**4**



水気をやわらかい布等で拭きとります。

**1** リアアクスルの組み立て  
Assembly of rear axle

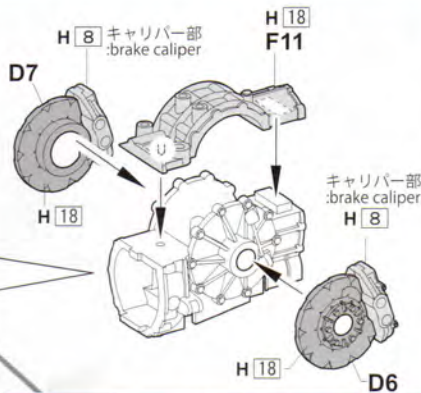
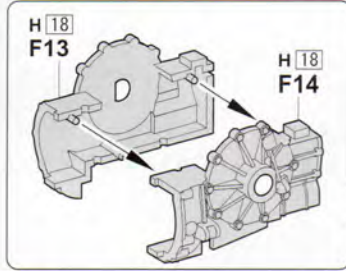

**2**

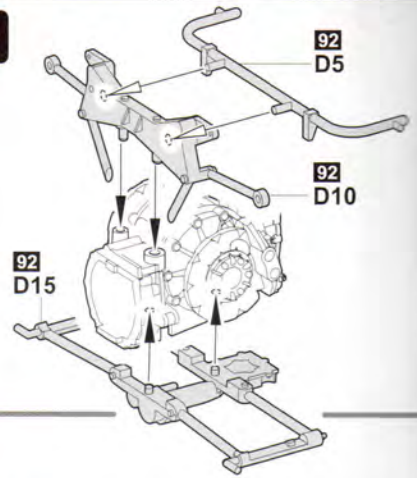

**3**

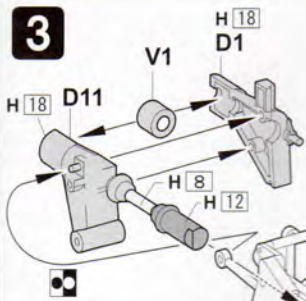

⚠ メッキ部品の接着は、接着面のメッキをはがして接着して下さい。  
Remove plating from areas to be cemented.

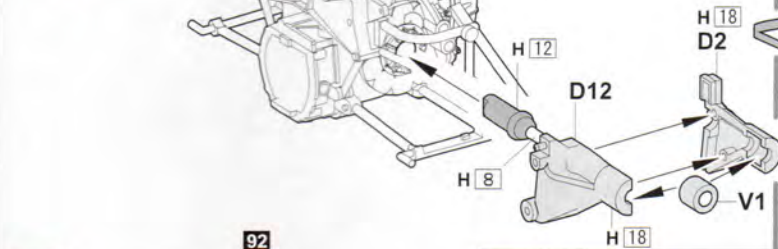

**4**

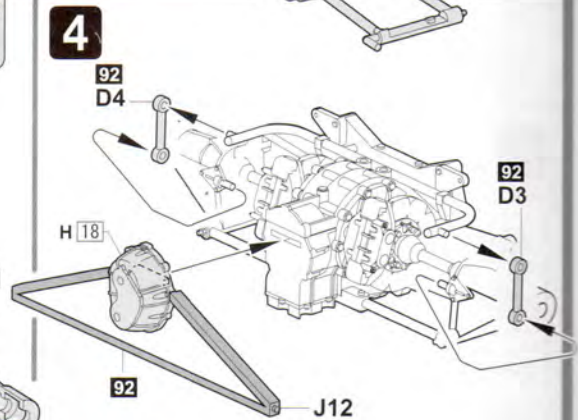

**5**

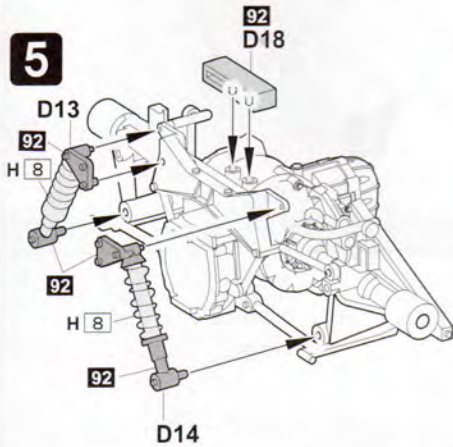

**6**

エンジンの組み立て  
Attaching of engine

アルファロメオ製水平対向 12 気筒エンジン  
:ALFAROMEO flat 12 cylinder

**A**

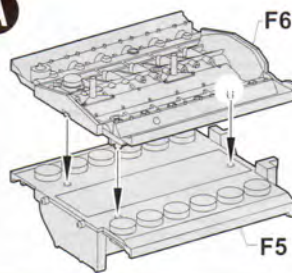

**B**

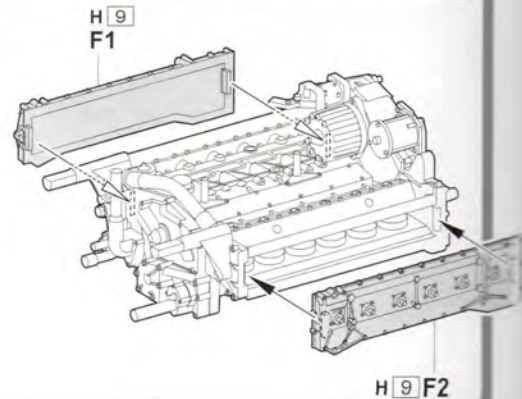
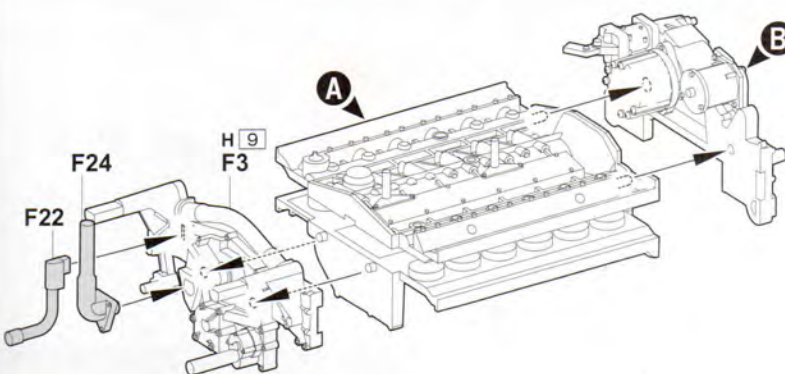
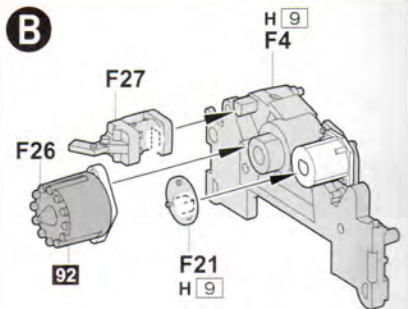

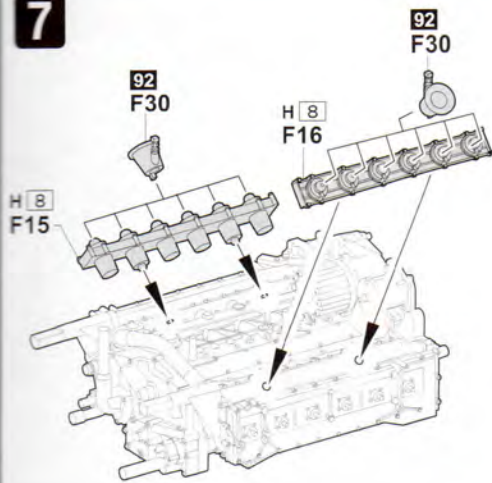
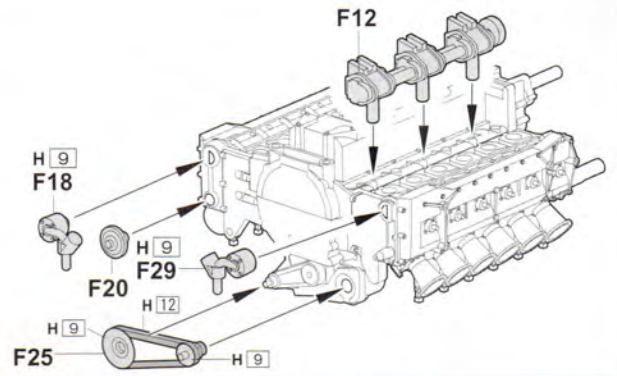
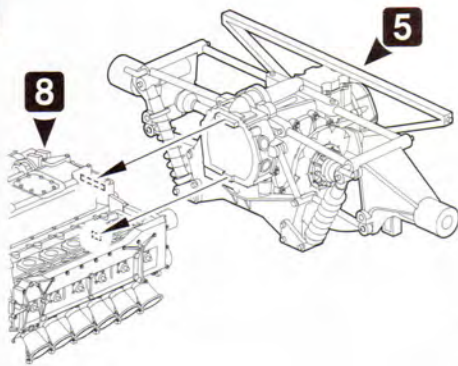
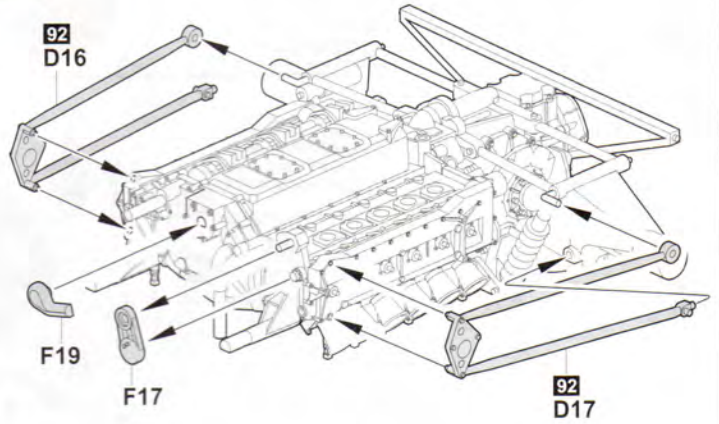
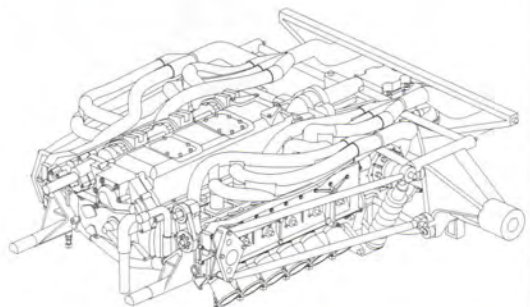
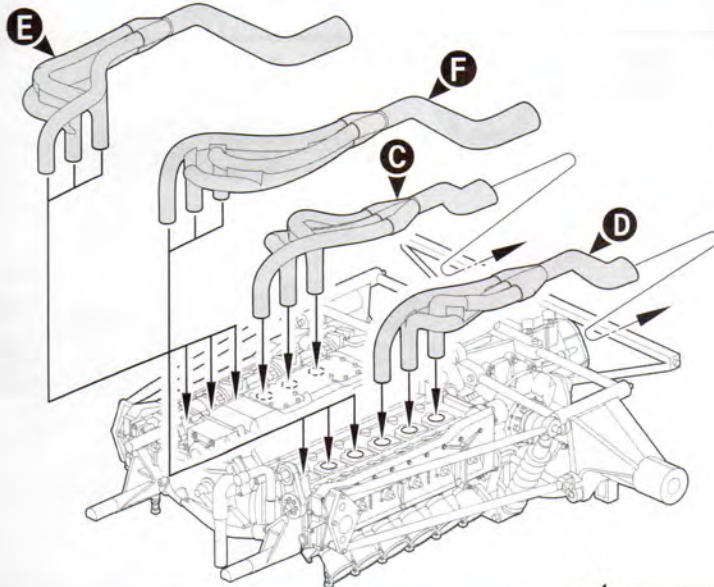
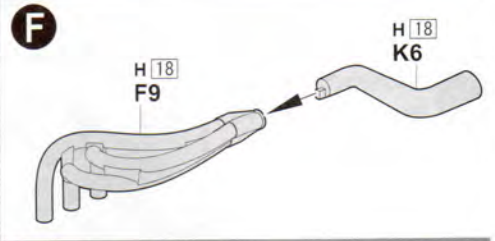
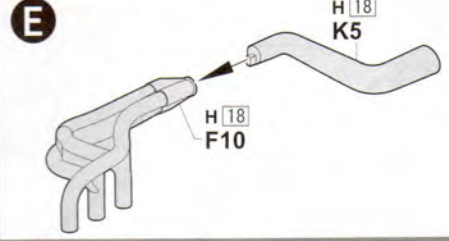
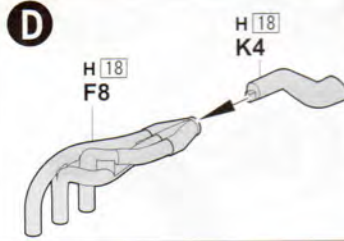
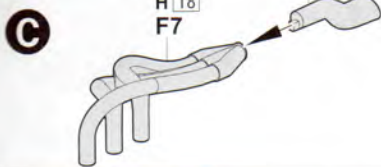
**7****8****9****10****11** マフラーの取り付け  
Attaching of muffler

**12** コクピットの組み立て  
Assembly of cockpit

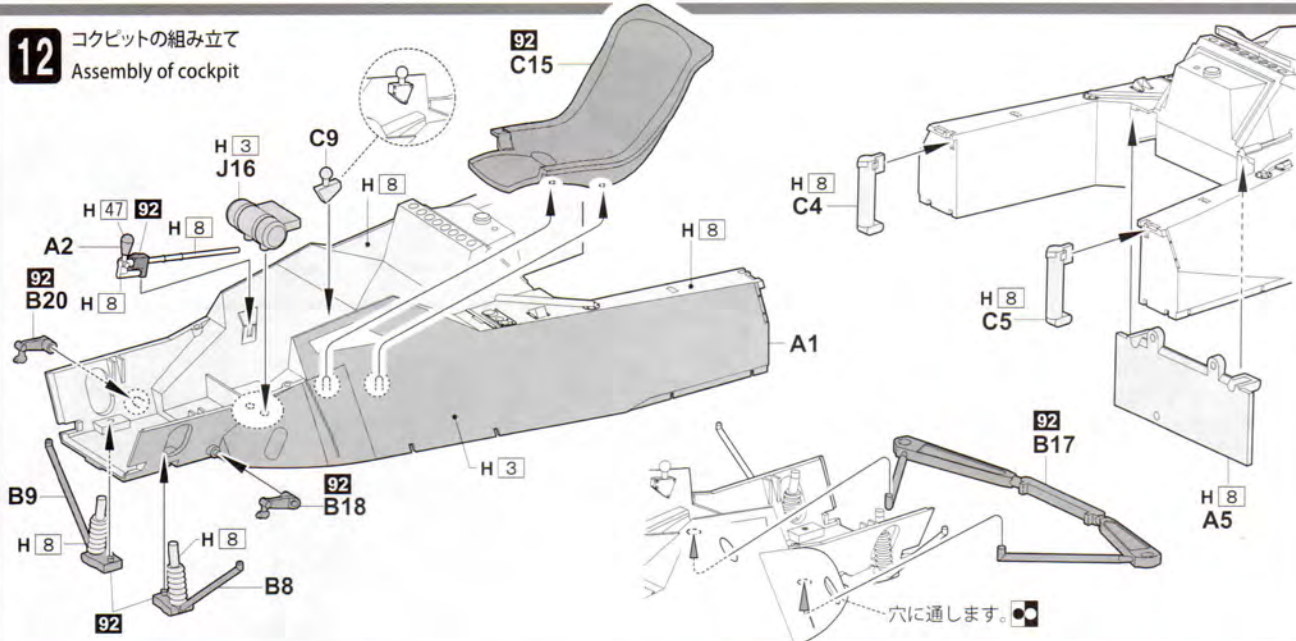

**13** エンジンの取り付け  
Attaching of engine

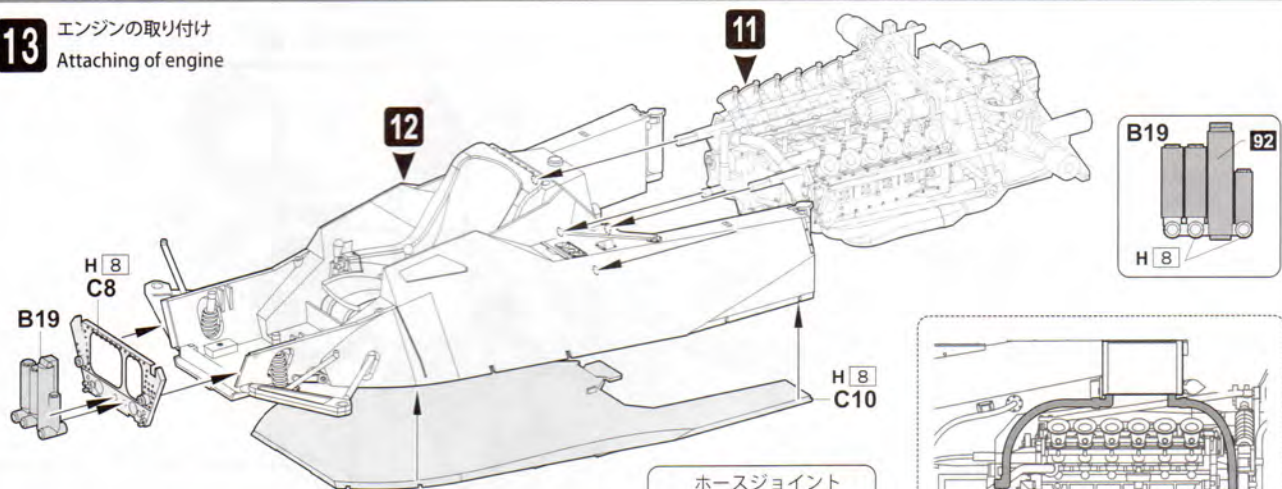

**14**

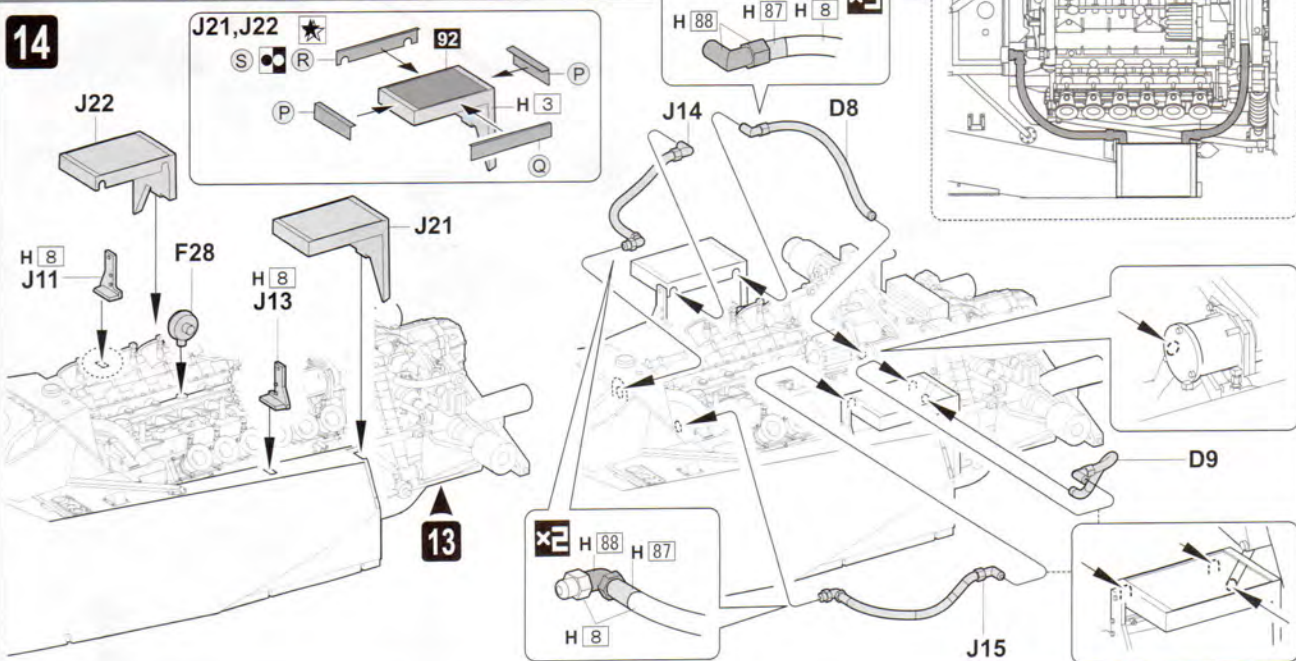

**15** フロントアップライトの取り付け  
Attaching of front uprights

P2 MARKING 参照 N ● ★ ○

⚠ ボデーに干渉する場合は少し削ってください。

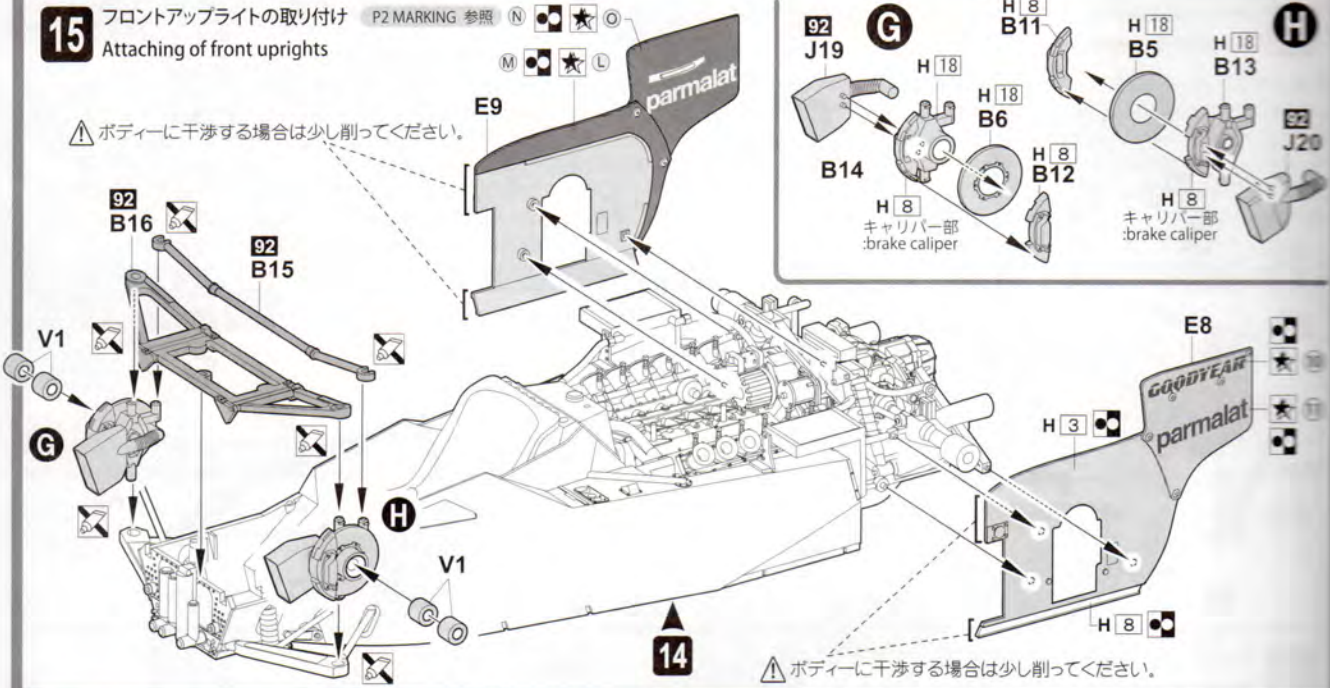

**14**

⚠ ボデーに干渉する場合は少し削ってください。

**16** ファンを組み立て  
Assembly of fan

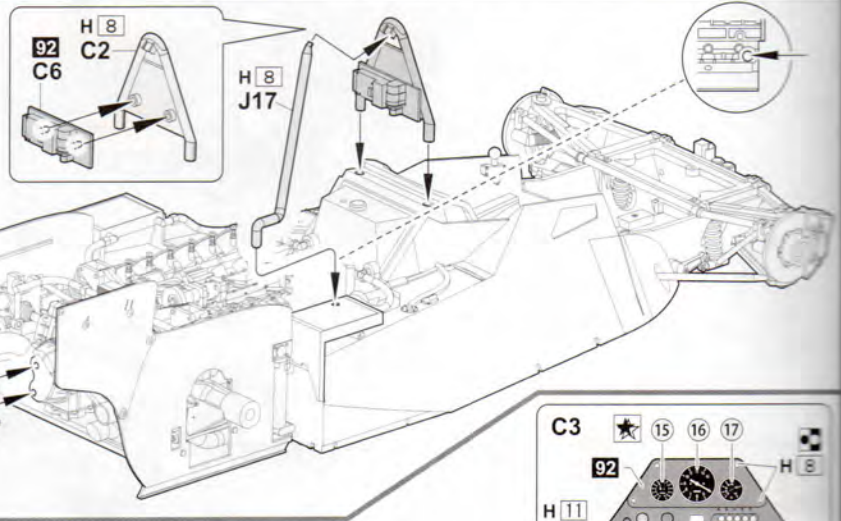
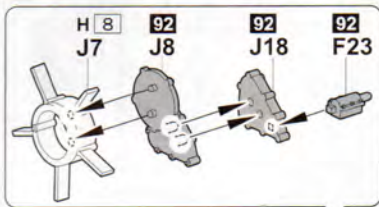

**17** ラジエーターの取り付け  
Attaching of radiator

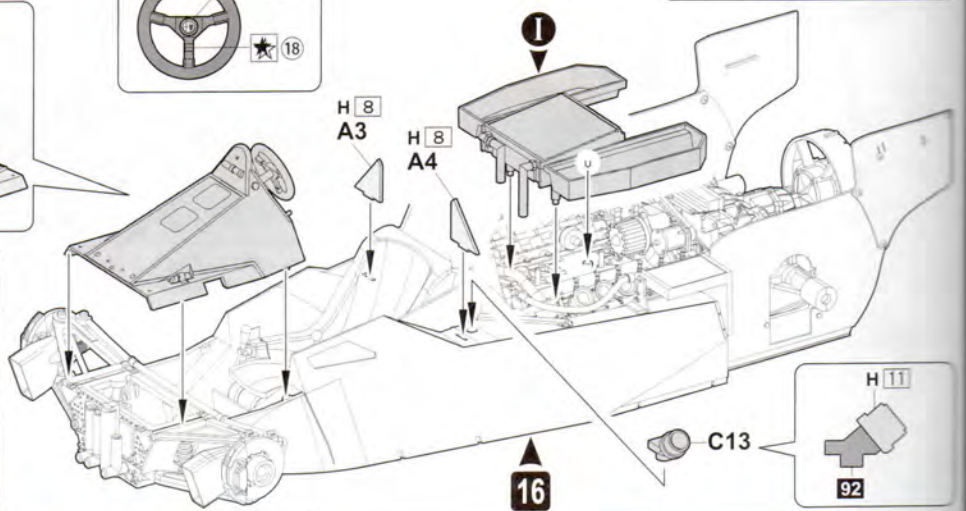
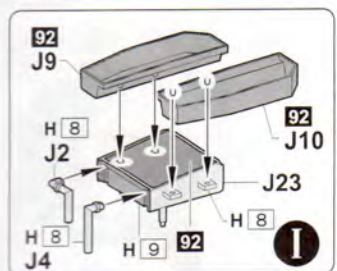
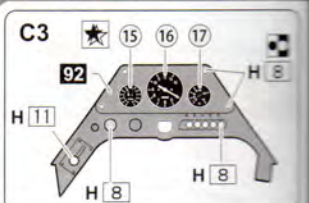
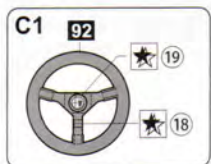
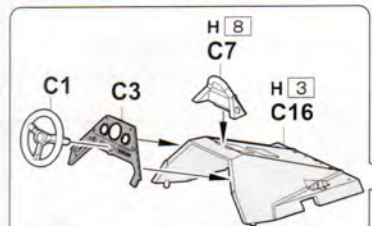

**16**

**18** ファンの取り付け  
Attaching of fan

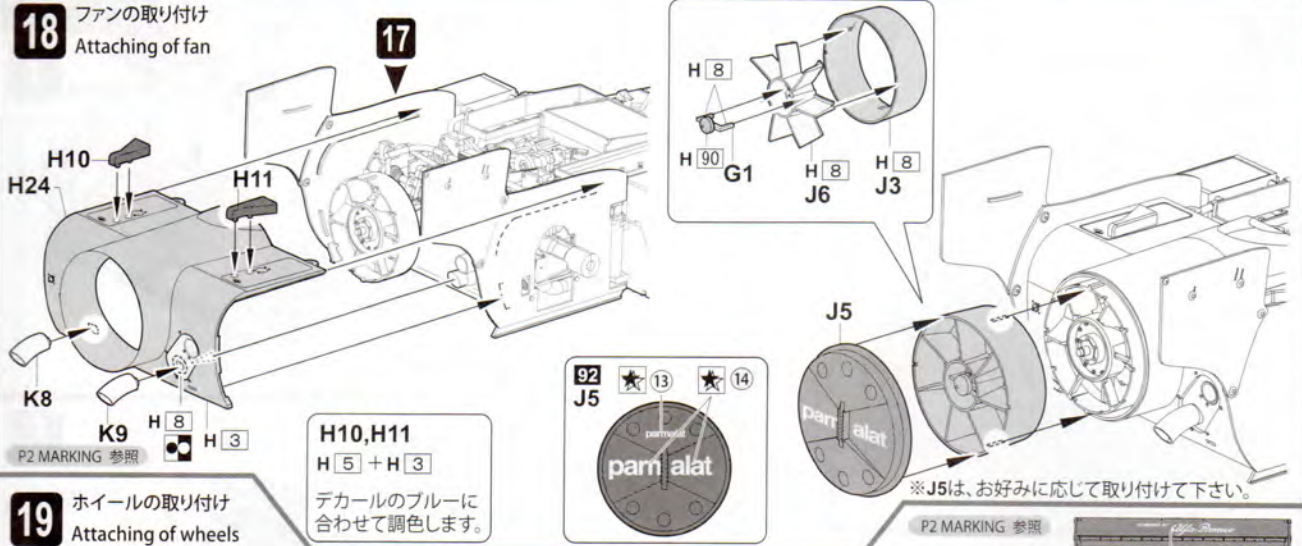

**19** ホイールの取り付け  
Attaching of wheels

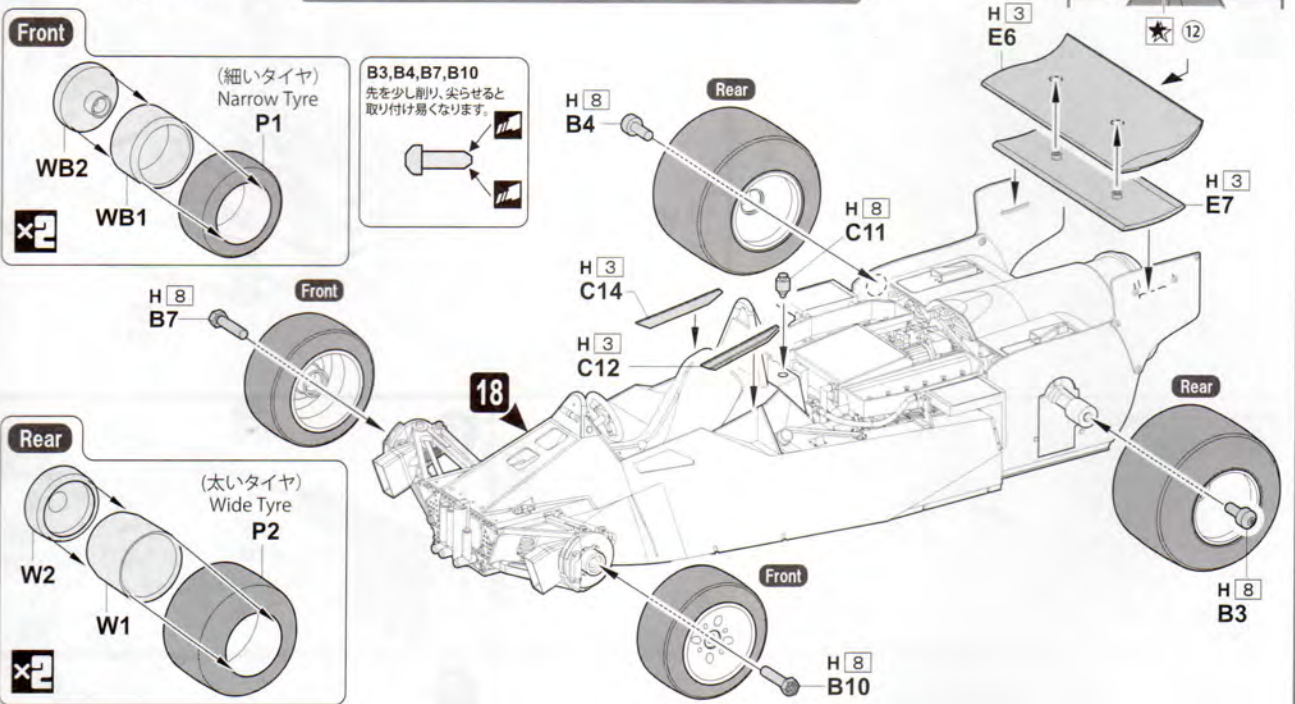

**20** フロントウイングの組み立て  
Assembly of Front wing

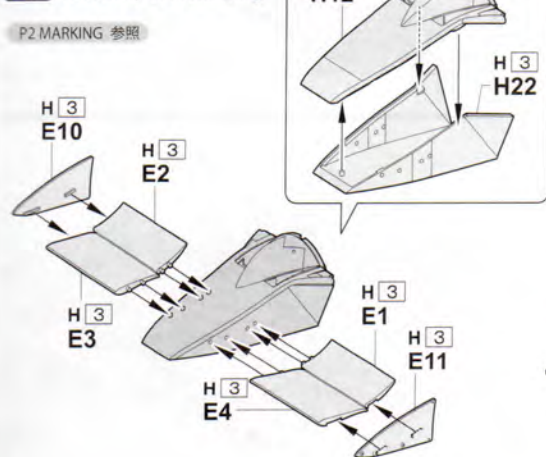

**21** カウルの組み立て  
Assembly of cowl

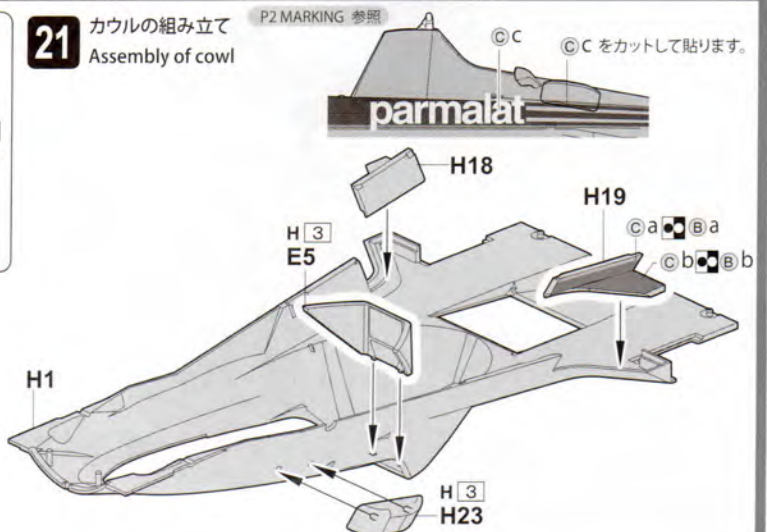

**22** カウルの取り付け  
Attaching of cowl

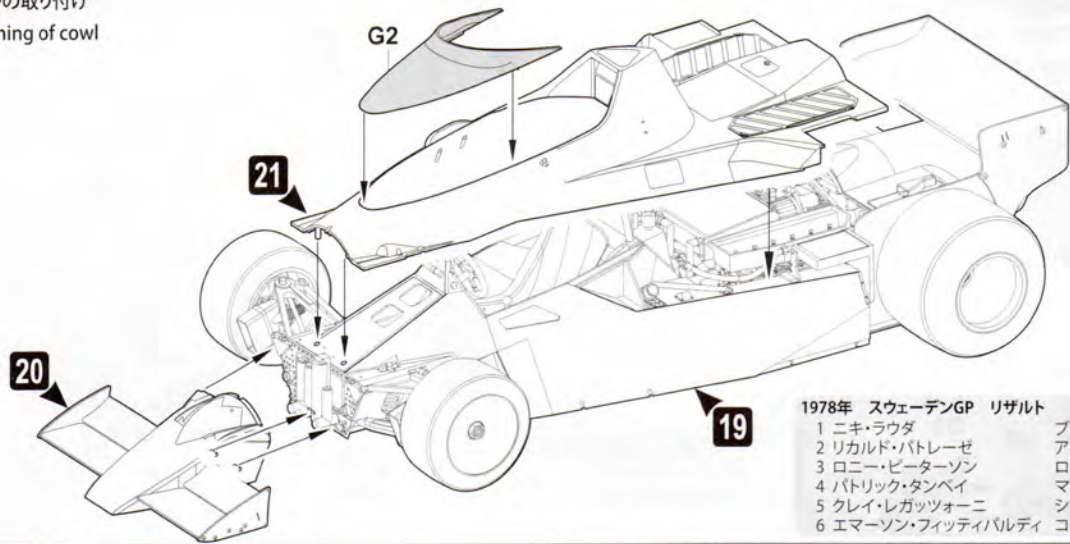

1978年 スウェーデンGP リザルト

- |                   |            |
|-------------------|------------|
| 1 ニキ・ラウダ          | ブラバムBT46B  |
| 2 リカルド・バトラーゼ      | アロウス FA1   |
| 3 ロニー・ピーターソン      | ロータス 79    |
| 4 バトリック・タンベイ      | マクラーレン M26 |
| 5 クレイ・レガッツォーニ     | シャドウ DN9   |
| 6 エマーソン・フィッティパレディ | コバスカー F5A  |

**23** サイドスカート取り付け  
Attaching of side skirt

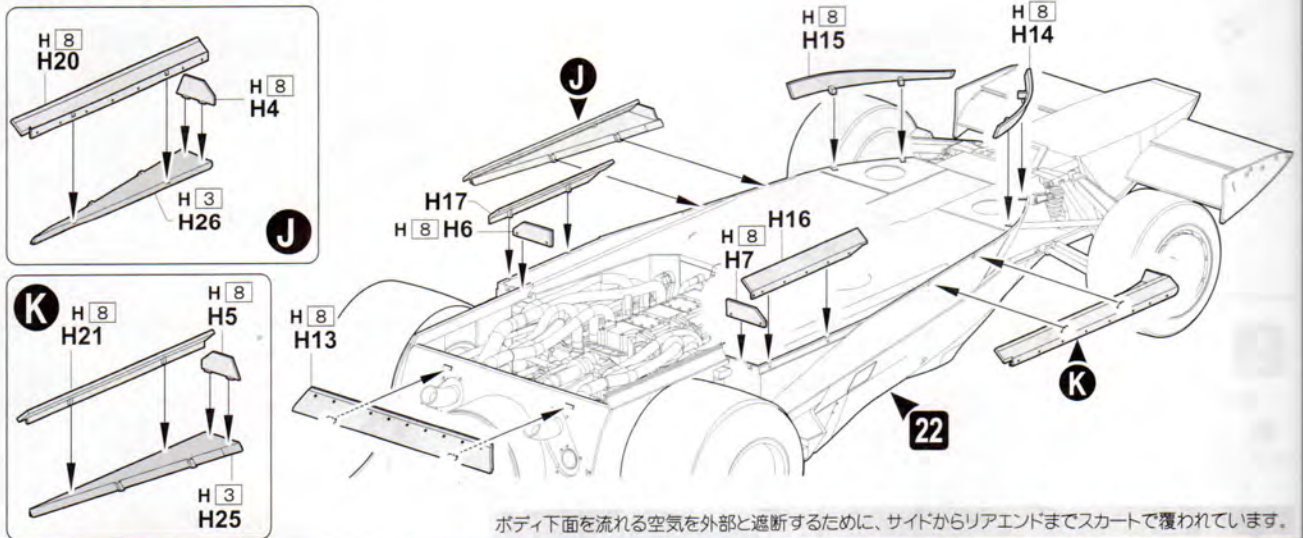

ボディ下面を流れる空気を外部と遮断するために、サイドからリアエンドまでスカートで覆われています。

**24** 完成  
Finish

