

ALPINE A110 1600 S



80745

F

La saga Alpine A 110 débute à Dieppe en 1962. Créateur de la marque, Jean Rédélé va développer ce nouveau modèle sur la base du modèle A108 lui-même conçu à partir de la Renault Dauphine. L'A 110 empruntera de nombreuses pièces détachées à la toute nouvelle Renault 8.

Les principales caractéristiques de cette voiture sont l'utilisation d'un châssis poutre et d'une coque verre/polyester fabriquée à l'origine dans les ateliers de Chappe et Gessalin.

Le positionnement du moteur 4 cylindres Cléon fonte à 5 paliers en porte à faux arrière permet un très bon équilibre des masses. Équipé de 2 carburateurs double corps Weber, le modèle 1600 S développe 125 CH DIN et atteint la vitesse de 205 km/h.

Très vite l'A110 va s'imposer comme la voiture de rallye de référence. Dès 1971 elle devient le modèle le plus performant en engrangeant de nombreux titres prestigieux dont le célèbre Rallye de Monte Carlo. L'A110 1600 S sera équipée du moteur de la Renault 16 TS.

En 1973 Renault rachète Alpine et décide de participer au tout nouveau championnat du monde des Rallyes. Les 4 mousquetaires d'Alpine Renault (Jean-Claude Andruet, Jean-Pierre Nicolas, Jean-Luc Thérier, Bernard Darniche) gagneront 6 courses parmi les 13 inscrites au championnat du monde, faisant d'Alpine Renault le premier constructeur champion du monde des rallyes.

7176 exemplaires des différents modèles A110 seront produits à Dieppe entre 1963 et Juillet 1977. L'Espagne, le Brésil, le Mexique, la Bulgarie produiront sous licence les modèles Alpine.

A ce jour l'Alpine A110 dite Berlinette reste le modèle le plus mythique des automobiles françaises sportives de ces 50 dernières années.

En 2018 Renault fait revivre la fabuleuse épopée Alpine avec son tout nouveau modèle qui fascine déjà tous les amoureux de la marque.

CARACTERISTIQUES

Modèle 1600 S Groupe IV

Carrosserie:Polyester/fibre de verre
Châssis acier (tube et tôle)

Poids à vide : 685 kg
Longueur : 3850 mm
Largeur : 1520 mm
Hauteur : 1130 mm
Empattement : 2100 mm
Voie AV : 1358 mm
Voie AR : 1357 mm

Motorisation:**Moteur et transmission:** AR

Moteur : 4 cylindres en ligne / 8 soupapes
Cylindrée : 1565/1608 cm³
Carburateurs : x 2 WEBER 45 DCOE double-corps horizontaux
Puissance : 165 CV à 7000 tr/mn
Couple maximum : 19,50 MKG à 5000 tr/mn
Vitesse maximum : 225 km/h suivant les rapports utilisés
Boîte de vitesses : type 364, 5 rapports

Roues, suspension et freinage:

4 roues indépendantes, jantes en alliage léger
Ressort hélicoïdaux et barre antiroulis à l'avant
2 amortisseurs hydrauliques télescopiques à l'avant et 4 à l'arrière
4 Freins à disques 254 mm, double circuit de freinage
Pneus AV : 145x15
Pneus AR : 165x13

GB

The story of the Alpine A110 began in Dieppe, France, in 1962. The brand's creator, Jean Rédélé, developed this new model based on the A108, which itself was designed around the Renault Dauphine. The A110 borrowed many spare parts from the all-new Renault 8.

The main features of this new car were the use of a beam frame and a glass/polyester shell originally made in Chappe et Gessalin workshops.

The position of the 4-cylinder cast iron Cléon engine with 5 bearings in the rear overhang allows the weight to be balanced effectively. Equipped with two Weber twin barrel carburetors, the 1600 S model managed 125 DIN HP and achieved speeds of 205 km/h.

The A110 quickly established itself as the benchmark for rally cars. From 1971 it became the most successful model, garnering numerous prestigious trophies including the famous Monte Carlo Rally. The A110 1600 S went on to be fitted with the Renault 16 TS engine.

In 1973, Renault acquired Alpine and decided to take part in the brand new World Rally Championship. The four musketeers of Alpine Renault (Jean-Claude Andruet, Jean-Pierre Nicolas, Jean-Luc Thérier and Bernard Darniche) won 6 of the 13 courses in the championship, making the company the world's champion carmaker.

7,176 cars across the various A110 models were made in Dieppe between 1963 and 1977. Spain, Brazil, Mexico and Bulgaria also manufactured Alpine models under licence.

Even today, the Alpine A110 or Berlinette remains a legend of French sportscars.

In 2018, Renault revived the Alpine saga with its brand new model, which is already starting to captivate the brand's aficionados.

TECHNICAL DATA

1600 S Group IV model

Bodywork:Polyester/glass fibre
Steel chassis (tube and sheet)

Empty weight : 685 kg
Length : 3850 mm
Width : 1520 mm
Height : 1130 mm
Wheelbase : 2100 mm
Front track : 1358 mm
Rear track : 1357 mm

Engine:**Engine and rear transmission**

4 in-line cylinders / 8-valve
Capacity : 1565/1608 cm³
Carburetors : 2x Weber 45 DCOE twin horizontal barrel
Power : 165 bhp at 7000 rpm
Max torque : 19.50 mkg at 5000 rpm
Max speed : 225 km/h depending on the ratio used
Transmission : 364 type, 5 ratios

Wheels, suspension and braking:

4 independent wheels, light alloy rims
Coil springs and stabiliser bar at the front
2 hydraulic telescopic shock absorbers at the front and 4 at the rear
4x 254 mm disc brakes, dual-circuit braking
Front tyres : 145x15
Rear tyres : 165x13

D

Die Sage des Alpine A 110 begann 1962 in Dieppe. Jean Rédélé, der Schöpfer der Marke, entwickelte dieses neue Modell auf der Grundlage des A108-Modells, das vom Renault Dauphine stammt. Viele Teile in der A 110 stammten aus dem neuen Renault 8.

Die Hauptmerkmale dieses Wagens sind die Verwendung eines Trägerfahrgestells und eines Glas/Polyester-Rumpfes, das ursprünglich in den Werkstätten Chappe und Gessalin hergestellt wurde.

Die Positionierung des 4-Zylinder-Gussmotors mit 5 Lagern im Hecküberhang ermöglicht eine sehr gute Massenverteilung. Ausgestattet mit 2 Weber-Doppelvergasern entwickelt das Modell 1600 S 125 DIN PS und erreicht eine Geschwindigkeit von 205 km/h.

Sehr schnell wird der A110 zum Maßstab bei Rallyeautos. Im Jahr 1971 wurde es das erfolgreichste Modell und gewann viele prestigeträchtige Titel, darunter die berühmte Rallye Monte Carlo. Der A110 1600 S wird mit dem Motor des Renault 16 TS ausgerüstet.

1973 kaufte Renault Alpine und entschied sich für die Teilnahme an der brandneuen Rallye-Weltmeisterschaft. Die 4 Musketiere von Alpine Renault (Jean-Claude Andruet, Jean-Pierre Nicolas, Jean-Luc Thérier, Bernard Darniche) gewinnen 6 Rennen unter den 13 Teilnehmern der Weltmeisterschaft und machen Alpine Renault zur ersten Hersteller-Weltmeister-Rallye.

Zwischen 1963 und Juli 1977 wurden in Dieppe 7176 Exemplare der verschiedenen A110-Modelle hergestellt. Spanien, Brasilien, Mexiko und Bulgarien produzieren die Alpine-Modelle unter Lizenz.

Siz heute ist der Alpine A110 namens Berlinette das Kultmodell der französischen Sportwagen der letzten 50 Jahre.

Im Jahr 2018 lässt Renault den fabelhaften Alpine mit seinem brandneuen Modell, das bereits alle Liebhaber der Marke fasziniert, wieder auflieben.

TECHNISCHE DATEN

Modell 1600 S Gruppe IV

Carrosserie:Polyester/Glasfaser
Stahlrahmen (Rohr und Blech)

Leergewicht : 685 kg
Länge : 3850 mm
Breite : 1520 mm
Höhe : 1130 mm
Achsabstand : 2100 mm
Spur vorne : 1358 mm
Spur hinten : 1357 mm

Motorisierung:

Motor und Getriebe hinten
4 Zylinder in Reihe / 8 Ventile
Hubraum : 1565/1608 cm³
Vergaser : horizontaler Doppelvergaser WEBER 45 DCOE
Leistung : 165 PS bei 7000 U/min
Maximales Drehmoment : 19,50 MKG bei 5000 min⁻¹
Maximale Geschwindigkeit : 225 km/h je nach verwendetem Gang
Getriebe : Typ 364, 5 Gänge

Räder, Federung und Bremsen:

4 unabhängige Räder, Leichtmetallräder
Spiralfeder und Stabilisator vorne
2 hydraulische Teleskopstoßdämpfer vorne und 4 hinten
4 Scheibenbremsen 254 mm, doppelter Bremskreis
Reifen vorne : 145x15
Reifen hinten : 165x13

RU

В 1962 году в Дьеппе началась saga Alpine A 110. Создатель бренда Жан Редэле (Jean Rédélé) разработал эту новую модель на основе модели A108, разработанной им же на основе Renault Dauphine. A 110 позаимствует много отдельных частей от совершенно нового Renault 8.

Основными характеристиками этого автомобиля являются использование рамы с центральной рамой и стеклянной/полиэфирной оболочки, первоначально изготавливавшейся в мастерских Шарпе и Гессалин.

Позиционирование 4-цилиндрового двигателя Cléon с 5 подшипниками в заднем свесе обеспечивает отличный баланс масс. Модель 1600 S оснащена 2 карбюраторами со смесительными камерами Weber и развивает 125 л.с. DIN, достигая скорости 205 км/ч.

A110 очень быстро утвердился в качестве эталонного гоночного автомобиля. С 1971 года она стала самой успешной моделью, завоевав множество престижных титулов, включая знаменитый кубок Ралли Монте-Карло. A110 1600 S будет оснащён двигателем Renault 16 TS.

В 1973 году компания Renault купила Alpine и решила принять участие в новом чемпионате мира по ралли. 4 мушкетера Альпийского Рено (Жан-Клод Андрует, Жан-Пьер Никола, Жан-Люк Тьер, Бернар Дарниш) выигрывают 6 гонок среди 13 зарезистированных на чемпионате мира, сделав Alpine Renault первым чемпионом мира в мире ралли.

С 1963 по июль 1977 года в Дьеппе будет выпущено 7176 экземпляров различных моделей A110. Испания, Бразилия, Мексика, Болгария будут выпускать модели Alpine по лицензии.

На сегодняшний день Alpine A110, под названием Berlinette, остается самой легендарной моделью французских спортивных автомобилей за последние 50 лет.

В 2018 году Renault возрождает сказочную эпопею Alpine со своей новой моделью, которая уже очаровала всех любителей этой марки.

ХАРАКТЕРИСТИКИ

Модель 1600 S Группа IV

Кузов:Полиэфир/стекловолокно
Стальное шасси (трубчатая конструкция и листовой металл)

Пустая масса : 685 кг
Длина : 3850 мм
Ширина : 1520 мм
Высота : 1130 мм
Колесная база : 2100 мм
Колея передней оси : 1358 мм
Колея задней оси : 1357 мм

Привод:

Двигатель и привод на задние колеса
4-цилиндровый рядный/8 клапанов
Объем : 1565/1608 см³
Карбюраторы : 2 WEBER 45 DCOE, горизонтальные со смесительной камерой
Мощность : 165 л.с. при 7000 об./мин
Максимальный крутящий момент: 19,50 м-кг при 5000 об./мин
Максимальная скорость: 225 км/ч, в зависимости от выбранной передачи
Коробка передач: тип 364, 5 передач

Колеса, подвеска и тормозная система:

4 независимых колеса, обода из легких сплавов
Цилиндрическая винтовая рессора и стабилизатор поперечной устойчивости впереди
2 гидравлических телескопических амортизатора впереди и 4 сзади
4 дисковых тормоза 254 мм, двойной тормозной контур
Передние шины : 145x15
Задние шины : 165x13

PEINTURES ESSENTIELLES / ESSENTIAL PAINTS



11
Argent
Silver
Silber



52
Bleu métallique
Metallic blue
Metallic Blau



18
Orange brillant
Gloss orange
Glänzend-Orange



85
Noir satiné
Satin black
Seidenmatt-Schwarz



321
Rouge transparent
Clear red
Durchsichtiges Rot



322
Orange transparent
Clear orange
Durchsichtiges Orange

PEINTURES COMPLEMENTAIRES / ADDITIONAL PAINTS

Disponibles séparément chez votre revendeur de maquettes. / Available separately at you local hobby shop.



2
Vert émeraude brillant
Gloss emerald green
Glänzend-Smaragdgrün



14
Bleu brillant
Gloss blue
Glänzend-Blau



19
Rouge vif brillant
Gloss bright red
Glänzend-Hellrot



22
Blanc brillant
Gloss white
Glänzend-Weiss



33
Noir mat
Matt black
Matt-Schwarz



56
Aluminium
Aluminium
Aluminium



69
Jaune brillant
Gloss yellow
Glänzend-Gelb



92
Gris fer mat
Matt iron grey
Matt-Eisengrau



130
Blanc satiné
Satin white
Satin Weiss

- Si aucune teinte n'est spécifiée, peindre dans les couleurs de la version choisie. Se reporter aux pages 11 et 12 pour le détail du schéma de peinture.
- When no color is specified, paint the item with colors of chosen version. Refer to pages 11 - 12 for painting livery.
- Wenn keine Farbe angegeben ist, Teile mit den Farben des gewählten Version. Beachten Sie die Seiten 11 - 12 für die Lackierung und Markierung.
- Cuando ningún color es especificado, pintarle con los colores del tema de la versión elegida. Vea las páginas 11 - 12 para obtener detalles de pintura.



• N° 18 - 1ère - Jean-Claude ANDRUET / "Biche" (Michèle ESPINOSI-PETIT) - Rallye de Monte Carlo 1973

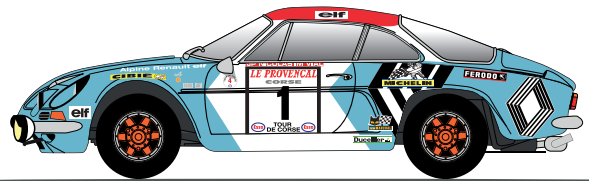

• N° 1 - 1ère - Jean-Pierre NICOLAS / Michel VIAL - Tour de Corse 1973

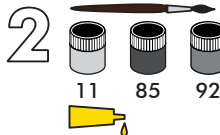
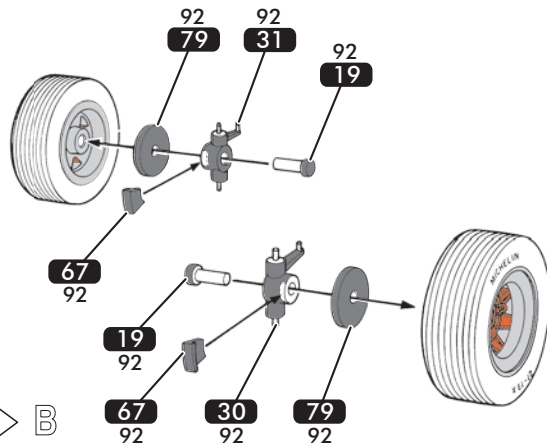
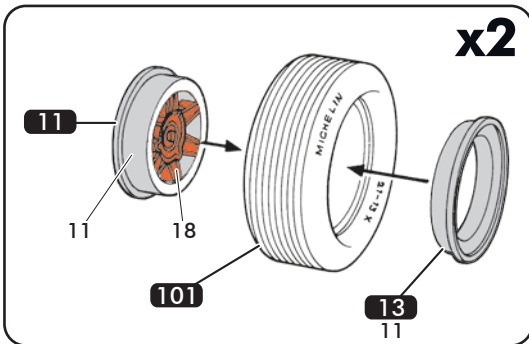
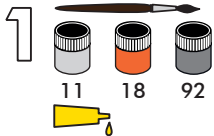

Encliqueter
Snap fit
Schnappsitz
Engastar

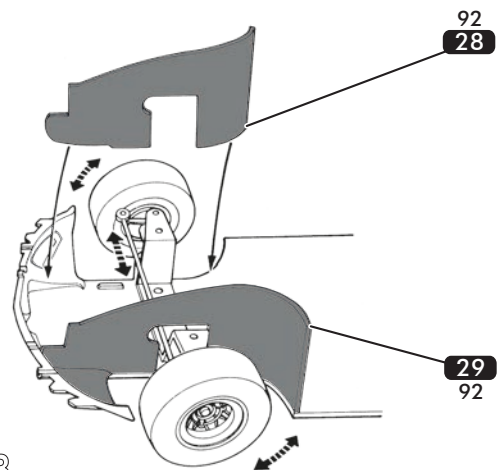
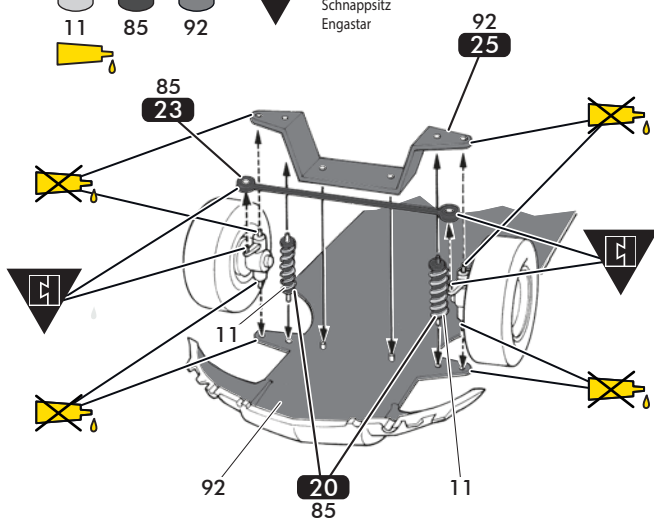

3

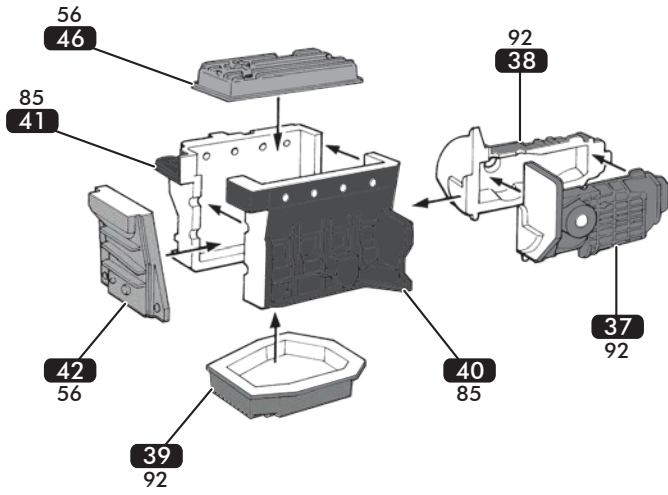
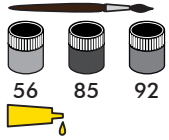

4

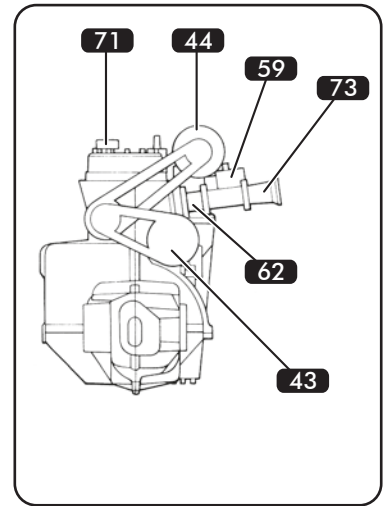
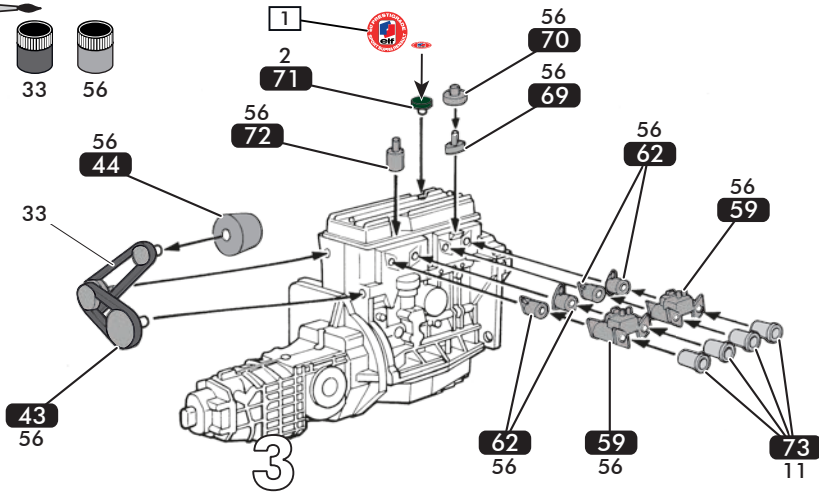
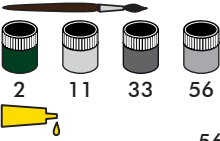

5

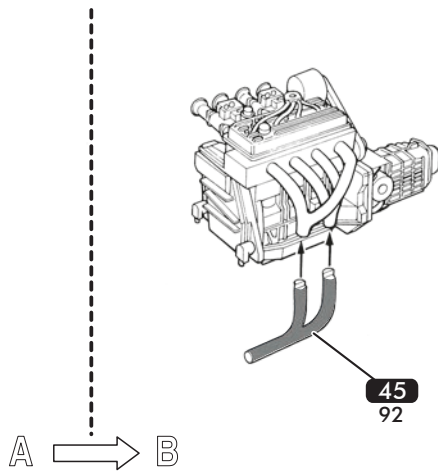
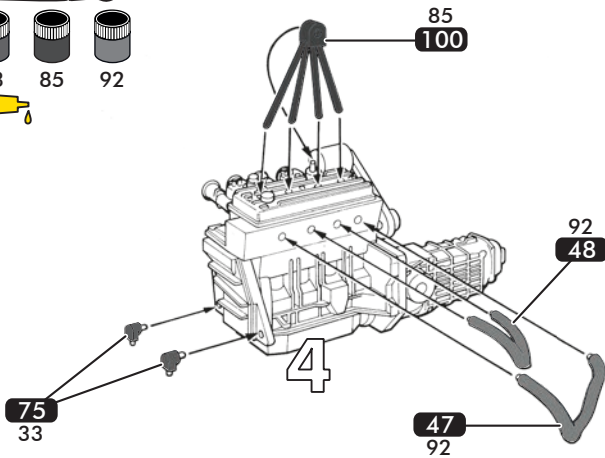
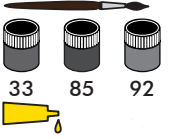

6

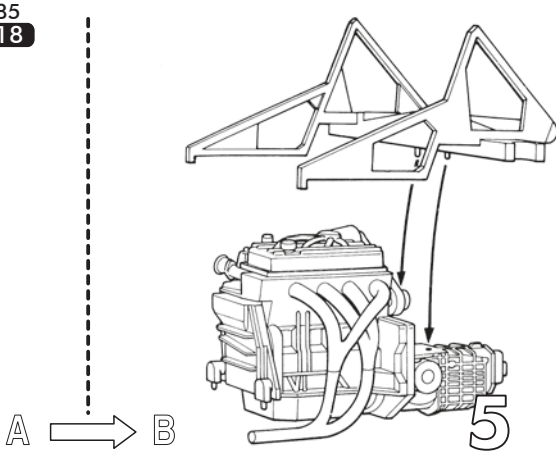
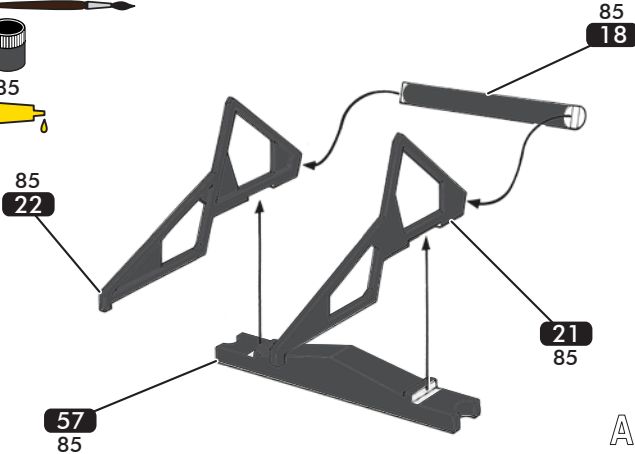
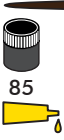

- 7
- 11
 - 18
 - 85
 - 92

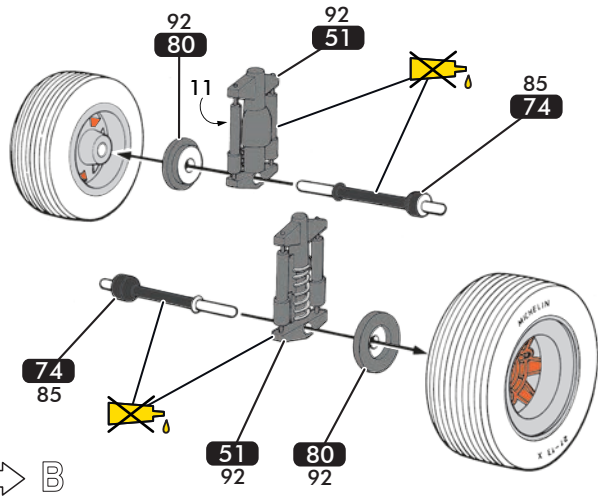
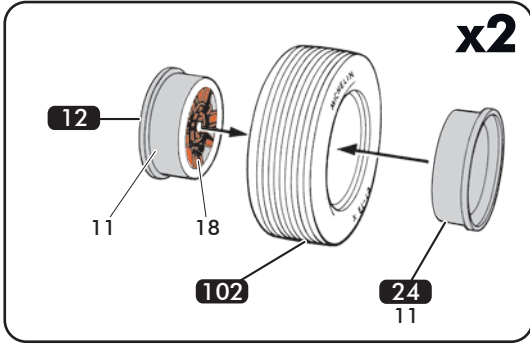

- 8
- 130

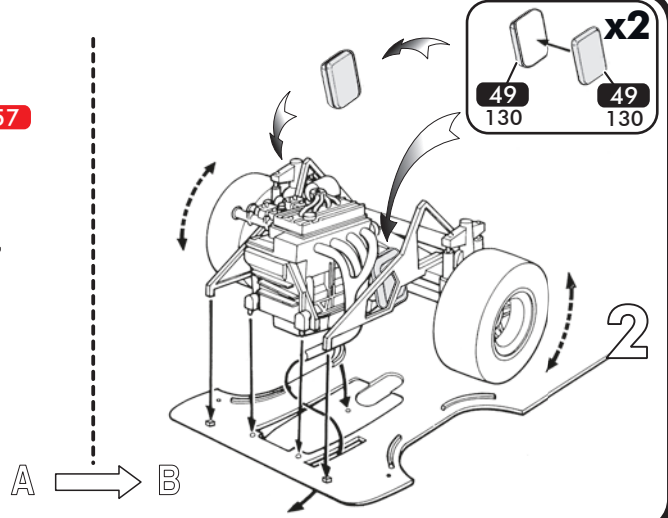
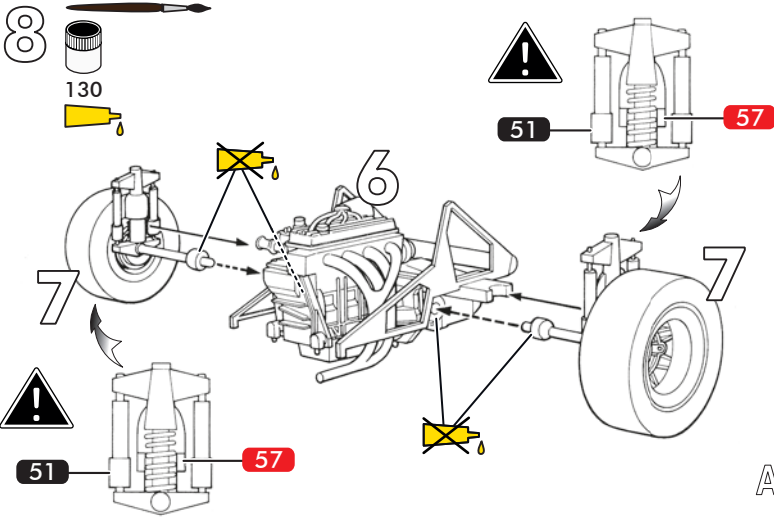

- 9
- 11
 - 33
 - 85
 - 92

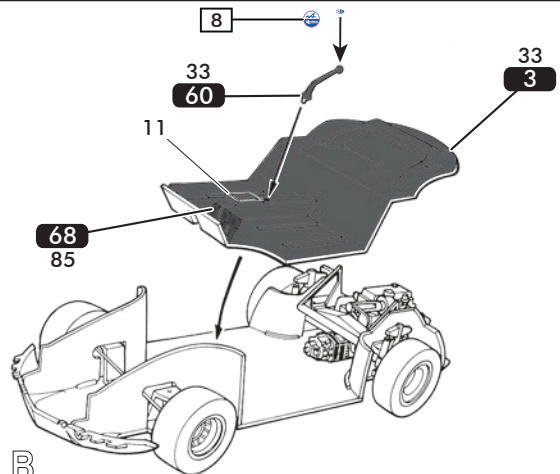
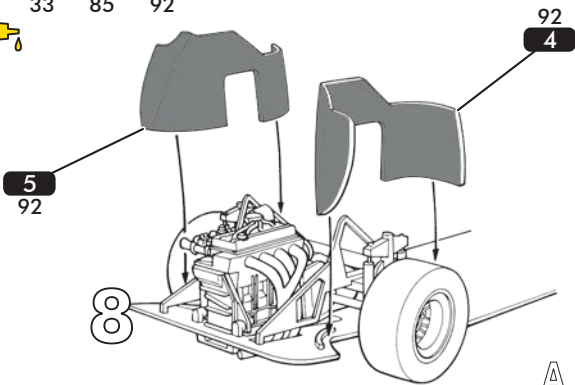

- 10
- 33
 - 85
 - 85
 - 85

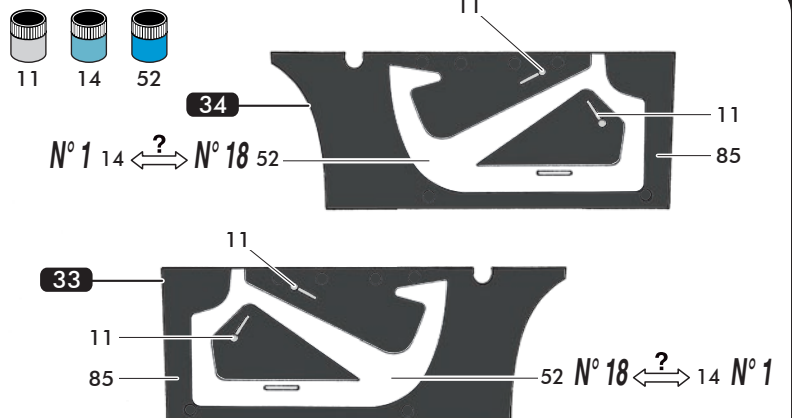
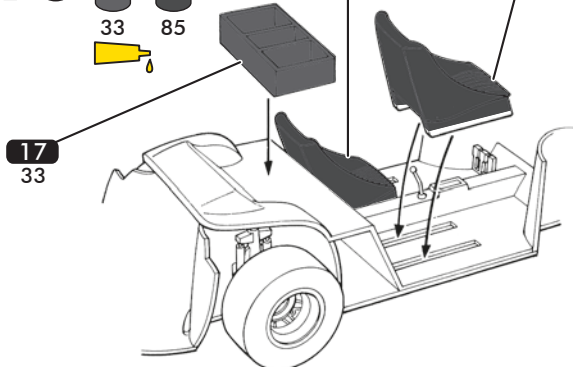

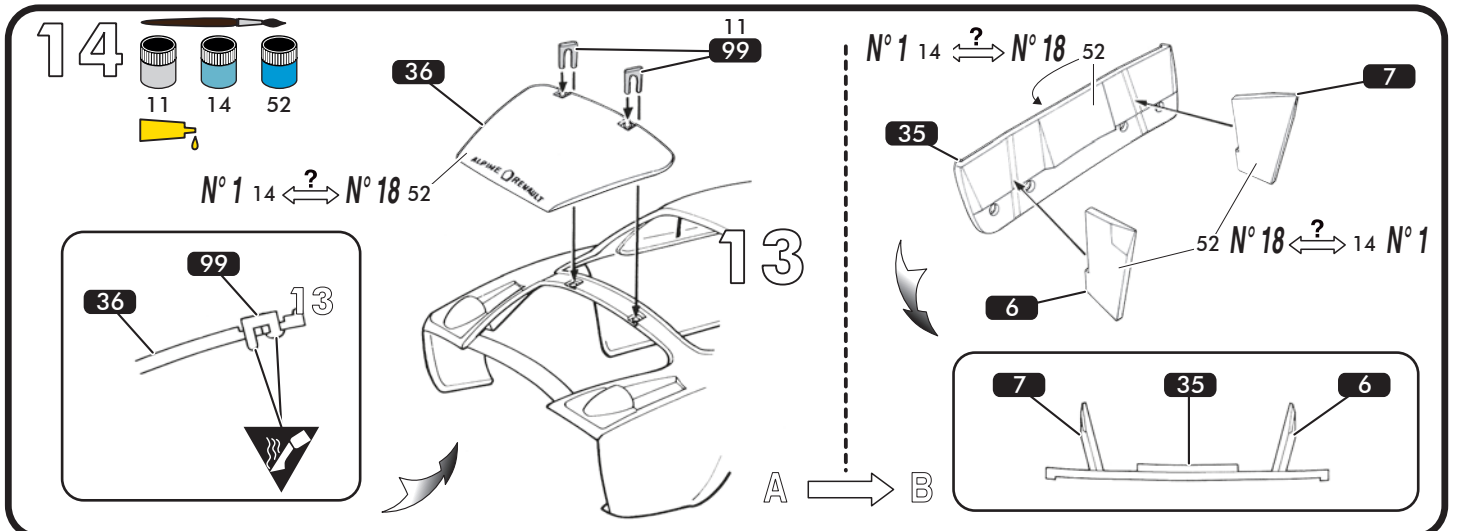
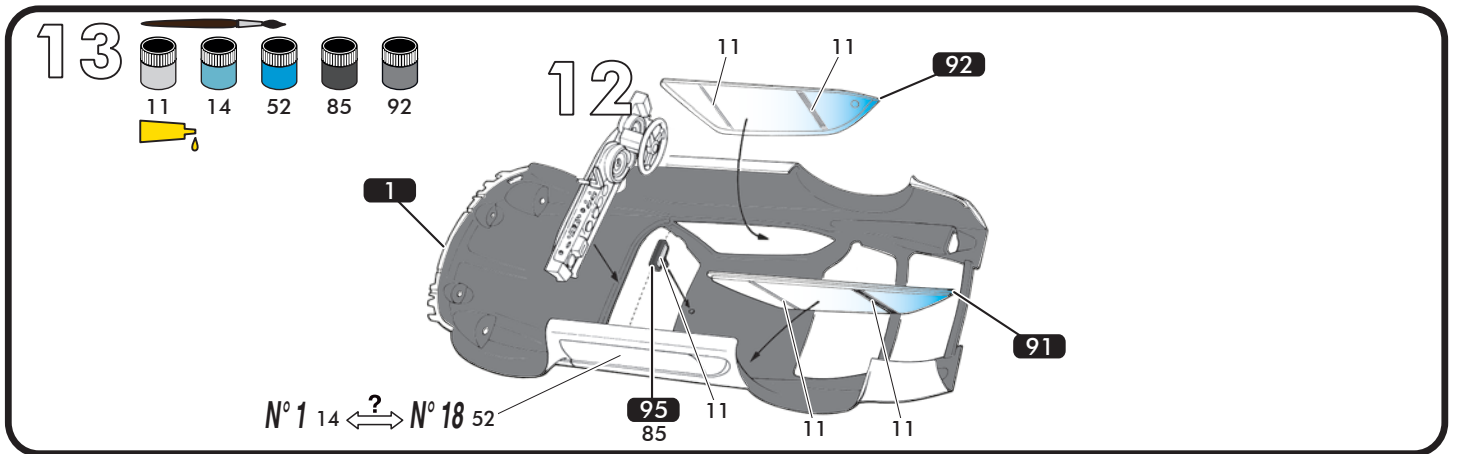
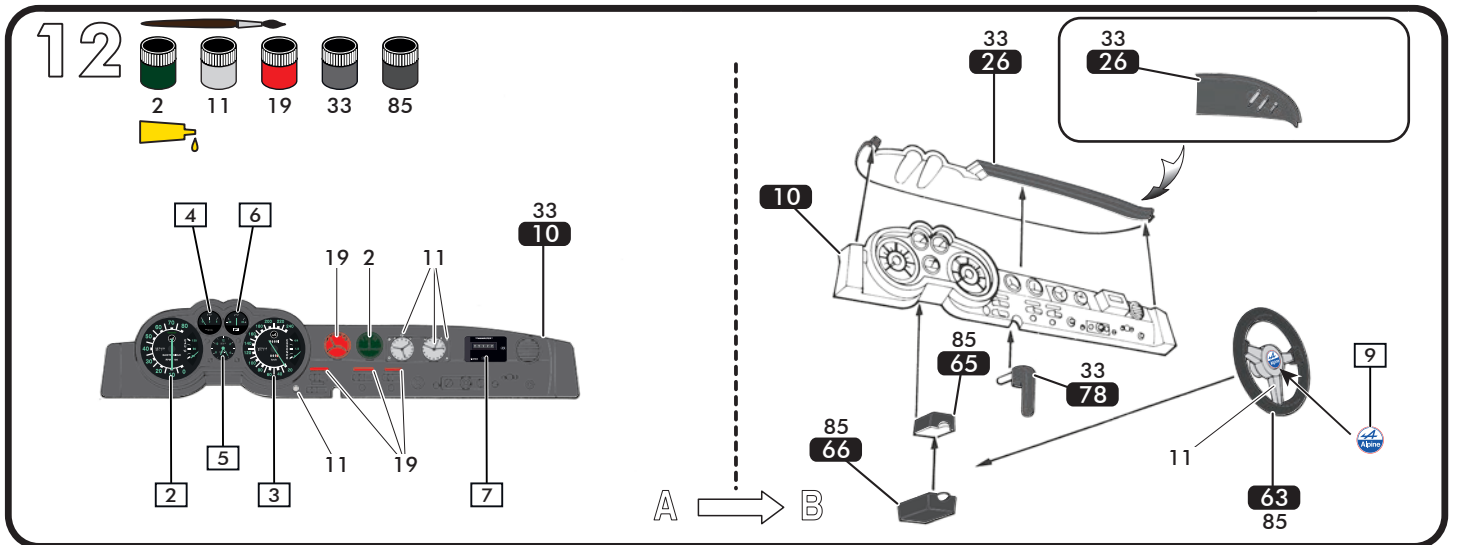
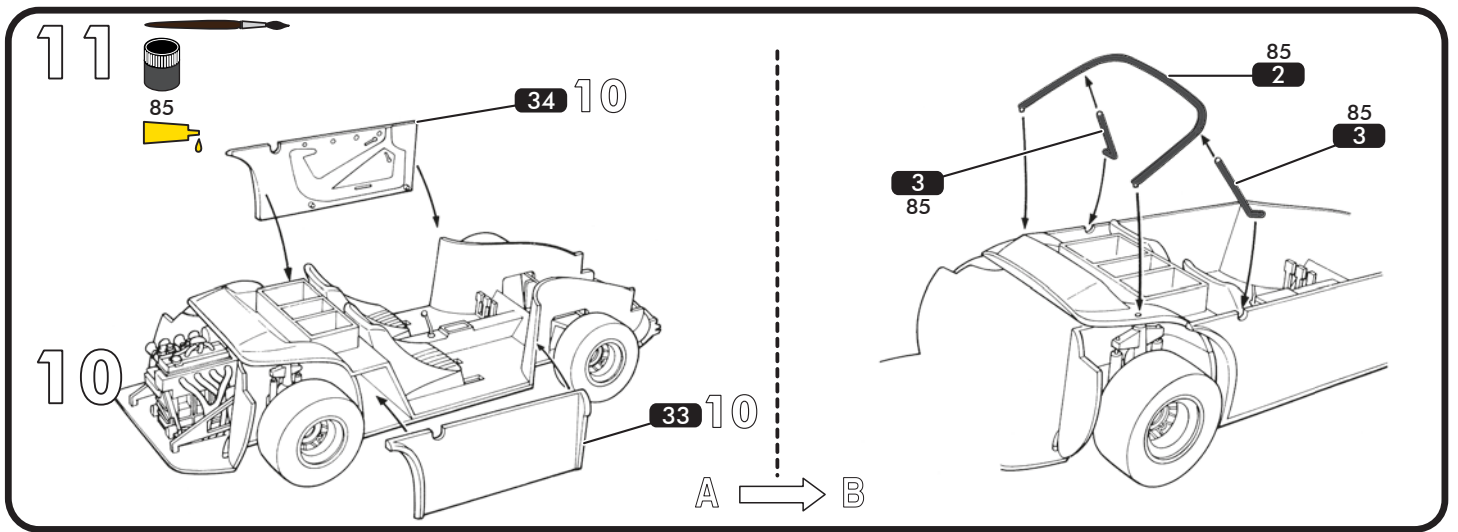

15

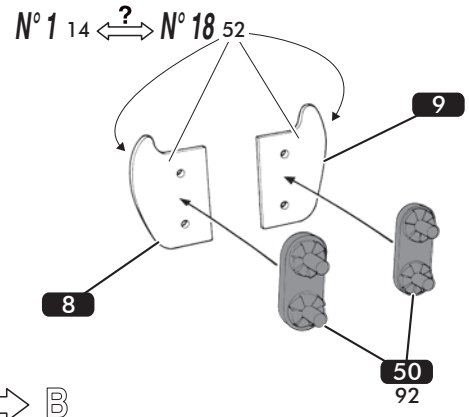
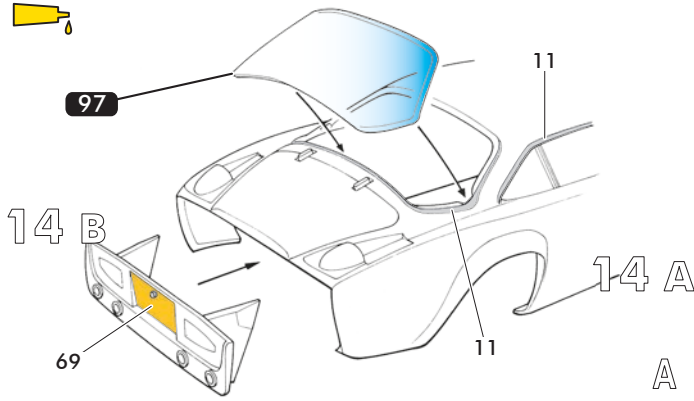
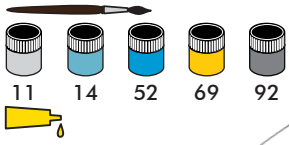

16

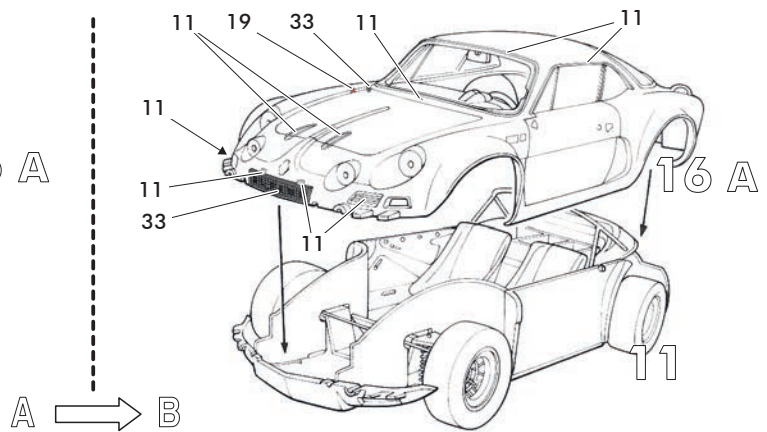
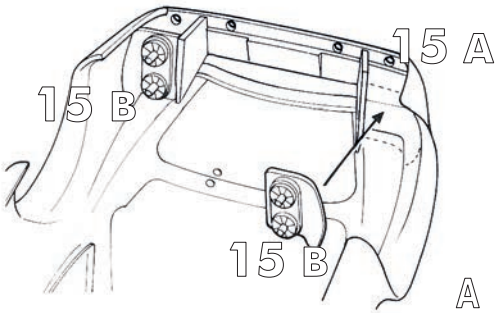
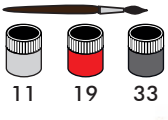

17

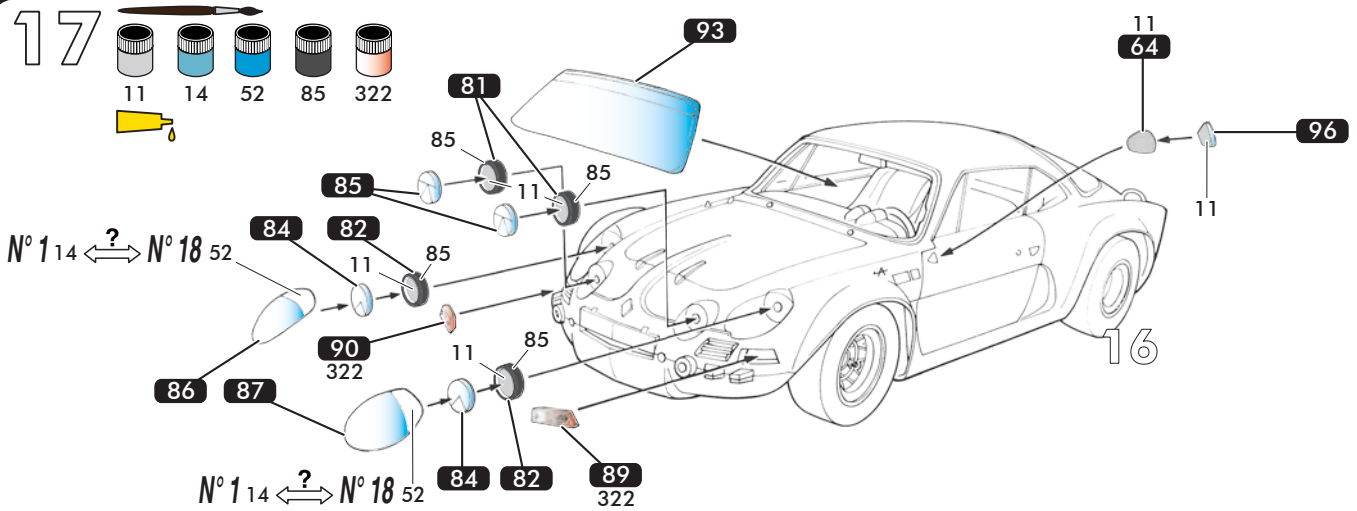
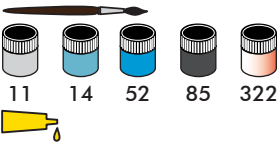

18

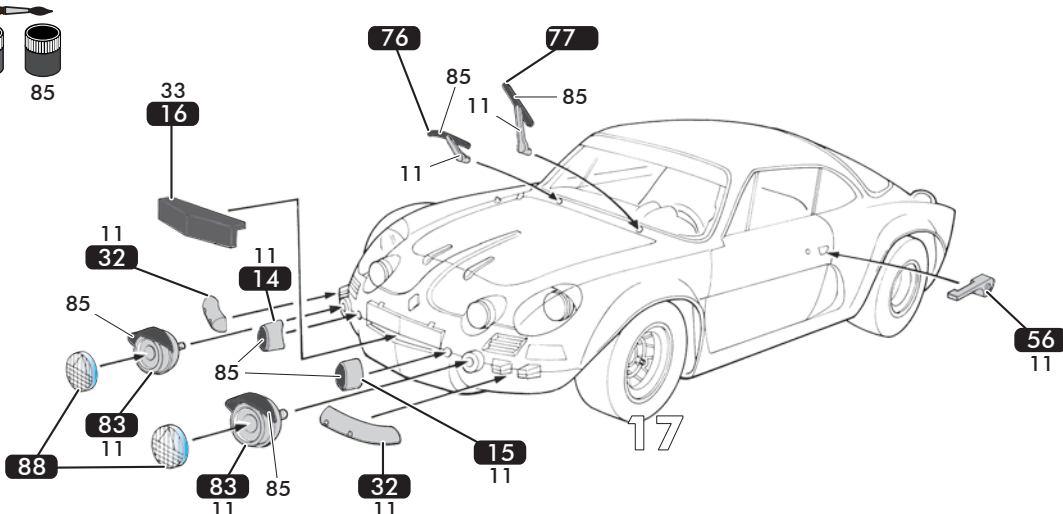
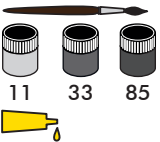

19

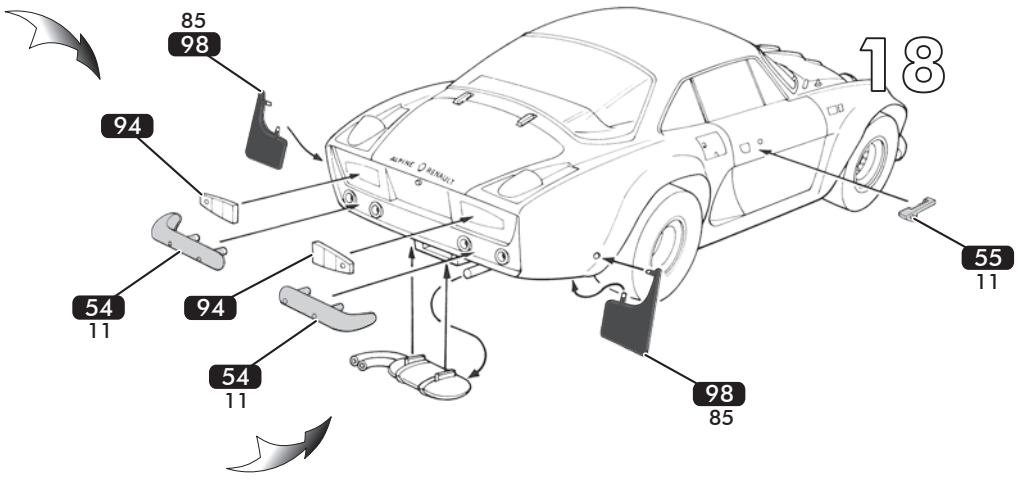
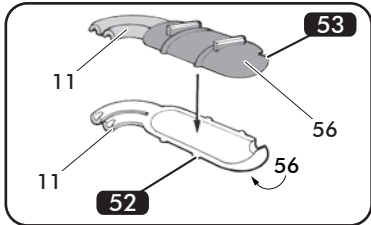
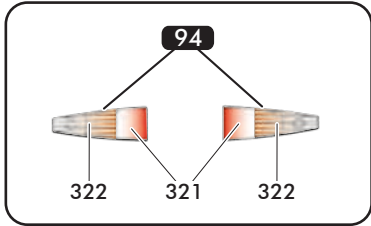
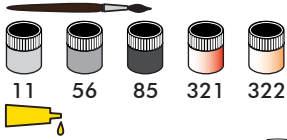

CARROSSERIE

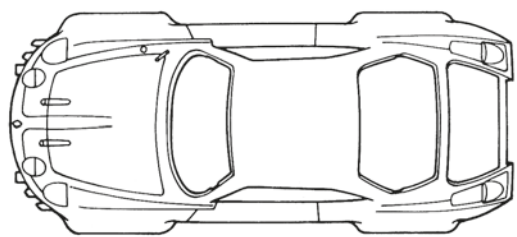

1

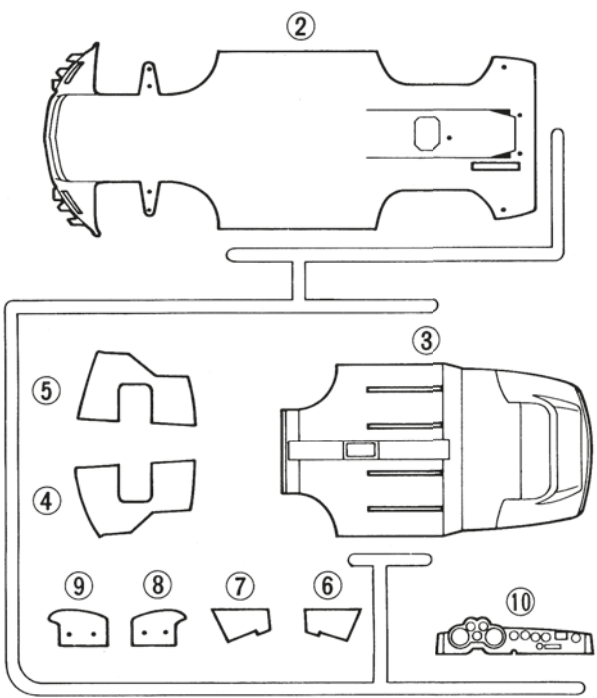

2

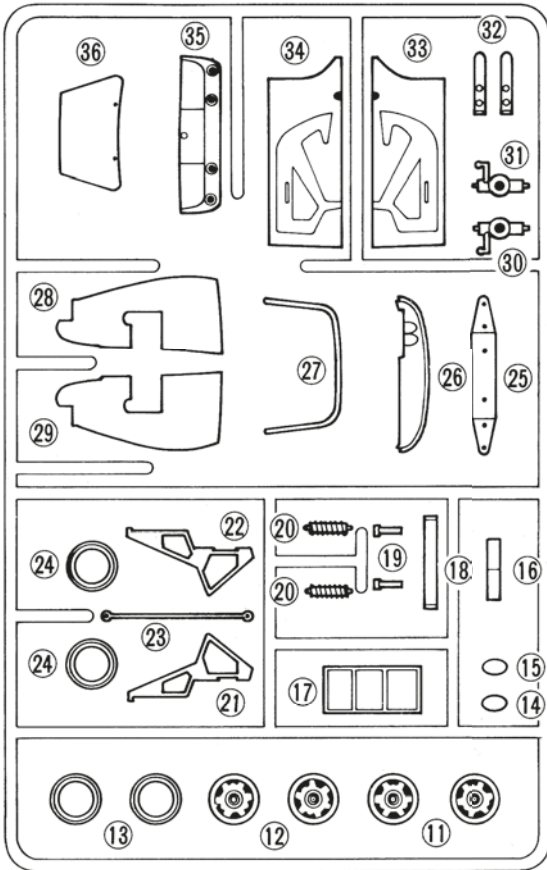

3

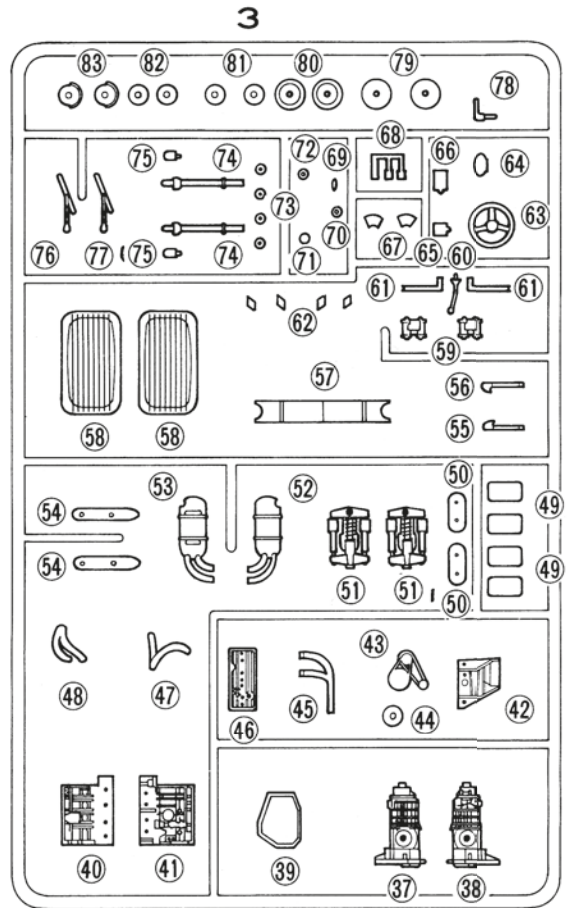

4

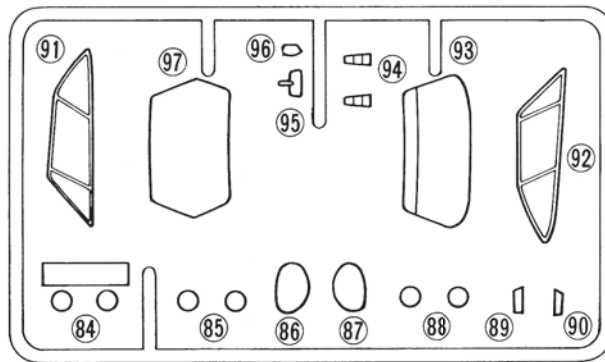

5

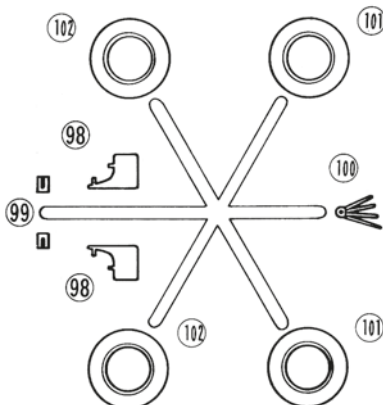

2

Numéro de phase
Step number
Schrittnummer
Número de fase

37

Numéro de pièce
Part number
Teilenummer
Número de pieza

56

Référence de couleur
Colour reference no
Farbangabe
Referencia de color

6

Numéro de decal
Decal number
Nummer von Abziehbild
Número de calcomanía

20

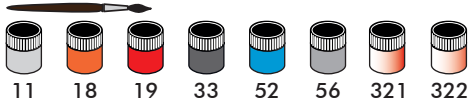

1600



JEAN CLAUDE ANDRUET / «BICHE»
1ère place Rallye de Monte Carlo 1973

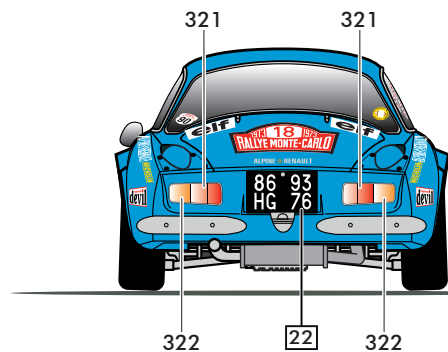
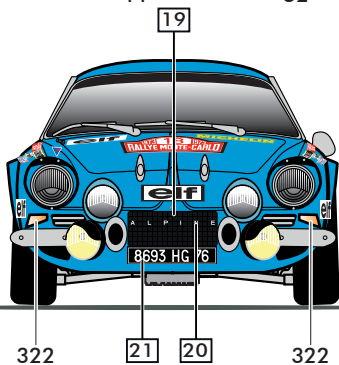
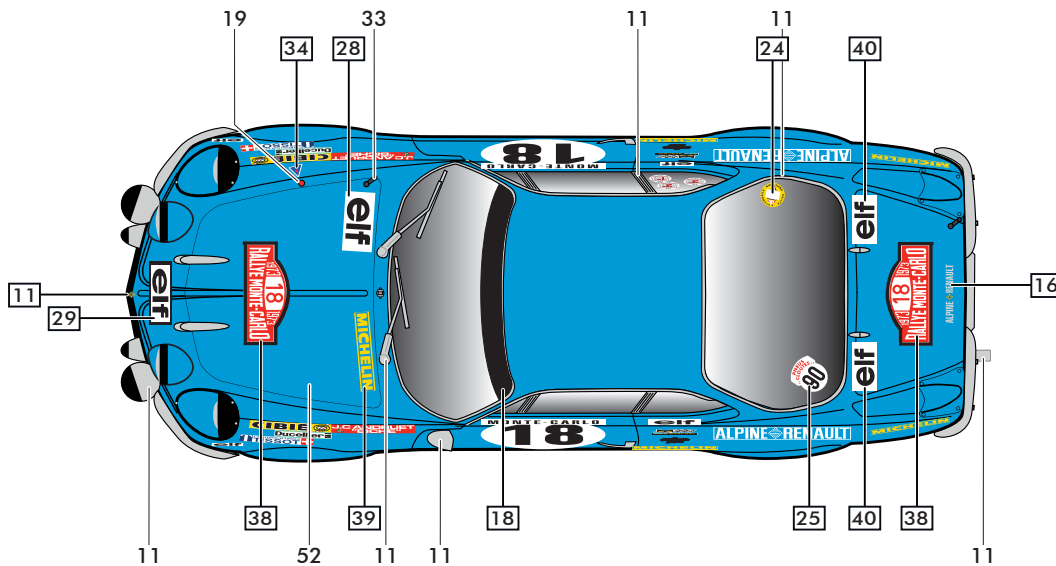
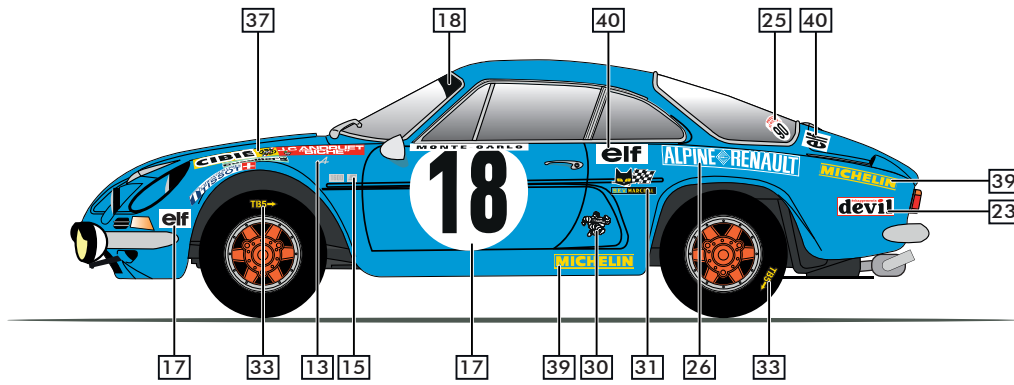
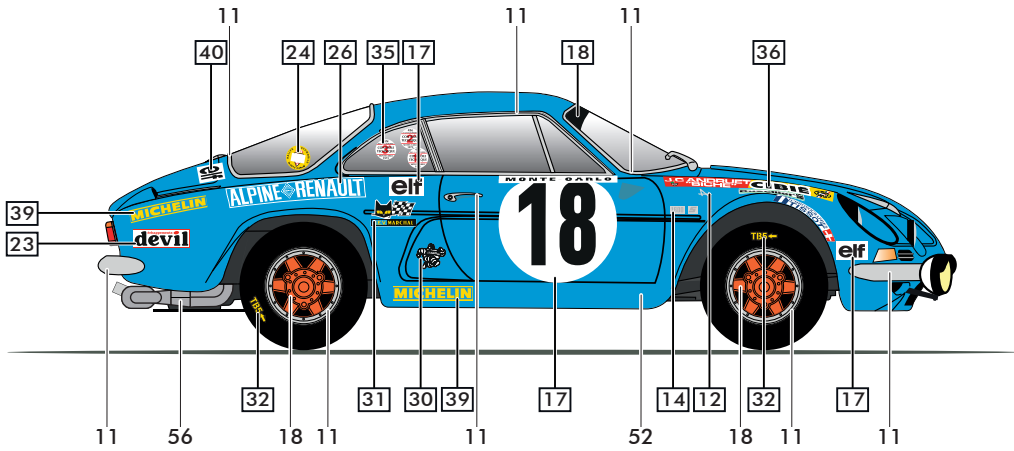

21

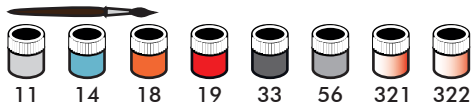

ALPINE RENAULT

1600 5

JEAN PIERRE NICOLAS / MICHEL VIAL
1ère place Tour De Corse 1973

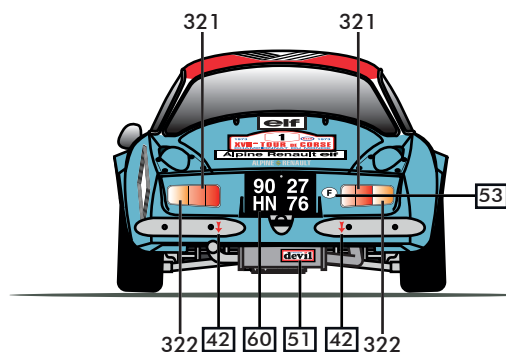
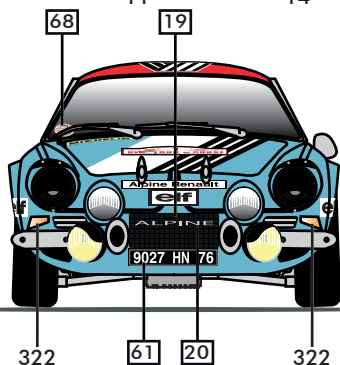
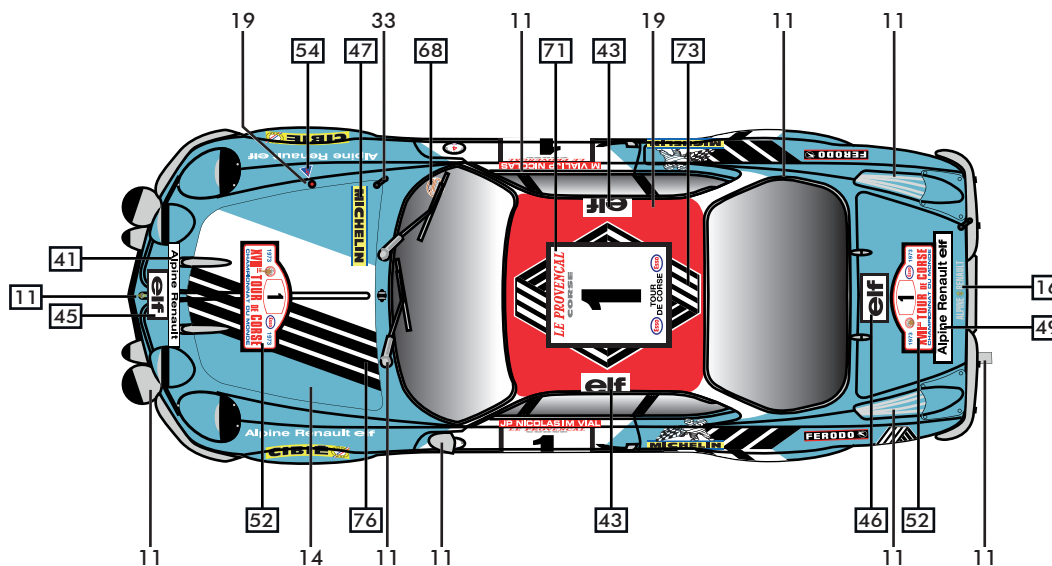
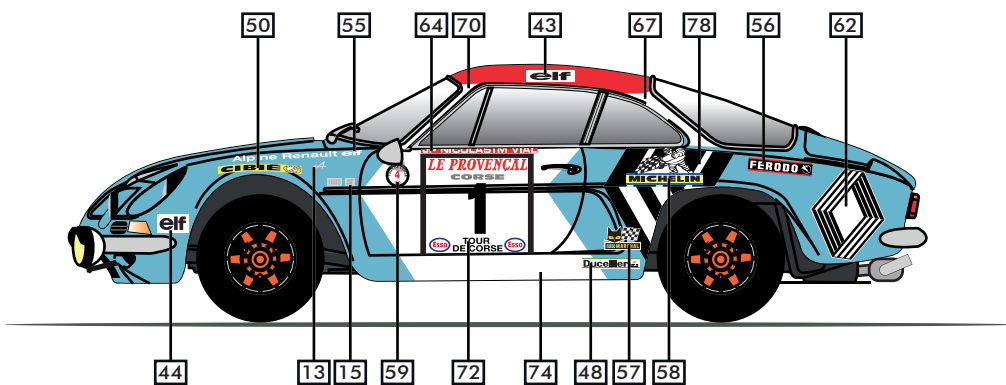
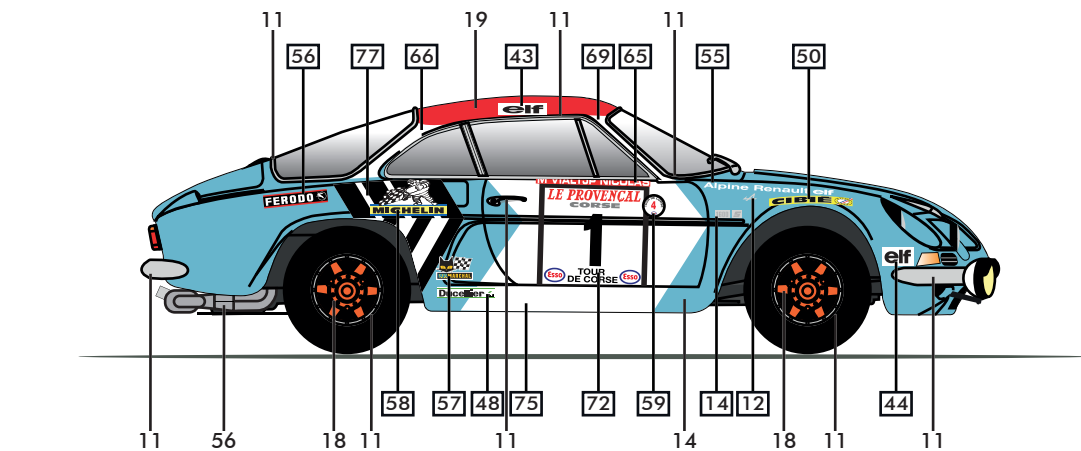

MAPED HELLER JOUSTRA SAS
C/DE LA REUNION 13
61140 - TRUN - FRANCE

Pour toute demande de SAV, connectez-vous sur notre site www.heller.fr, puis envoyez votre demande détaillée via longlet «NOUS CONTACTER». For any request of SAV (after-sales service), please connect on our website www.heller.fr then send us your detailed request via the «NOUS CONTACTER» tab.

www.heller.fr



SERVICE CONSOMMATEURS