



# 1/20 SCALE McLaren M23 1976 PHOTO-ETCHED PARTS SET

ディテールアップパーツシリーズ(カーモデル用)

1/20 マクラーレン M23 1976 エッチングパーツセット

## READ BEFORE ASSEMBLY

**注意** ●作る前に説明図をよく読み、内容を理解してから組み立ててください。また、保護者の方もお読みください。

●小さなお子様のいる場所での工作はしないでください。部品やビニール袋の飲み込みなど、危険な状況が考えられます。

**CAUTION** ●Read carefully and fully understand the instructions before commencing assembly. A supervising adult should also read the instructions if a child assembles the model. ●Keep out of reach of small children. Children must not be allowed to put any parts or packaging material in their mouths.

**VORSICHT** ●Bevor Sie mit dem Zusammenbau beginnen, sollten Sie alle Anweisungen lesen und verstanden haben. Falls ein Kind das Modell zusammenbaut, sollte ein beaufsichtigender Erwachsener die Bauanleitung ebenfalls gelesen haben. ●Bausatz von kleinen Kindern fernhalten. Verhüten Sie, daß Kinder irgendwelche Bauteile in den Mund nehmen oder Plastiktüten über den Kopf ziehen.

**PRECAUTIONS** ●Bien lire et assimiler les instructions avant de commencer l'assemblage. La construction du modèle par un enfant doit s'effectuer sous la surveillance d'un adulte. ●Garder hors de portée des enfants en bas âge. Ne pas laisser les enfants mettre en bouche ou sucer les pièces, ou passer un sachet vinyl sur la tête.

### ●用意するもの / Tools recommended / Benötigtes Werkzeug / Outillage nécessaire

ナイフ  
Modeling knife  
Modellermesser  
Couteau de modéliste



エッチングベンダー  
Bending pliers  
(for photo-etched parts)



ピンバイス(ドリル刃1mm)  
Pin vise (1mm drill bit)  
Schraubstock (1mm Spiralbohrer)  
Outil à percer (1mm de diamètre)



+ドライバー(小)  
+Screwdriver (small)  
+Schraubenzieher (klein)  
Tournevis+(petite)



瞬間接着剤  
Instant cement  
Sekundenkleber  
Colle rapide



タミヤメタルプライマー  
Tamiya metal primer  
Tamiya Metall-Grundierung  
Apprêt pour métal Tamiya



#### 《エッチングパーツ》

- ①切りはなす時はカッターナイフなどを使用してパーツを切りはなします。
  - ②接着には瞬間接着剤を使います。付けすぎると白化しますので注意してください。
  - ③塗装が必要なパーツは下地にメタルプライマーを吹きつけてから塗装します。
- エッチングパーツはたいへん薄く、手などを切る恐れがあります。取り扱いには十分注意してください。

#### Photo-etched parts

- ①Cut off photo-etched parts using a modeling knife.
  - ②Affix parts using only small amount of instant cement.
  - ③Apply metal primer prior to painting.
- Extra care should be taken to avoid personal injury when handling photo-etched parts.

#### Fotogeätzte Teile

- ①Die fotogeätzten Teile mit einem Modellbau-messer abschneiden.
  - ②Die Teile mit nur einer geringen Menge Sekundenkleber anheften.
  - ③Vor dem Lackieren Metall-Grundierung auftragen.
- Beim Umgang mit fotogeätzten Teilen sollte man besondere Vorsicht walten lassen, um Verletzungen zu vermeiden.

#### Pièces photo-découpées

- ①Détacher les pièces photo-découpées avec un couteau de modéliste.
  - ②Fixer ces pièces avec une petite quantité de colle cyanoacrylate.
  - ③Appliquer de l'apprêt pour métal Tamiya avant de peindre.
- Précaution pour éviter les blessures.

#### 《瞬間接着剤について》



- ★接着面の油分を良く取って、塗装する前に使用しましょう。塗装後に接着する場合は接着面の塗料を落としてから使用します。塗料が残っていると接着力が極端に低下するので注意してください。
- ★使用する際は瞬間接着剤の取扱説明書をよく読んでからご使用ください。

#### Instant cement

- ★Remove any paint or oil from cementing surface before affixing parts.
- ★Use only a small amount of cement. Too much cement will make joints turn white and lose adhesion.
- ★Do not use old cement. Test cement first with unnecessary parts such as sprues before use.
- ★Carefully read instructions on use before cementing.

#### Sekundenkleber

- ★Entfernen Sie alle Farbe und Ölflecke von der Klebeoberfläche bevor sie Teile ankleben.
- ★Verwenden Sie nur geringe Mengen Klebstoff. Bei zuviel Klebstoff kann sich die Verbindung verschleiben und die Haftkraft verloren gehen.
- ★Verwenden Sie keinen alten Klebstoff. Testen Sie den Kleber vor der Anwendung zuerst mit nicht benötigten Teilen etwa vom Spritzling.
- ★Vor dem Kleben die Gebrauchsanleitung sorgfältig lesen.

#### Colle rapide

- ★Enlever les traces de peinture ou de graisse des surfaces de contact avant de coller les pièces.
- ★N'utiliser qu'une petite quantité de colle. Un excès peut blanchir les lignes de joint et limiter l'adhésion.
- ★Ne pas utiliser une colle périmée. Tester la colle sur des pièces inutilisées comme des morceaux de grappes avant utilisation effective.
- ★Lire soigneusement les instructions avant de coller.

**ATTENTION!**

★シートベルトAのエッチングパーツ①はボディカウルを止めるファスナーです。自由にお使いください。

★Photo-etched part A-① is a cowling fastener. Use as you wish.

★Das fotogeätzte Teil A-① ist ein Verkleidungsspanner. Nach Belieben verwenden.

★La pièce en photo-découpe A-① est une fixation de carrosserie. A utiliser à son gré.

★各項目の数字は専用説明図の番号です。

★Each step number corresponds to that of the model's instruction manual.

★Die Nummer eines jeden Schrittes entspricht derjenigen aus dem Anleitungs-Handbuch des Modells.

★Chaque numéro d'étape correspond à celui de la notice de montage du modèle.



指示の部品を瞬間接着剤でとりつけます。

Apply instant cement.

Sekundenkleber auftragen.

Appliquer de la colle rapide.

### 3 カムカバー / Cam covers

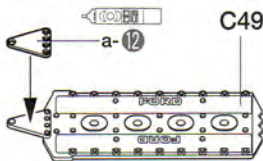
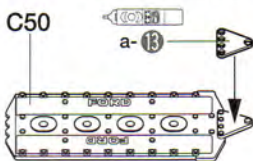

### 6 リヤディスク / Rear brake discs

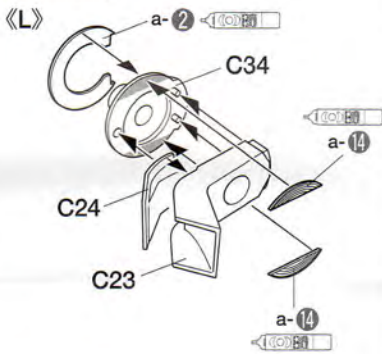
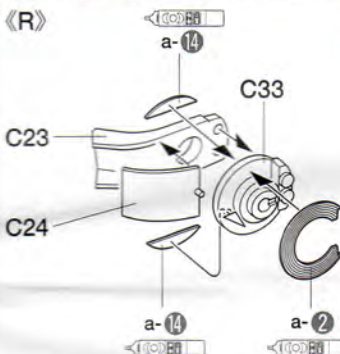

### 8 ウイングステー / Wing stay

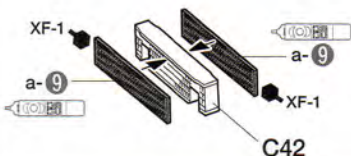
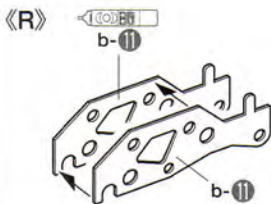
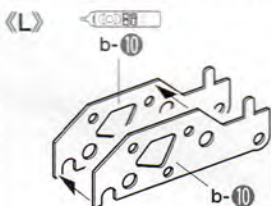

1.4×3mm  
タッピングビス  
Tapping screw  
Schneidschraube  
Vis décollée

指示の穴を開けます。  
Make holes.  
Loch machen.  
Percer des trous.

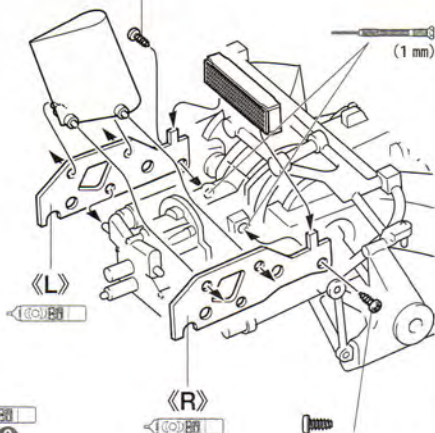

1.4×3mm  
タッピングビス  
Tapping screw  
Schneidschraube  
Vis décollée

## 9 フロントウイング / Front wing

《R》



《L》

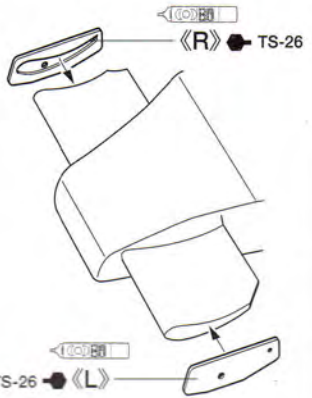
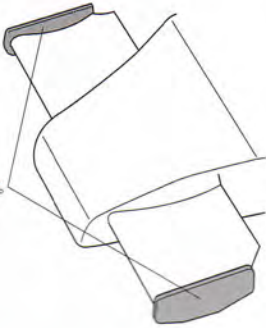

- ★切り取ります。
- ★Remove.
- ★Entfernen.
- ★Enlever.

## 10 ダストカバー / Dust cover

《C16,C17》

- ★切り取ります。
- ★Remove.
- ★Entfernen.
- ★Enlever.



## 11 フロントディスク / Front brake discs

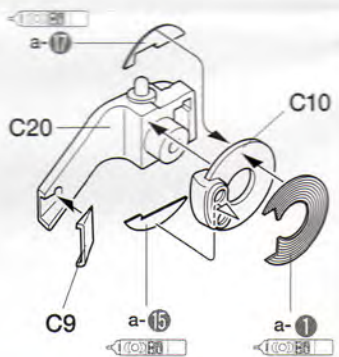
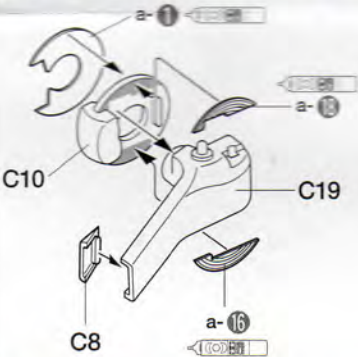

## 13 14 ラジエーター / Radiators

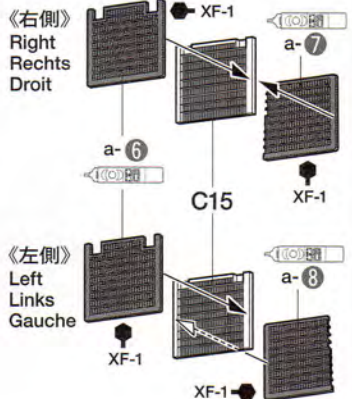
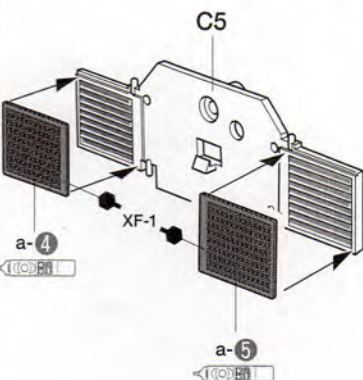

## 16 給油口 / Fuel receptacle

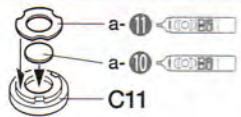

## 16 シートベルト / Seatbelt

- ★シートベルトをベルトシールから切り出し、エッチングパーツに通していきます。
- ★Cut out seatbelts and pass through photo-etched buckles.
- ★Die Sitzgurte abschneiden und durch die fotogeätzte Schnalle führen.
- ★Découper les sangles et les passer au travers des boucles en photo-découpe.

- ★2個作ります。
- ★Make 2.
- ★2 Satz anfertigen.
- ★Faire 2 jeux.

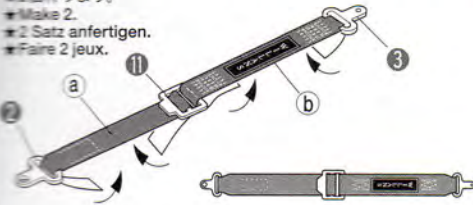

- ★2個作ります。
- ★Make 2.
- ★2 Satz anfertigen.
- ★Faire 2 jeux.

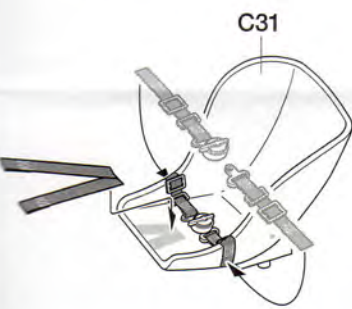
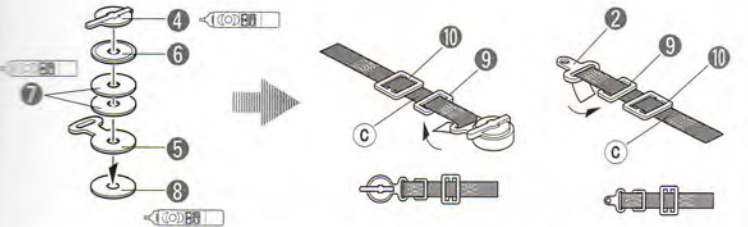

- ★図のように折り曲げます。
- ★Bend as shown.
- ★Wie gezeigt biegen.
- ★Plier comme indiqué.

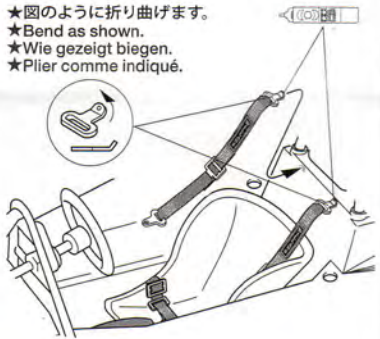

## 18 リヤウイング / Rear wing

