

# SUBARU IMPREZA WRC

## '98 SAFARI

1/24 SPORTS CAR SERIES NO.205

1/24スポーツカーシリーズNO.205  
スバルインプレッサWRC  
'98サファリ仕様



Among the vast number of World Rallies, the Safari Rally in Kenya is known to be particularly severe. Scorching temperatures, rough terrain as well as flooded roads recast into dust clouds by the burning sun, all serve to hinder visibility. Although the distance of the race has become shorter over the years, the speed of the race has become faster and the terrain has remained just as unforgiving. The champions in 1997, the 555 Subaru Rally Team, using the Impreza WRC, attempt to defy the odds again in the 1998 Safari Rally. Sporting a roof-mounted snorkel for driving in heavy rain or over flooded terrain, the Impreza can continually supply air to its engine. Also, an "animal guard" was adopted on the front of the car. As the

Unter der gewaltigen Zahl von Welt-Rallies, ist die Safari-Rallye in Kenia als besonders hart verschrien. Zwar wurde die Rennstrecke über die Jahre kürzer, jedoch die Geschwindigkeit des Rennens hat sich erhöht und das beim gleichen, nichts verzeihenden Gelände. Die Meister des Jahres 1997, das Subaru Rallyeteam, welches den Impreza WRC einsetzt, wollte seine Chancen auch bei der 1998er Safari Rallye wahren. Ausgerüstet mit einem sehr sportlich wirkenden Schnorchel auf dem Dach für die Fahrt im Regen oder durch überflutetes Gelände, kann der Impreza seinen Motor durchgehend mit Luft versorgen. Ferner wurde an der Stirnseite des Autos ein "Tierschutzgitter" angebracht. Wie schon der Name sagt, schützt es den Kühler bei einem ungewollten Zusammenstoß mit einem Tier vor Beschädigung. Hochleistungscheinwerfer oder "Flü-

De tous les rallyes du Championnat du Monde, le Safari Rally au Kenya est réputé pour être le plus dur. Températures brûlantes, terrain très accidenté, pistes inondées et asséchées en peu de temps par un soleil de plomb sur lesquelles les voitures soulèvent des nuages de poussière: tout concourt à réduire la visibilité. Le 555 Subaru Rally Team victorieux de l'épreuve en 1997 comptait bien remettre ça en 1998. L'Impreza WRC participant au Safari Rally 98 était équipée d'un schnorchel monté sur le toit assurant l'alimentation en air du moteur sous la pluie torrentielle et sur piste inondée. Un "pare-buffle" était installé devant la calandre. Il protégeait le radiateur dans l'éventualité d'une collision avec un animal. Des projecteurs additionnels de grande puissance étaient intégrés aux

数ある世界ラリー選手権の中でも、最も過酷なラリーとして知られるサファリラリー。アフリカはケニアの広大なサバンナを舞台に繰り広げられるこのラリーは、灼熱の気温と荒れた路面、そしていったん雨が降ればコースは水没し、乾けば立ち上る土煙で視界の確保も困難。さらに走行距離はかつて6000kmもあったのです。年々その距離は短縮され、1998年は2250kmにすぎなくなったとはいえ、逆にラリーはハイスピード化がすすみ、過酷さが薄らいだと言ふことはありません。前年の覇者、555 スバル・ワールド・ラリーチームは98年もインプレッサWRCでサファリラリーに臨みました。もちろん、サファリならではの装備が追加され、そのスタイルはいつそうの迫力を醸し出しています。まず目を引くのがボンネットからルーフに伸びるエンジン吸気用のシュノーケル。激しい雨で水没したコースを走る場合でも、ルーフ上のシュノーケルから空気を取り入れることができるのです。そして、フロン-

name suggests, it protects the radiator from damage in the unlikely event of hitting an animal. High power projector lamps, or "wing lights" were built right into the side mirrors. In addition, to improve off-road performance, the clearance was substantially raised and the front bumper mounted rip-spoiler was removed. For rallies at heights between 1600m and 2800m above sea level, the horizontally mounted 4 cylinder, DOHC engine was given high altitude settings. Also, an oil-cooler was added under hood mounted air-scoop. Using experience gained in last year's win, the Subaru Team challenged the Rally again. Unfortunately, on the second day the Impreza was forced to retire after sustaining heavy damage.

gelichter" wurden direkt in die Seitenspiegel eingebaut. Außerdem wurde zur Verbesserung der Geländegängigkeit die Bodenfreiheit entscheidend erhöht und der am vorderen Stoßfänger montierte Rippenspoiler entfernt. Für Rallyes in Höhen zwischen 1600m und 2800m über dem Meeresspiegel erhielt der horizontal eingebaute 4-Zylinder DOC-Motor die entsprechende Einstellung für große Höhe. Unter einer auf der Haube montierten Luftfütze wurde zusätzlich ein Ölkühler eingebaut. Die Kapazität des Kraftstofftanks wurde auf 150l erhöht und alle Teile der Karosserie verstärkt. Unter Einsatz der beim letztjährigen Sieg gewonnenen Erfahrung wollte das Subaru Team erneut die Rallye gewinnen. Unglücklicherweise wurde der Impreza am zweiten Tag nach einer schweren Beschädigung zur Aufgabe gezwungen.

rétroviseurs extérieurs. De plus, pour augmenter les capacités tout-terrain de la voiture, sa garde au sol fut accrue et la lame du spoiler avant supprimée. Pour les spéciales courues à des altitudes entre 1.600 et 2.800 mètres au dessus du niveau de la mer, des réglages spéciaux furent effectués sur le moteur 4 cylindres double arbre à cames en tête. Un radiateur d'huile était installé sous une prise d'air de capot. La capacité du réservoir de carburant était accrue à 150 litres et tous les éléments de carrosserie étaient renforcés. Fort de l'expérience de l'année précédente, le Subaru Team était le grand favori. Malheureusement, le deuxième jour de l'épreuve, l'Impreza fut forcée à l'abandon après avoir été gravement endommagée.

トに装着されたアニマルガードはその名の通り、万一動物とぶつかった時にラジエターなどの破損を防ぐもの。また、ウイングライトと呼ばれるドアミラー一体型のランプには、強力な光を発生するプロジェクターランプが組み込まれています。さらに、悪路走破性を高めるために車高を大幅にアップし、フロントバンパーはリップスポイラー部分をカット。OZ製ラリーレイドホイールにはオフロードでハイグリップを発揮するグラベル用ビレリタイヤが装着されています。加えて水平対向4気筒DOHCエンジンは、標高1600mから2800mのラリーのため、高地用のセッティングが施され、ボンネットのエアスクープ下に空冷式のオイルクーラーを追加、燃料タンクを150ℓに増量し、ボディ各部を大幅に補強するなどその改造は見えない部分にも渡っています。前年優勝のノウハウを持って万全の体勢で臨んだスバルチームでしたが、惜しくもラリー2日目に戦力を離れることになったのです。

作る前には必ずお読み下さい。

READ BEFORE ASSEMBLY.  
ERST LESEN — DANN BAUEN.  
A LIRE AVANT ASSEMBLAGE.

●このキットは組み立てモデルです。作る前に必ず説明書を最後までお読み下さい。また小学生などの低年齢の方が組み立てる時は、保護者の方もお読み下さい。

●接着剤や塗料は、必ずプラスチックモデル用をお使い下さい。(別売)

●Read carefully and fully understand the instructions before commencing assembly. A supervising adult should also read the instructions if a child assembles the model.

●Remove plating from areas to be cemented.

●Bevor Sie mit dem Zusammenbau beginnen, sollten Sie alle Anweisungen gelesen und verstanden haben. Falls ein Kind das Modell zusammenbaut, sollte ein beaufsichtigender Erwachsener die Bauanleitung ebenfalls gelesen haben.

●An den Klebestellen muß die Chromschicht abgeschabt werden.

●Bien lire et assimiler les instructions avant de commencer l'assemblage. La construction du modèle par un enfant doit s'effectuer sous la surveillance d'un adulte.

●Enlever le revêtement chromé des parties à encoller.

●用意する工具 / Tools recommended  
Benötigtes Werkzeug / Outillage nécessaire

接着剤 (プラスチック用)

Cement  
Kleber  
Colle

ニッパー  
Side cutters  
Seitenschneider  
Pince coupante

ナイフ  
Modeling knife  
Modelliermesser  
Couteau de modéliste

はさみ  
Scissors  
Schere  
Ciseaux

ピンセット  
Tweezers  
Pinzettes  
Précettes

ピンバイス  
Pin vise  
Schraubstock  
Outil à percer

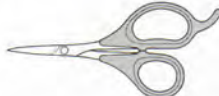
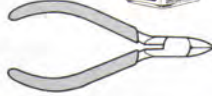

塗装指示のマークです。タミヤカラーのカラーナンバーで指示しました。

This mark denotes numbers for Tamiya Paint colors.

TS-21	●ゴールド / Gold / Gold / Doré	(X-12)
TS-50	●マイカブルー / Mica Blue / Mica-Blau / Bleu mica	
X-1	●ブラック / Black / Schwarz / Noir	
X-2	●ホワイト / White / Weiß / Blanc	
X-3	●ロイヤルブルー / Royal blue / Königsblau / Bleu Royal	
X-4	●ブルー / Blue / Blau / Bleu	
X-6	●オレンジ / Orange / Orange / Orange	
X-7	●レッド / Red / Rot / Rouge	
X-8	●レモンイエロー / Lemon yellow / Zitronengelb / Jaune Citron	
X-10	●ガンメタル / Gun metal / Metall-Grau / Gris acier	
X-11	●クロームシルバー / Chrome silver / Chrom-Silber / Aluminium chromé	
X-13	●メタリックブルー / Metallic blue / Blau-Metallic / Bleu métallisé	
X-18	●セミグロスブラック / Semi gloss black / Seidenglanz Schwarz / Noir satiné	
X-21	●フラットベース / Flat base / Mattierungsmittel / Produit matifiant	
X-26	●クリアーオレンジ / Clear orange / Klar-Orange / Orange translucide	
X-27	●クリアーレッド / Clear red / Klar-Rot / Rouge translucide	
XF-1	●フラットブラック / Flat black / Matt Schwarz / Noir mat	
XF-2	●フラットホワイト / Flat white / Matt Weiß / Blanc mat	
XF-16	●フラットアルミ / Flat aluminum / Matt Aluminium / Aluminium mat	
XF-19	●スカイグレイ / Sky grey / Himmelgrau / Gris ciel	
XF-23	●ライトブルー / Light blue / Hellblau / Bleu clair	
XF-53	●ニュートラルグレイ / Neutral grey / Mittelgrau / Gris neutre	
XF-56	●メタリックグレイ / Metallic grey / Grau-Metallic / Gris métallisé	
XF-63	●ジャーマングレイ / German grey / Deutsches Grau / Gris Panzer	
XF-66	●ライトグレイ / Light grey / Hellgrau / Gris clair	

注意

●工具の使用には十分注意して下さい。特にナイフ、ニッパーなどの刃物によるケガや事故に注意して下さい。

●接着剤や塗料は使用前にそれぞれに注意書きをよく読み、指示に従って正しく使用し、使用する時は換気に十分注意して下さい。

●小さなお子様のいる所での作業は避けて下さい。小さな部品の飲み込みや、ビニール袋をかぶっての窒息などの危険な状況が考えられます。

CAUTION

●When assembling this kit, tools including knives are

used. Extra care should be taken to avoid personal injury. ●Read and follow the instructions supplied with paints and/or cement, if used (not included in kit). Use plastic cement and paints only.

●Keep out of reach of small children. Children must not be allowed to suck any part, or pull vinyl bag over the head.

VORSICHT!

●Beim Zusammenbau dieses Bausatzes werden Werkzeuge einschließlich Messer verwendet. Zur Vermeidung von Verletzungen ist besondere Vorsicht angebraucht.

●Wenn Sie Farben und/oder Kleber verwenden (nicht im Bausatz enthalten), beachten und befolgen Sie die dort beiliegenden Anweisungen. Nur Klebstoff

und Farben für Plastik verwenden.

●Bausatz von kleinen Kindern fernhalten. Verhüten Sie, daß Kinder irgendwelche Bauteile in den Mund nehmen oder Plastiktüten über den Kopf ziehen.

PRECAUTION

●L'assemblage de ce kit requiert de l'outillage, en particulier des couteaux de modélisme. Manier les outils avec précaution pour éviter toute blessure.

●Lire et suivre les instructions d'utilisation des peintures et ou de la colle, si utilisés (non inclus dans le kit). Utiliser uniquement une colle et des peintures spéciales pour le polystyrène.

●Garder hors de portée des enfants en bas âge. Ne pas laisser les enfants mettre en bouche ou sucer les pièces, ou passer un sachet vinyl sur la tête.

1 シャーシの組み立て  
Chassis assembly  
Chassis-Zusammenbau  
Assemblage du châssis

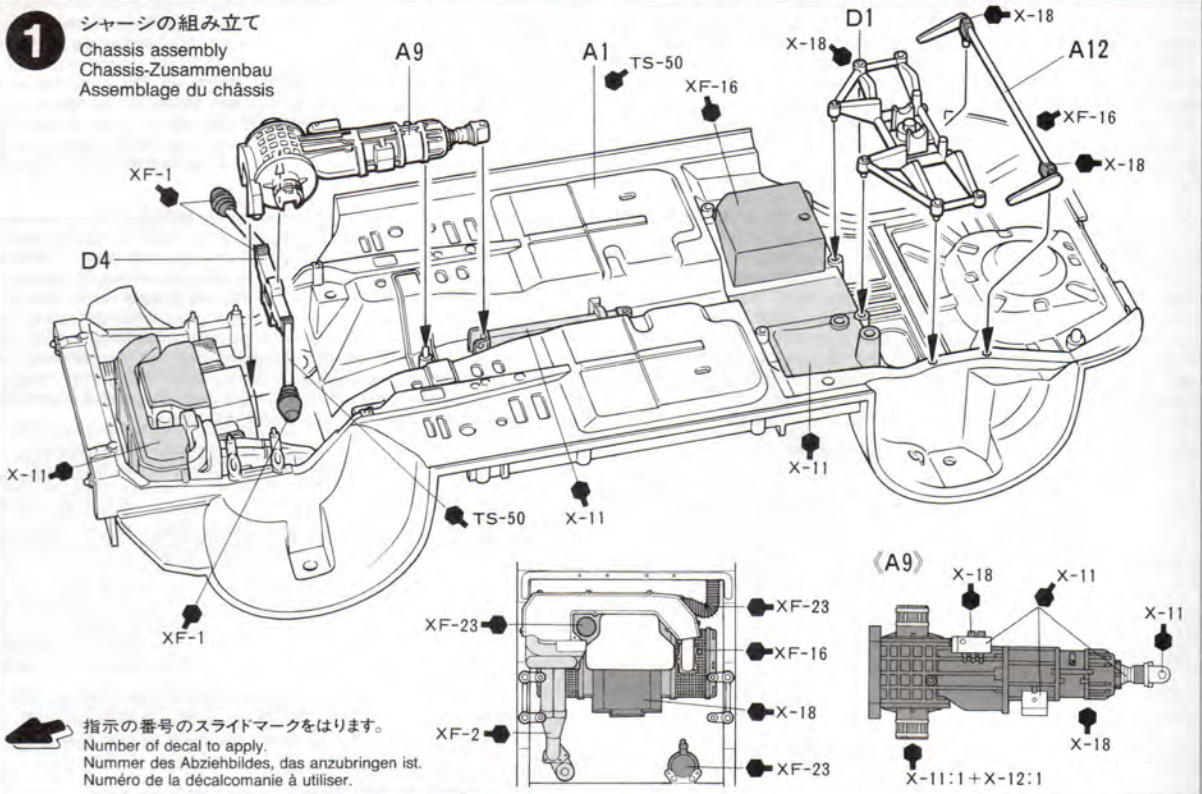

指示の番号のスライドマークをはります。  
Number of decal to apply.  
Nummer des Abziehbildes, das anzubringen ist.  
Numéro de la décalcomanie à utiliser.

**2** フロントアップライトの取り付け  
Attaching front uprights  
Einbau der Achsschenkel vorne  
Mise en place des fusées avant

(D2,3)

 このマークの所は接着不要です。  
Do not cement.  
Nicht kleben.  
Ne pas coller.

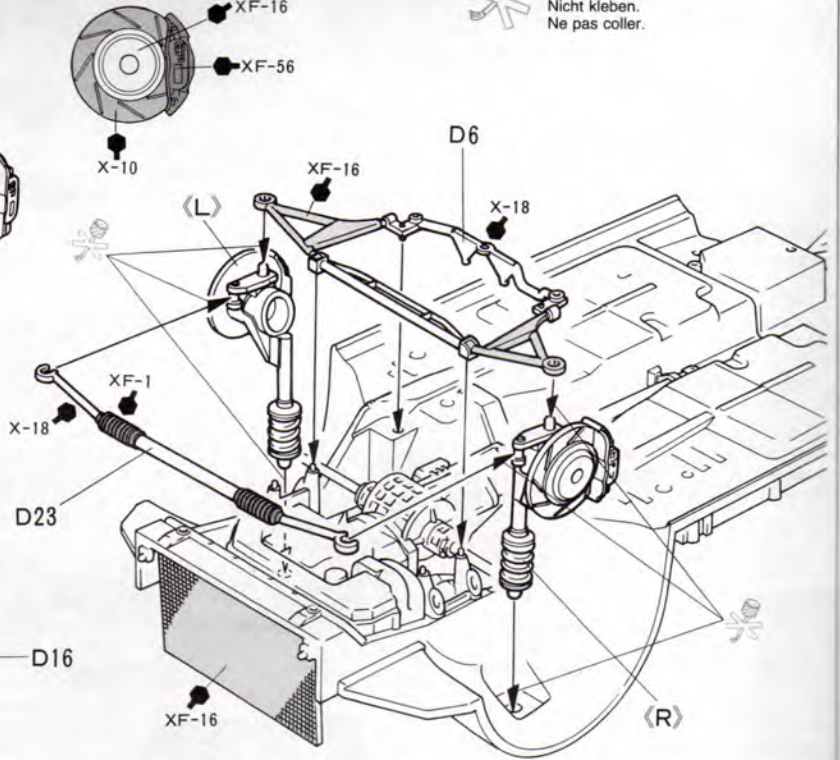
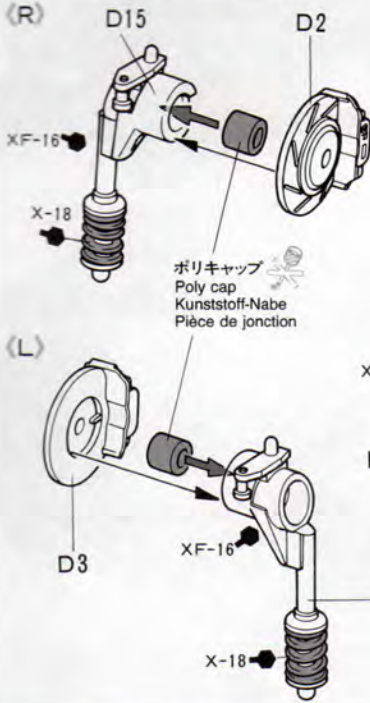

**3** リヤアップライトの取り付け  
Attaching rear uprights  
Einbau der hinteren Achsschenkel  
Installation des fusées arrière

ポリキャップ  
Poly cap  
Kunststoff-Nabe  
Pièce de jonction

ポリキャップ  
Poly cap  
Kunststoff-Nabe  
Pièce de jonction

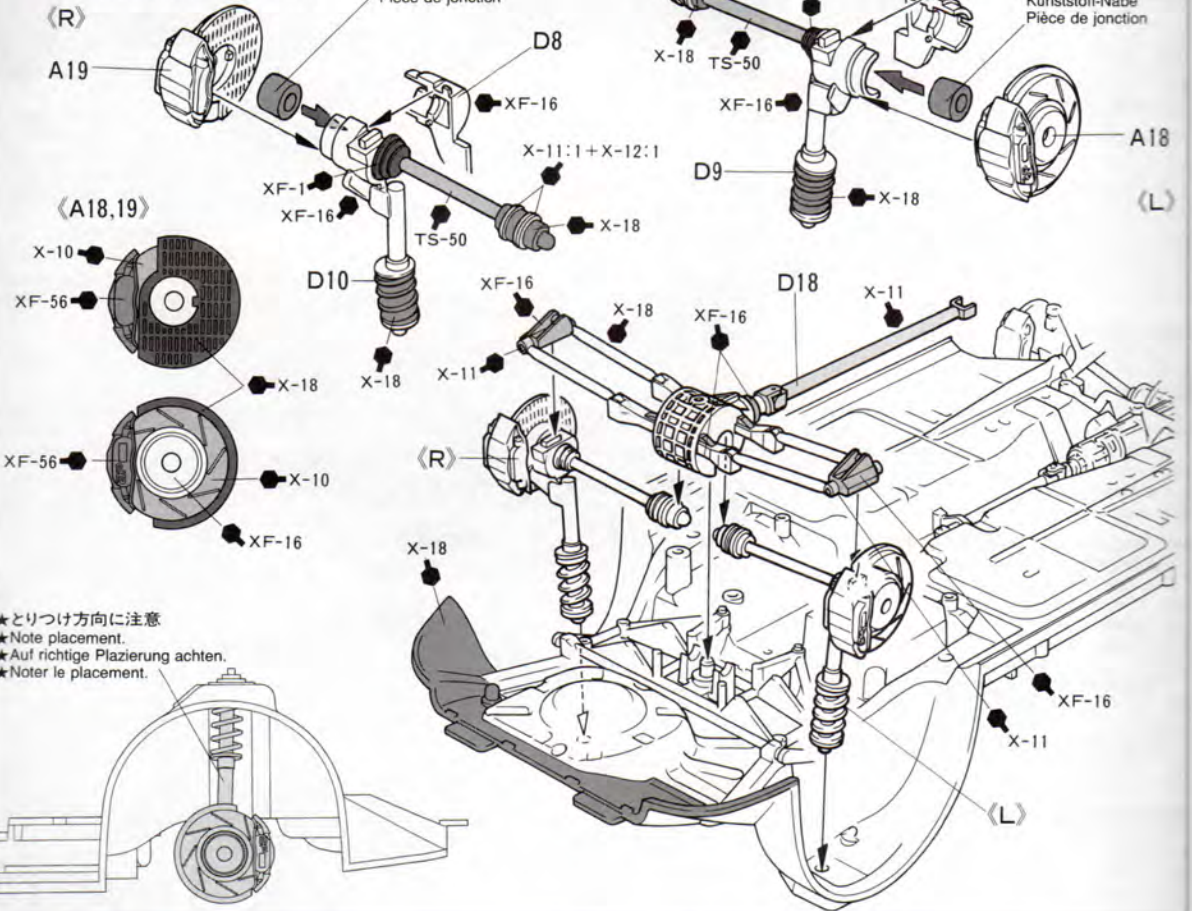

**4** マフラーの取り付け  
 Attaching muffler  
 Auspuff-Einbau  
 Fixation des échappements

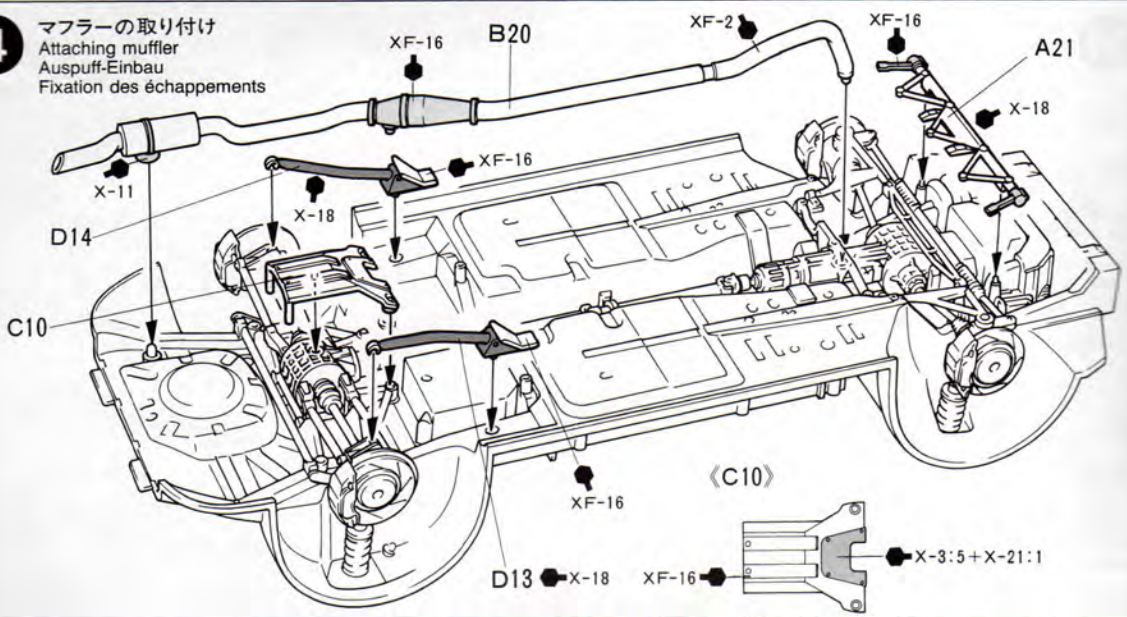

**5** 内装の組み立て 1  
 Dashboard  
 Armaturenbrett  
 Tableau de bord

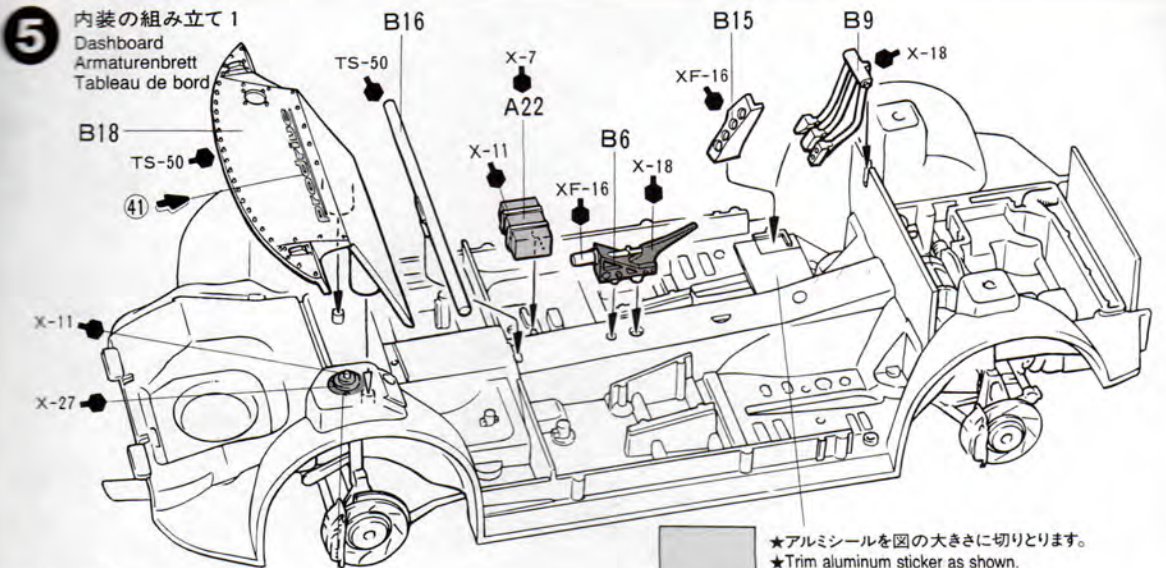

★アルミシールを図の大きさに切りとります。  
 ★Trim aluminum sticker as shown.  
 ★Alu-Aufkleber wie gezeigt zuschneiden.  
 ★Découper la décalcomanie d'aluminium comme indiqué.

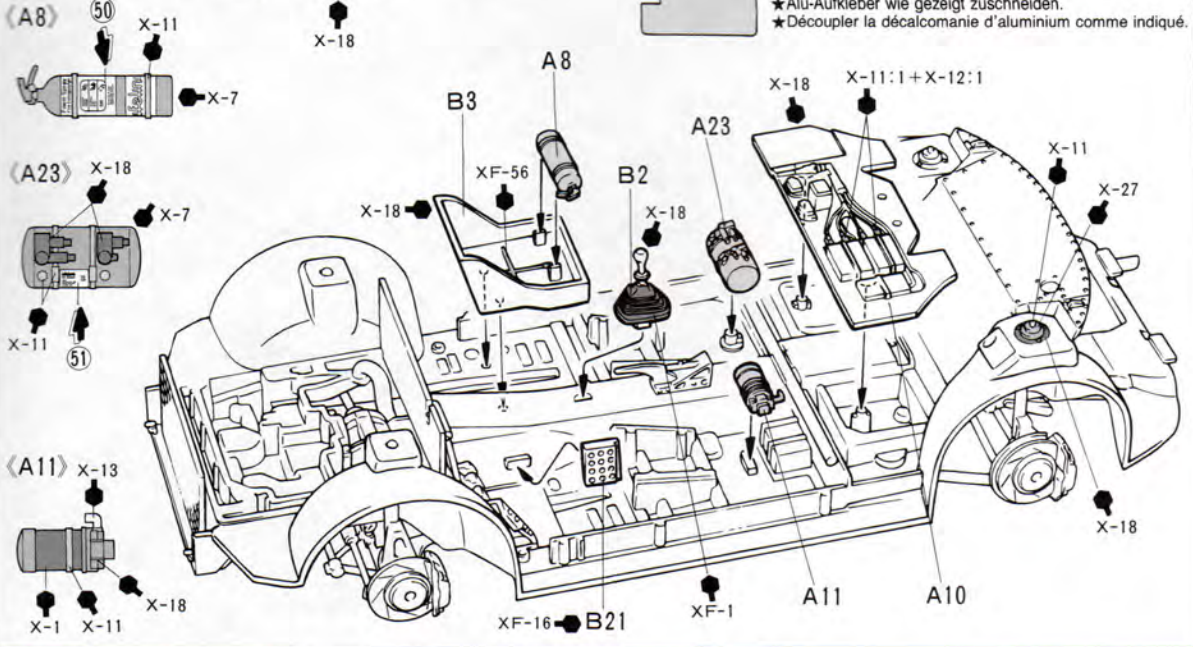

**6** シートの取り付け  
Attaching seat  
Sitz-Einbau  
Fixation du siège

カーナンバー 3 : ③⑤  
Car No. 3 : ③⑤  
カーナンバー 4 : ③⑦  
Car No. 4 : ③⑦

(B17)

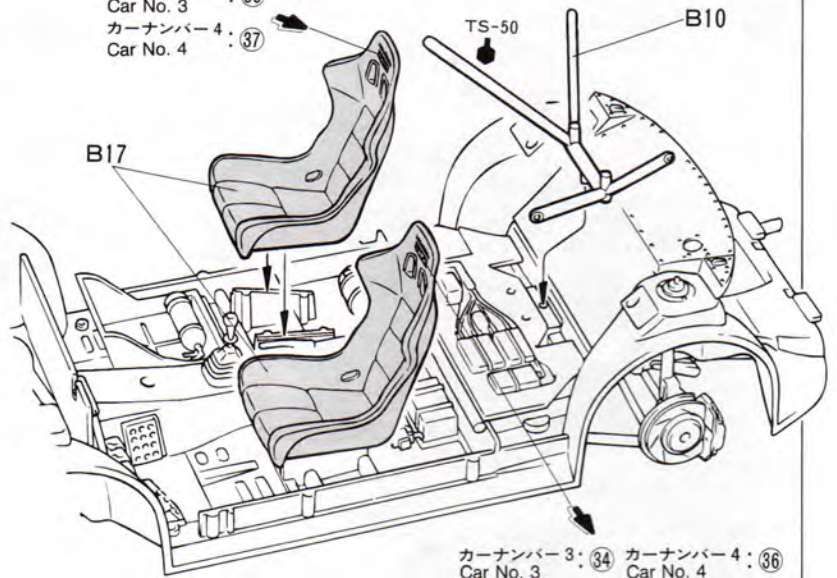
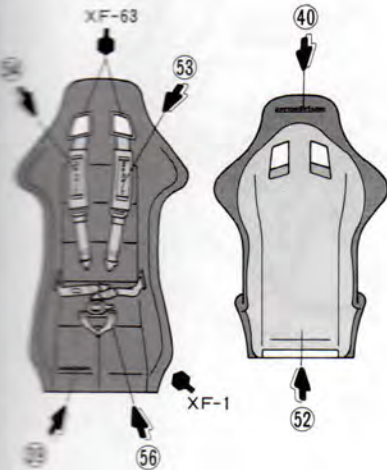

**7** ダッシュボードの組み立て  
Dashboard  
Armaturenbrett  
Tableau de bord

(B7)

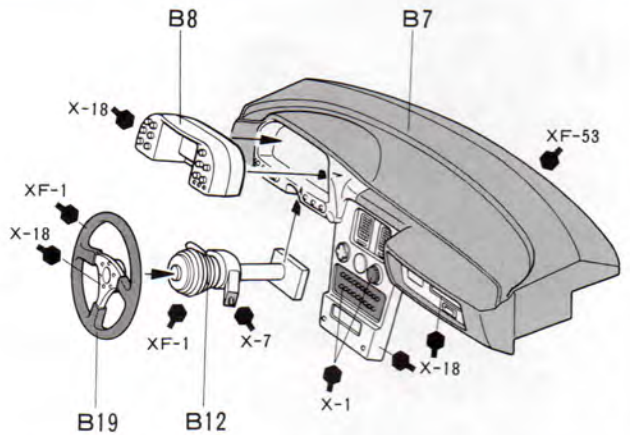
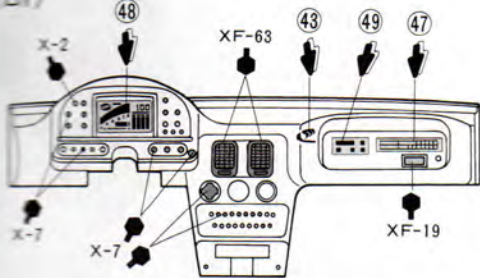

**8** ダッシュボードの取り付け  
Dashboard  
Armaturenbrett  
Tableau de bord

ダッシュボード  
Dashboard  
Armaturenbrett  
Tableau de bord

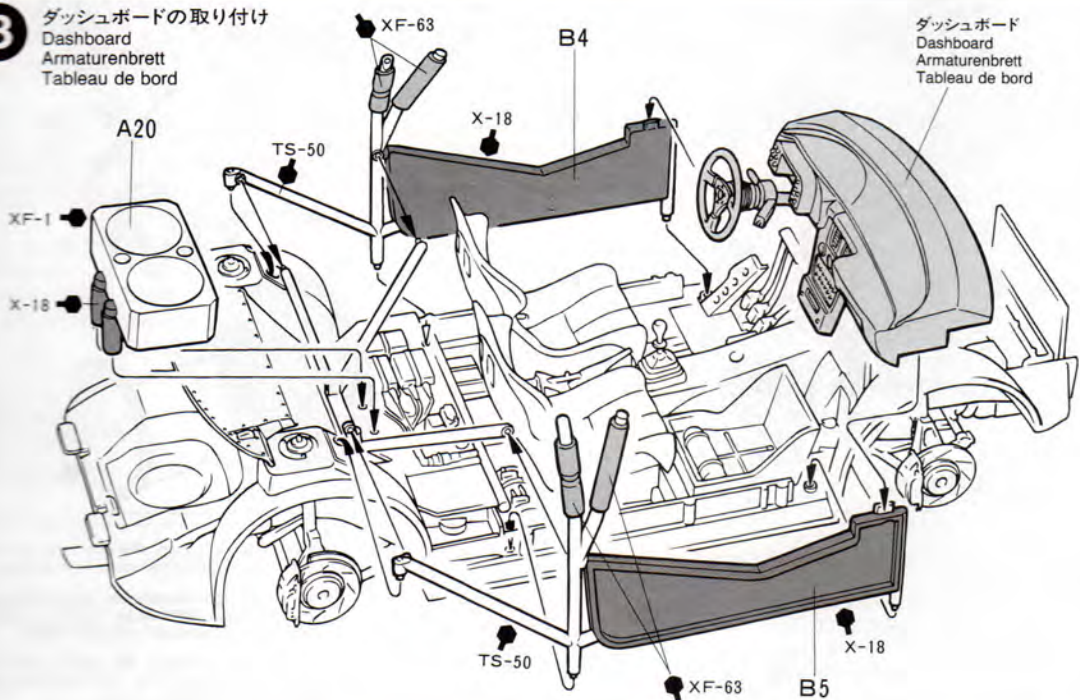

**9** ロールバーの取り付け  
Roll cage  
Rollkäfig  
Arceau de sécurité

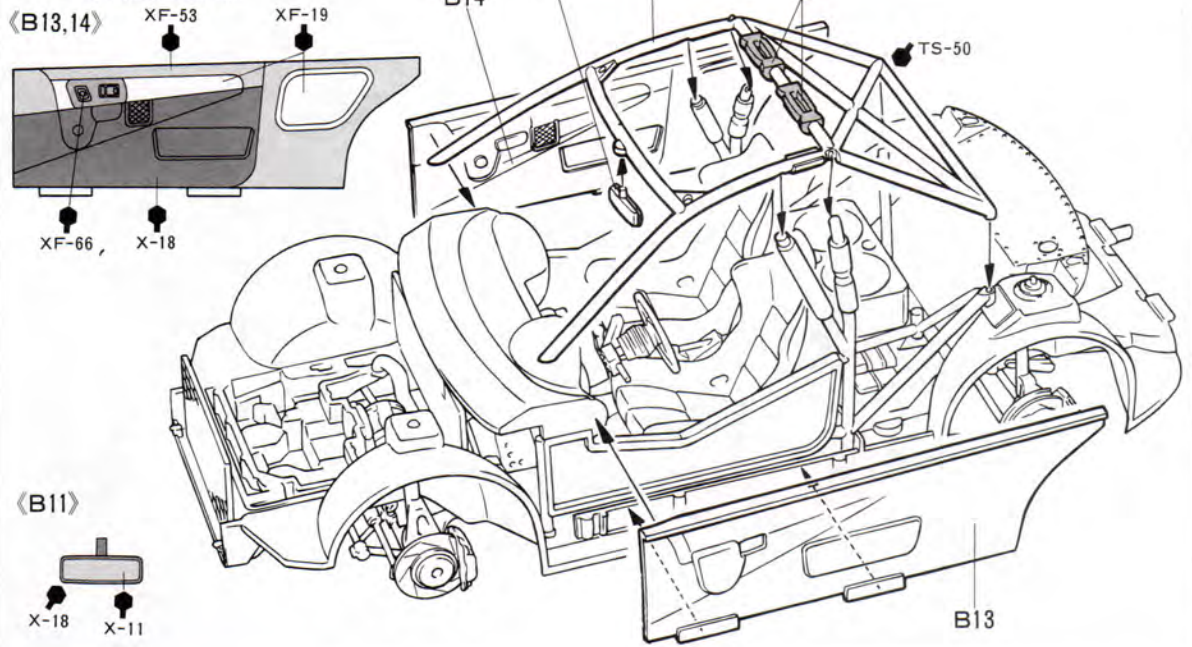

**10** ボディの加工  
Modifying body  
Abänderung der Karosserie  
Modification de la carrosserie

- ★カットラインにそって切り取り、やすりなどで表面をたいらに仕上げます。
- ★Remove it according to cut-line. Then finish it with file.
- ★Längs der Schneidlinie heraustrennen. Dann mit einer Feile glätten.
- ★Enlever en suivant la ligne de coupe puis applanir à la lime.

- ★ピンバイスなどで内側から穴を開けます。
- ★Open hole from inside.
- ★Von innen Loch machen.
- ★Perçer par l'intérieur.

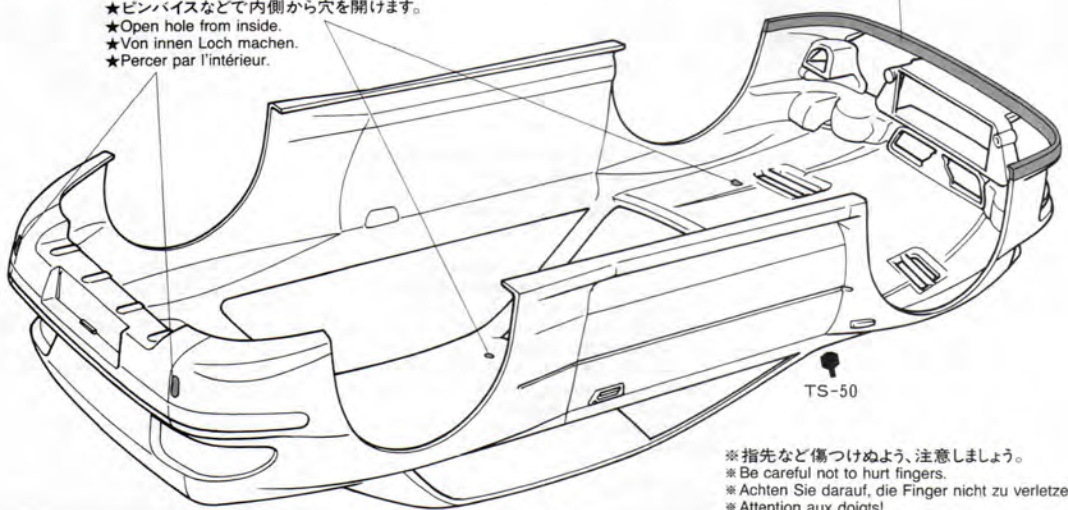

- ※指先など傷つけぬよう、注意しましょう。
- ※Be careful not to hurt fingers.
- ※Achten Sie darauf, die Finger nicht zu verletzen.
- ※Attention aux doigts!

《マスクシールの貼り方》

Painting windows  
Bemalung der Scheiben  
Peinture des vitres

●ウインドウ部品を塗装するときはマスクシールを使用します。マスクシールは場所にあったシールを貼って下さい。

①ウインドウの彫刻にあわせて、内側からマスクシールを貼ります。隙間から塗料が入らないようにしっかり貼って下さい。

②説明図のなかで指示された部分を、タミヤカラー X-18 (セミグロスブラック) で塗装して下さい。スプレー塗装をする場合は表面も全てマスクングテープ (別

売) でマスクングして下さい。

③塗料が完全に乾ききる前にマスクシールをはがして下さい。

●Paint windows using masking seals included in kit. Masking seal numbers correspond to parts numbers.

① Mask off windows from inside using masking seals included in kit.

② Paint from inside with X-18 Semi gloss black. When using spray paint, mask off windows from outside as well using masking tape (available separately).

③ Before paint has completely cured, remove masking seals.

●Die Fenster unter Verwendung der beliebigen Abkleber lackieren. Die Nummer der Abkleber entspricht der Teilenummer.

① Die Fenster von innen unter Verwendung

der im Bausatz enthaltenen Abkleber abdecken.

② Von innen mit X-18 halbmatte schwarz lackieren. Bei Verwendung von Sprühlack Fenster auch von außen gut mit (getrennt erhältlichem) Abklebeband abdecken.

③ Abkleber vor dem endgültigen Trocknen der Farbe anziehen.

●Peindre les vitres en utilisant les masques inclus dans le kit. Les numéros des masques correspondent aux numéros des pièces.

① Cacher les vitres par l'intérieur au moyen des masques fournis.

② Peindre par l'intérieur en X-18 noir satiné. Lorsqu'on utilise de la peinture en bombe, masquer également la face extérieure avec de la bande-cache (disponible séparément).

③ Enlever les masques avant séchage complet de la peinture.

11

ボディの組み立て  
Body assembly  
Karosserie-Zusammenbau  
Assemblage de la carrosserie

- ★マスクシールを貼り、塗装後、きれいにはがしてからオーロラステッカーを貼ります。
- ★Paint after applying masking seal. Apply UV filter sticker after removing masking seal.
- ★Nach dem Anbringen der Abdeckaufkleber lackieren. Den UV-Sonnenschutz-Aufkleber nach Entfernen der Abdeckung aufbringen.
- ★Peindre après application des masques. Apposer le sticker du filtre UV après avoir enlevé le masque.

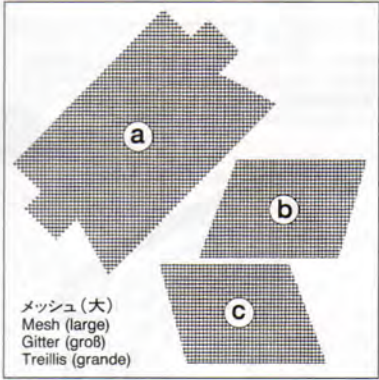
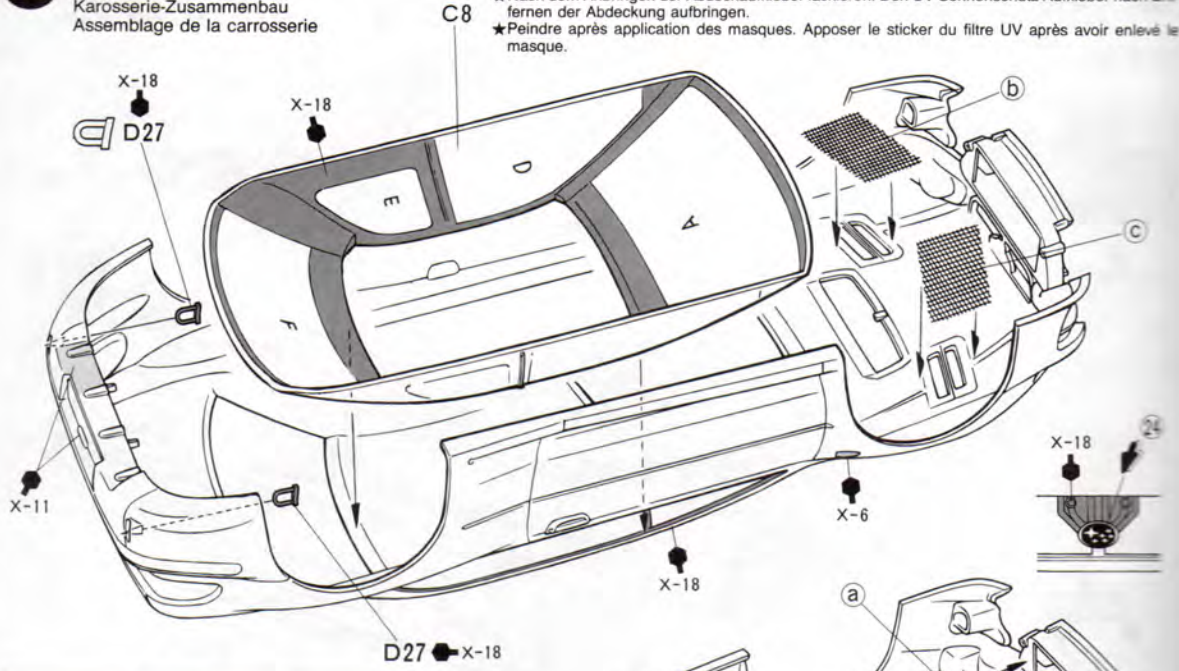

D27 ⇨ X-18

- ★メッシュは左図に合わせて切りとり、接着剤ではって下さい。
- ★Cut mesh into size/shape shown.
- ★Das Gitter wie gezeigt zuschneiden.
- ★Découper le treillis selon le patron.

《オーロラステッカーの貼り方》

UV Filter Sticker  
UV-Filter-Abziehbildes  
Sticker du Filtre UV

- ①型紙を少し大きめに切り出し、オーロラステッカーの裏面にのりづけします。
- ②型紙の線にそって切り取ります。(型紙がずれないように注意します。)
- ③ウインドウ内側の面のほこりや油分を落とし、指示された位置に合せます。
- ④裏紙を少しずつはがしながらしわや気泡がでないよう注意して貼ります。
- ⑤はみ出した部分はナイフなどで切り取ります。

- ① Paste paper pattern on the lining.
- ② Cut the sticker to the pattern shape.
- ③ Wipe dust and oil from the surface with a damp cloth. Peel off the end of lining a little and put the sticker in position.
- ④ Then, remove lining slowly. In so doing, be careful that the sticker does not become wrinkled or contain air bubbles.
- ⑤ Trim away any excess using a sharp modeling knife.

- ① Papierschablone auf die Untergrundfolie kleben.
- ② Die Sticker der Schablone entsprechend schneiden.
- ③ Entfernen Sie erst Staub und Ölrreste von der Oberfläche mit einem feuchten Tuch. Die

Untergrundfolie etwas ablösen, und die Sticker an die richtige Stelle plazieren.  
④ Dann die Untergrundfolie langsam entfernen. Geben Sie acht, daß der Sticker keine Falten oder Luftblasen bekommt.  
⑤ Alles, was übersteht, mit einem scharfen Messer abschneiden.

- ① Apposer le patron sur la garniture.
- ② Découper le sticker à la forme du patron.
- ③ Enlever poussière et graisse de la surface à recouvrir avec un chiffon humide. Détacher légèrement le support et mettre le sticker en position.
- ④ Rétirer le support lentement, en s'assurant qu'il n'y ait ni pli, ni bulle indésirables.
- ⑤ Découper l'excès de film avec un cutter.

- 型紙
- Paper pattern
- Papierschablone
- Patron



**12** ボディの取り付け  
 Attaching body  
 Karosserie aufsetzen  
 Fixation de la carrosserie

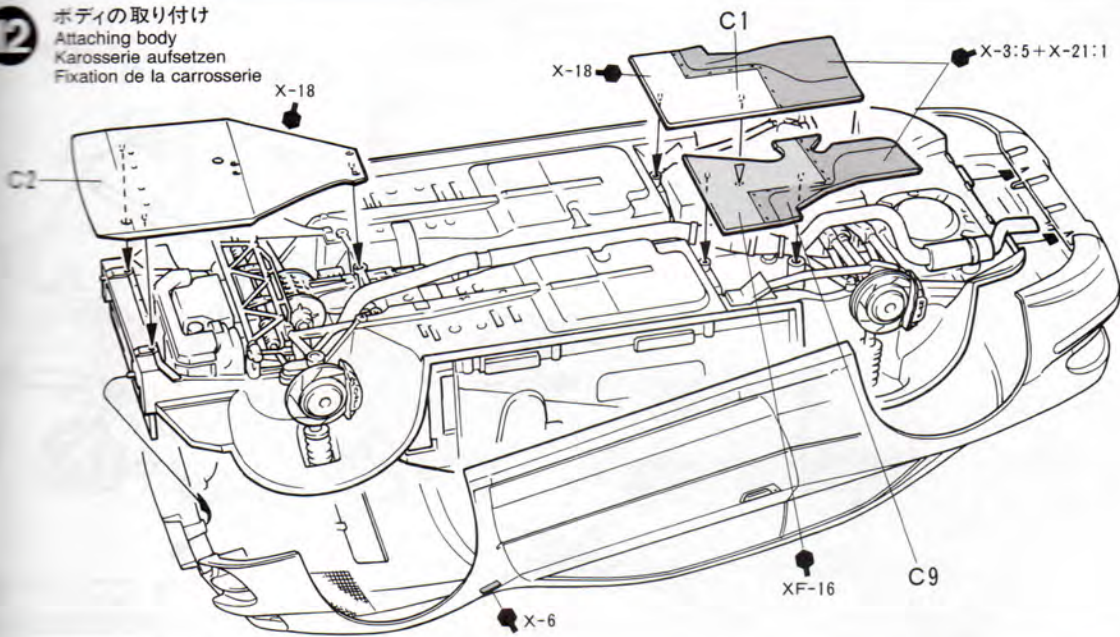

**13** タイヤの取り付け  
 Attaching wheels  
 Einbau der Räder  
 Fixation des roues

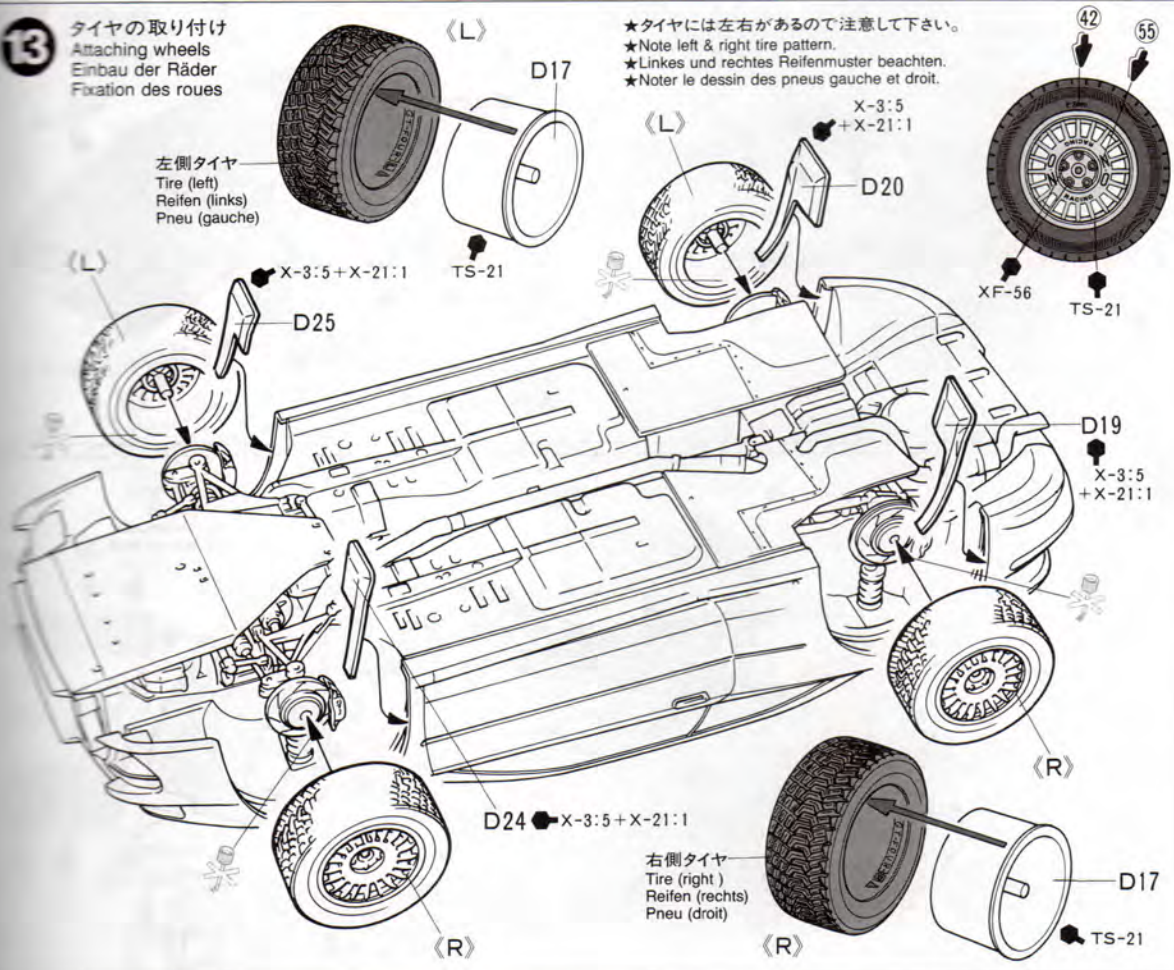

★タイヤには左右があるので注意して下さい。  
 ★Note left & right tire pattern.  
 ★Linkes und rechtes Reifenmuster beachten.  
 ★Noter le dessin des pneus gauche et droit.

アンテナの作り方  
 How to make antenna

★アンテナはランナー（部品の付いていたワ  
 ンナー）を利用して作ります。右図のようにラン  
 ナーを熱します。曲ったらはじを引っぱって  
 適切な長さのばします。15秒くらい冷した  
 らばしに定めて使用します。



★Heat sprue as shown. Remove from heat and  
 stretch. Allow to cool and cut to required length.  
 ★Wie gezeigt Spritzling erhitzen. Von der Flammen  
 entfernen und auseinander ziehen. Abkühlen  
 lassen und auf benötigte Länge schneiden.  
 ★Chauffer un morceau de grappe plastique.  
 L'éloigner de la flamme et l'étirer. Laisser refroidir  
 et couper une longueur requise.



**14** ボディパーツの取り付け  
 Equipments  
 Ausrüstungsteile  
 Charges externes

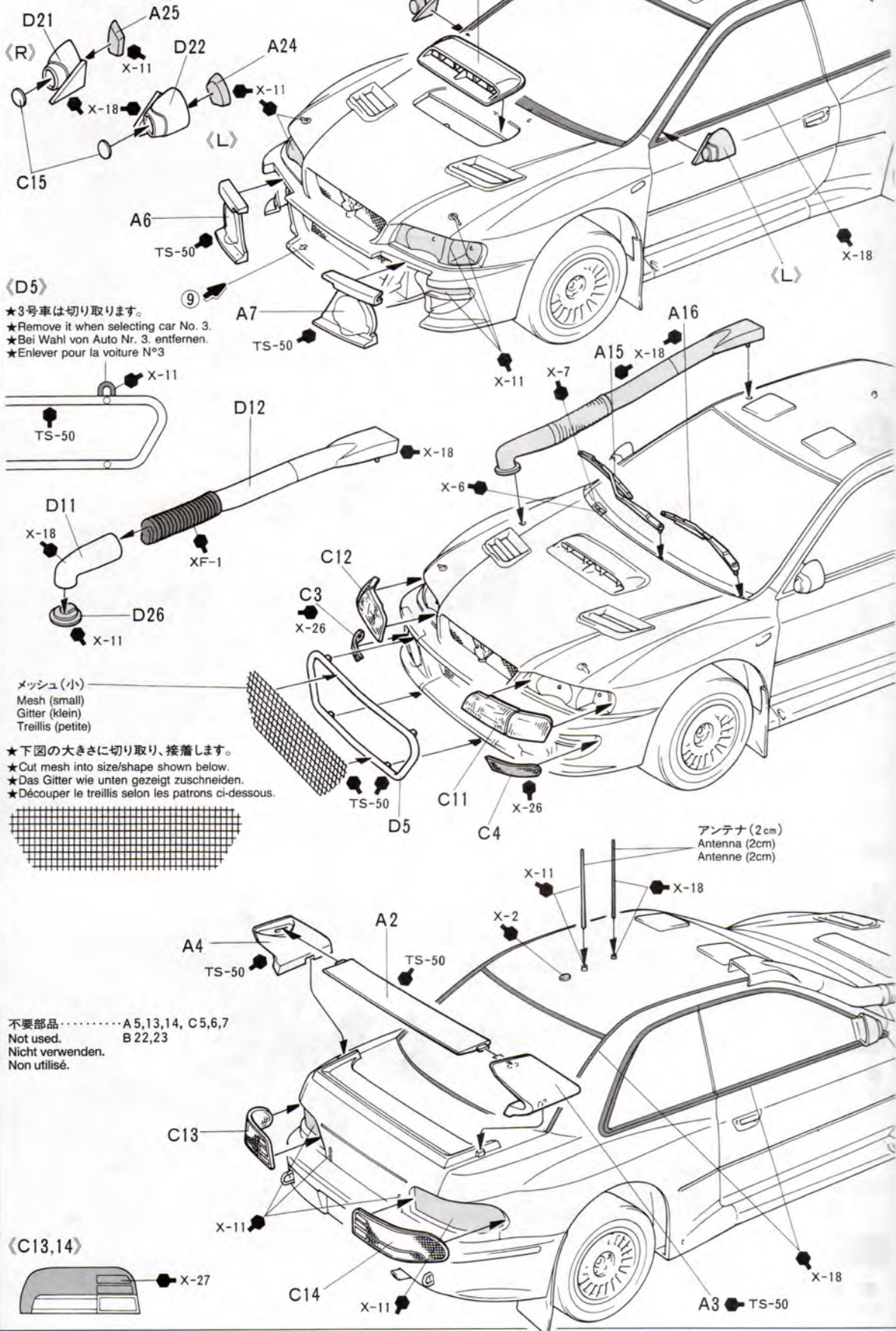

《D5》  
 ★3号車は切り取ります。  
 ★Remove it when selecting car No. 3.  
 ★Bei Wahl von Auto Nr. 3. entfernen.  
 ★Enlever pour la voiture N°3

メッシュ (小)  
 Mesh (small)  
 Gitter (klein)  
 Treillis (petite)

★下図の大きさに切り取り、接着します。  
 ★Cut mesh into size/shape shown below.  
 ★Das Gitter wie unten gezeigt zuschneiden.  
 ★Découper le treillis selon les patrons ci-dessous.

不要部品……………A 5,13,14, C 5,6,7  
 Not used. B 22,23  
 Nicht verwenden.  
 Non utilisé.

# PAINTING

## 《スバル・インプレッサ・サファリの塗装》

1998年のサファリラリーに参戦したスバル・インプレッサWRCは、ソニックブルーマイカと呼ばれる濃いメトリックブルー一色で仕上げられ、メインスポンサーの555タバコのマークがボディの前後左右などに大きく描かれていました。キットでは、タバコの広告が禁止されている国で見られる、三日月を組み合わせたマークとなっています。

### Painting the Subaru Impreza Safari

The Subaru Impreza WRC, which attended the 1998 Safari Rally was painted in a light metallic blue called, Sonic Blue Mica. As the main sponsor, 555 Tobacco had its mark printed on the front, back, left and right of the car. In countries where tobacco advertisements are prohibited, a crescent moon was used.

### Lackierung des Subaru Impreza Safari

Der Subaru Impreza WRC, welcher an der 1998er Safari Rallye teilnahm, war in einem hellen Metallic-Blau mit der Bezeichnung Sonic Blue Mica lackiert. Als Hauptsponsor hatte die Tabakmarke 555 ihr Logo vorne, hinten, links und rechts auf das Auto aufgedruckt. In Ländern, in welchen Tabakwerbung verboten ist, verwendete man einen Halbmond.

### Décoration de la Subaru Impreza Safari

La Subaru Impreza WRC qui participa au Safari Rally 1998 était entièrement peinte en bleu métallisé désigné Sonic Blue Mica. Elle portait le logo de son principal sponsor, les cigarettes 555, sur l'avant, l'arrière et les flancs de la carrosserie. Dans les pays où la publicité sur le tabac est interdite, il était remplacé par des croissants de lune.

# MARKINGS

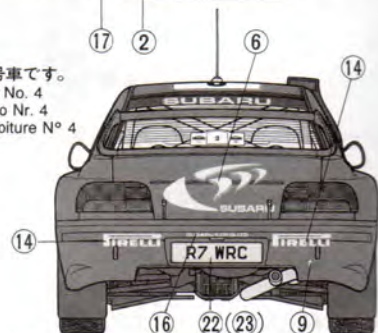
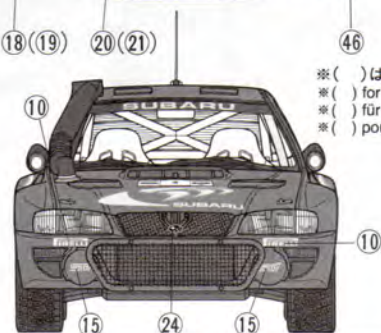
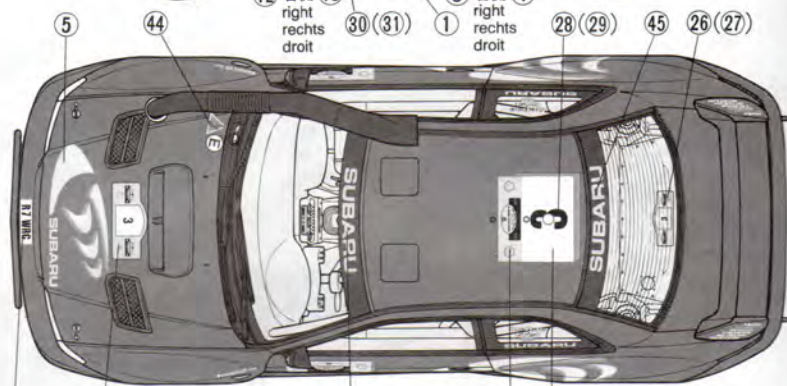
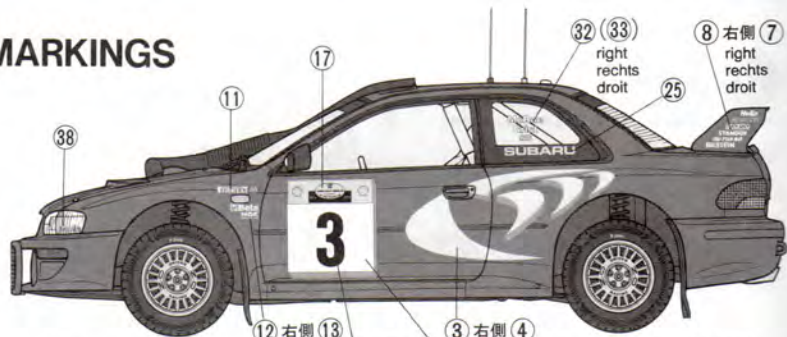

※ ( ) は4号車です。  
 ※ ( ) for car No. 4  
 ※ ( ) für auto Nr. 4  
 ※ ( ) pour voiture N° 4

# APPLYING DECALS

## 《スライドマークのはりかた》

- ① はりたいマークをハサミで切りぬきます。
- ② マークをぬるま湯に10秒ほどひたしてからタオル等の布の上におきます。
- ③ 台紙のはしを手でもち、貼る所にマークをスライドさせてモデルに移して下さい。
- ④ 指に少し水をつけてマークをぬらしながら、正しい位置にずらしします。
- ⑤ やわらかい布でマーク内側の気泡をおし出しながら、おしつけるようにして水分をとります。

### DECAL APPLICATION

1. Cut off decal from sheet.
2. Dip the decal in tepid water for about 10 sec. and place on a clean cloth.
3. Hold the backing sheet edge and slide decal onto the model.
4. Move decal into position by wetting decal with finger.
5. Press decal gently down with a soft cloth until excess water and air bubbles are gone.

### ANBRINGUNG DES ABZIEHBILDES

1. Abziehbild vom Blatt ausschneiden.
2. Das Abziehbild ungefähr 10 Sek. in lauwarmes Wasser tauchen, dann auf sauberen Stoff legen.
3. Die Kante der Unterlage halten und das Abziehbild auf das Modell schieben.
4. Das Abziehbild an die richtige Stelle schieben und dabei mit dem Finger das Abziehbild naßmachen.
5. Das Abziehbild mit weichem Stoff ganz andrücken, bis kein überflüssiges Wasser und keine Luftblasen mehr vorhanden sind.

### APPLICATION DES DECALOMANIES

1. Découpez la décalcomanie de sa feuille.
2. Plongez la décalcomanie dans de l'eau tiède pendant 10 secondes environ et poser sur un linge propre.
3. Retenez la feuille de protection par le côté

et glissez la décalcomanie sur le modèle réduit.

4. Placez la décalcomanie à l'endroit voulu en la mouillant avec un de vos doigts.

5. Pressez doucement la décalcomanie avec un tissu doux jusqu'à ce que l'eau en excès et les bulles aient disparu.

《郵便振替のご利用法》郵便局の振替用紙の通信欄にITEM番号、スケール、製品名、部品名、数量を必ず記入し、口座番号欄に00810-9-1118、加入者名欄に田宮模型、払込人住所欄すべてにあなたの住所、氏名、郵便番号、電話番号を記入し代金をそえてお払下さい。その時下のカードは必要ありません。

### AFTER MARKET SERVICE CARD

When purchasing Tamiya replacement parts, please take or send this form to your local Tamiya dealer so that the parts required can be correctly identified and supplied. Please note that specifications, availability and price are subject to change without notice.

Parts code ITEM 24205  
 0332241 ..... Body  
 0000158 ..... A Parts

0000125 ..... B Parts  
 0000159 ..... C Parts  
 0000160 ..... D Parts  
 9402301 ..... Tire Bag  
 1402407 ..... Decal (a)  
 1402408 ..... Decal (b)  
 1422101 ..... Aluminum Sticker  
 1422186 ..... Masking Seal  
 1422137 ..... UV Filter Sticker  
 1052409 ..... Instructions

## SUBARU IMPREZA WRC '98 SAFARI

1/24 スバルインプレッサWRC '98サファリ仕様

部品を紛失したり、破損なされた方は、このカードの必要部品を丸でかこみ代金を現金書留又は定額為替で田宮模型カスタマーサービスまでお申し込み下さい。

お問い合わせ番号 静岡 054-283-0003

東京 03-3899-3765 (静岡へ自動転送)

営業時間・平日▶8:00~20:00・土、日、祝日▶8:00~17:00

ボディ	490円
Aパーツ	550円
Bパーツ	550円
Cパーツ	420円
Dパーツ	460円
タイヤ袋詰	300円
マーク (a)	200円
マーク (b)	220円
アルミシール	120円
オーロラステッカー	170円
マスクシール	190円

For Japanese use only! ☆ITEM 24205

住所

電話 ( ) -

氏名

左記の価格は予告なく変更となる場合があります。

