

PORSCHE 956

1/24 SCALE SPORTS CAR SERIES NO.232

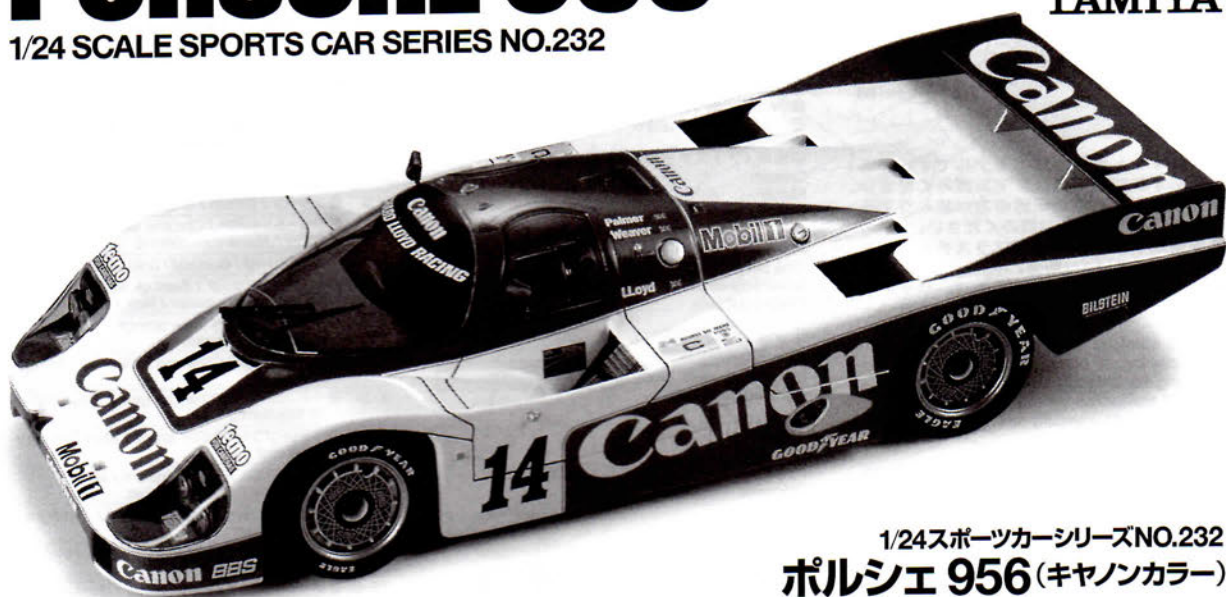

1/24スポーツカーシリーズNO.232 ポルシェ 956 (キャンソカラー)

From the years 1982 to 1985, Porsche enjoyed a virtual domination of world endurance races including the 24 Hours of Le Mans. The flagship of the company, the Porsche 956 was developed to meet the regulations of the Group C category, which was established by FISA in 1982. Its powerplant was a six-cylinder four-valve turbo engine with air-cooled cylinders, water-cooled cylinder heads, and four overhead camshafts with timing gear. It displaced 2649cc and put out an impressive 620hp at 8200rpm, providing a top speed in excess of 350km/h. The fully electronic optimum performance Bosch fuel injection system and 99 liter safety fuel tank ensured efficient running in long distance races. This car also featured a simple chassis construction and Porsche's first aluminum monocoque design. This frame was assembled with rivets and glue; the

Zwischen den Jahren 1982 bis 1985 konnte sich Porsche einer regelrechten Dominanz bei Langstreckenrennen auf der ganzen Welt, einschließlich der 24 Stunden von Le Mans, erfreuen. Das Flaggschiff des Unternehmens, der Porsche 956, war gemäß den Regeln der Kategorie Gruppe C entwickelt worden, die 1982 von der FISA festgelegt wurden. Sein Triebwerk war ein Sechszylinder Vierturbo-Turbomotor mit luftgekühlten Zylindern, wassergekühlten Zylinderköpfen und vier obenliegenden Nockenwellen mit einem Getriebe zur Wahl des Zeitpunkts. Er hatte einen Hubraum von 2649 cm³ und leistete beeindruckende 620 PS bei 8200 1/min, was für eine Spitzengeschwindigkeit von 350 km/h sorgte. Das auf optimale Leistung getrimmte, vollelektronische Benzinspritzsystem von Bosch und ein 99 Liter Sicherheitstank garantierte effektive Fahrt bei Langstreckenrennen. Das Auto besaß eine einfache Fahrgestellkonstruktion und war Porsche's erster Entwurf eines Aluminium-

De 1982 à 1985, Porsche a dominé toutes les courses mondiales d'endurance, les 24 Heures du Mans y comprises. Le porte-drapeau de la firme, la Porsche 956, avait été conçue pour répondre au règlement de la catégorie Groupe C établie par la FISA en 1982. Son moteur était un six cylindres quatre soupapes double turbo et quatre arbres à cames en tête. Le refroidissement était mixte, par air pour les corps de cylindres et par liquide pour les têtes. Ce groupe de 2649 cm³ développait une puissance de 620 chevaux permettant d'atteindre une vitesse supérieure à 350 km/h. Le système d'injection de carburant Bosch entièrement géré électroniquement et un réservoir de 99 litres permettaient d'assurer en toute fiabilité des relais très longs durant les course

1982年から85年にかけてル・マン24時間レースを制覇するなど、耐久レースで無敵を誇り、傑作マシンの名をほしいままにしたのがポルシェ956です。1982年からスタートした新しい耐久レースの主役となるグループCカーの規定に合わせてポルシェが開発。ミッドシップに搭載される伝統の水平対向6気筒エンジンは、シリンドラブロックが空冷、シリンドラヘッドが水冷という独特の冷却システムを持つDOHC 4バルブ。排気量は2649ccながら、KKK製のターボチャージャー2基を装着して最高出力は約600馬力を発揮します。シャーシ・フレームはポルシェ初とも言えるモノコック構造を採用。アルミ板をリベットと接着剤で組み立てたもので、バルクヘッドやクロスメンバーもキャストではなく同じアルミ板の折材でできているという、いたってシンプルで軽量な仕上がりがです。ボディサイズはグループC規定いっぱいの全長4800mm、全幅2000mm。もちろんグラウンドエフェクトを狙った

bulk head and cross member were made of folded aluminum. The overall length of the 956 was 4800mm and the overall width was 2000mm, the maximum dimensions for Group C vehicles; its weight was 820kg. The Porsche 956 was not only raced by Porsche's works teams, but beginning in 1983, these superlative machines were being supplied to various private teams around the world. One of those cars belonged to Richard Lloyd Racing, and sported the brilliant red and white coloring of its main sponsor, Canon. This 956 was entered in the 1985 24 Hour of Le Mans, where it achieved a final overall result of second. If it were not for some untimely computer trouble during the race, Richard Lloyd Racing's 956 would have surely crossed the finish line first.

um-Monocoques. Der Rahmen wurde mit Nieten und Kleber zusammengebaut, die Querwand und Quertäger waren aus gefalztem Aluminium. Die Gesamtlänge des 956 betrug 4800 mm und die Gesamtbreite 2000 mm, was den maximal zulässigen Abmessungen für Fahrzeuge der Gruppe C entsprach, er wog 820 kg. Der 956 wurde nicht nur von Porsche's Werksteams gefahren, sondern diese Boliden der Superklasse wurden ab Anfang 1983 auch an verschiedene Privatteams auf der ganzen Welt ausgeliefert. Eines dieser Autos gehörte Richard Lloyd Racing und fuhr im Dress der leuchtend rot und weißen Farbgebung seines Hauptsponsors, Canon. Dieser 956 wurde 1985 in den 24 Stunden von Le Mans an den Start gebracht, wo er im Gesamt-Schluss-Klassament den zweiten Platz belegte. Hätte es während des Rennens nicht für einige Ärger mit der Computerzeitnahme gegeben, hätte der 956er von Richard Lloyd Racing sicher als Erster die Ziellinie überquert.

d'endurances. Le châssis, le premier monocoque en aluminium de Porsche, était de conception simple. Son assemblage était effectué par rivetage et collage, cloisons et longerons étant usinés en aluminium plié. La longueur totale de la 956 était de 4800 mm et sa largeur de 2000 mm, les dimensions maxi autorisées en Groupe C; le poids était de 820 kg. La Porsche 956 ne fut pas seulement engagée par des teams d'usine mais également à partir de 1983 par différents teams privés. La Porsche 956 du Richard Lloyd Racing était peinte en rouge et blanc, les couleurs de son sponsor principal, Canon. Cette 956 prit la deuxième place des 24 Heures du Mans 1985. Sans ses problèmes électroniques, elle aurait sûrement remporté l'épreuve.

ウイングカーですが、ボディ下面は規定上、中央部分がフラットとされ、フロントタイヤからノーズ先端部分とエンジン部分から後端にかけてだけが逆断面形状となっています。また空力特性と各部の冷却効率も考慮。特にコクピットサイドのエアインテークはユニークな田の字型に仕切られ、内側上部がインタークーラー、下部がラジエーター、外側上部がエンジンオイルの冷却用、そして外側下部がターボのエア取り入れ口となっています。

ポルシェならではの完璧なクラフトマンシップに加え、レースでの長い経験と技術が集大成された956。ワークスはもちろん83年からは有力チームにも供給されその名声をさらに高めました。中でもリチャード・ロイド・レーシングが仕上げたキャンソカラーのポルシェ956は、1985年のル・マン24時間レースに参戦し総合2位を獲得。レース中盤のコンピュータトラブルさえなければ総合優勝も狙えたほどのめざましい走りで見目を集めたのです。

1/24 ポルシェ956 (キャンソカラー) (和英独仏)



作る前にかたらず
お読みください。

READ BEFORE ASSEMBLY.
ERST LESEN - DANN BAUEN.
A LIRE AVANT ASSEMBLAGE.

●このキットは組み立てモデルです。作る前に必ず説明書を最後までお読みください。また小学生などの低年齢の方が組み立てる時は、保護者の方もお読みください。

●接着剤や塗料は、必ずプラスチック用をお使いください。(別売)

●部品の切りはなしにはニッパーやナイフを使用し、ていねいに切りはなしてください。

●Read carefully and fully understand the instructions before commencing assembly. A supervising adult should also read the instructions if a child assembles the model.

●Cut off parts carefully using a side cutters and modeling knife.

●Bevor Sie mit dem Zusammenbau beginnen, sollten Sie alle Anweisungen gelesen und verstanden haben. Fall sein Kind das Modell zusammenbaut, sollte ein beaufsichtigender Erwachsener die Bauanleitung ebenfalls gelesen haben.

●Mit dem Zwickzange und Modelliermesser Teile sorgfältig abschneiden.

●Bien lire et assimiler les instructions avant de commencer l'assemblage. La construction du modèle par un enfant doit s'effectuer sous la surveillance d'un adulte.

●Découper soigneusement les pièces à l'aide d'un couteau de modéliste et de pinces coupantes.

●用意する工具

- Tools recommended
- Benötigtes Werkzeug
- Outillage nécessaire

接着剤 (プラスチック用)
Cement
Kleber
Colle



ニッパー
Side cutters
Seitenschneider
Pince coupante

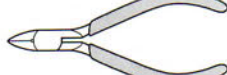

ナイフ
Modeling knife
Modelliermesser
Couteau de modéliste



ピンセット
Tweezers
Pinzette
Précettes



はさみ
Scissors
Schere
Ciseaux

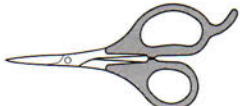

塗装指示のマークです。タミヤカラーのカラーナンバーで指示しました。

This mark denotes numbers for Tamiya Paint colors.

TS-26 ●ビュアホワイト / Pure white / Glanz Weiß / Blanc pur

TS-49 ●ブライトレッド / Bright red / Leuchtrot / Rouge brillant

X-2 ●ホワイト / White / Weiß / Blanc

X-4 ●ブルー / Blue / Blau / Bleu

X-5 ●グリーン / Green / Grün / Vert

X-6 ●オレンジ / Orange / Orange / Orange

X-7 ●レッド / Red / Rot / Rouge

X-8 ●レモンイエロー / Lemon yellow / Zitronengelb / Jaune citron

X-9 ●ブラウン / Brown / Braun / Brun

X-11 ●クロームシルバー / Chrome silver / Chrom-Silber / Aluminium chromé

X-12 ●ゴールドリーフ / Gold leaf / Gold Glänzend / Dore

X-18 ●セミアマットブラック / Semi gloss black / Seidenglanz Schwarz / Noir satiné

X-26 ●クリヤーオレンジ / Clear orange / Klar-Orange / Orange translucide

X-27 ●クリヤーレッド / Clear red / Klar-Rot / Rouge translucide

X-31 ●チタンゴールド / Titanium gold / Titan-Gold / Or Titanium

XF-1 ●フラットブラック / Flat black / Matt Schwarz / Noir mat

XF-16 ●フラットアルミ / Flat aluminum / Matt Aluminium / Aluminium mat

XF-20 ●ミディアムグレイ / Medium grey / Mittelgrau / Gris moyen

XF-56 ●メタリックグレイ / Metallic grey / Grau-Metallic / Gris métallisé

XF-60 ●ダークイエロー / Dark yellow / Dunkelgelb / Jaune foncé

注意

●工具の使用には十分注意してください。特にナイフ、ニッパーなどの刃物によるケガや事故に注意してください。

●接着剤や塗料は使用する前にそれぞれの注意書きをよく読み、指示に従って正しく使用し、使用する時は換気に十分注意してください。

●小さなお子様のいる所での工作はやめてください。小さな部品の飲み込みや、ビニール袋をかぶっての窒息などの危険な状況が考えられます。

CAUTION

●When assembling this kit, tools including knives are used. Extra care should be taken to avoid personal injury.

●Read and follow the instructions supplied with paint and/or cement, if used (not included in kit). Use plastic cement and paints only.

●Keep out of reach of small children. Children must not be allowed to suck any part, or pull vinyl bag over the head.

VORSICHT!

●Beim Zusammenbau dieses Bausatzes werden Werkzeuge einschließlich Messer verwendet. Zur Vermeidung von Verletzungen ist besondere Vorsicht angebracht.

●Wenn Sie Farben und/oder Kleber verwenden (nicht im Bausatz enthalten), beachten und befolgen Sie die dort beiliegenden Anweisungen. Nur Klebstoff und Farben für Plastik verwenden.

●Bausatz von kleinen Kindern fernhalten.

ten. Verhüten Sie, daß Kinder irgendwelche Bauteile in den Mund nehmen oder Plastiktüten über den Kopf ziehen.

PRECAUTION

●L'assemblage de ce kit requiert de l'outillage, en particulier des couteaux de modéliste. Manier les outils avec précaution pour éviter toute blessure.

●Lire et suivre les instructions d'utilisation des peintures et ou de la colle, si utilisés (non éinclus dans le kit). Utiliser uniquement une colle et des peintures spéciales pour le polystyrène.

●Garder hors de portée des enfants en bas âge. Ne pas laisser les enfants mettre en bouche ou sucer les pièces, ou passer un sachet vinyl sur la tête.

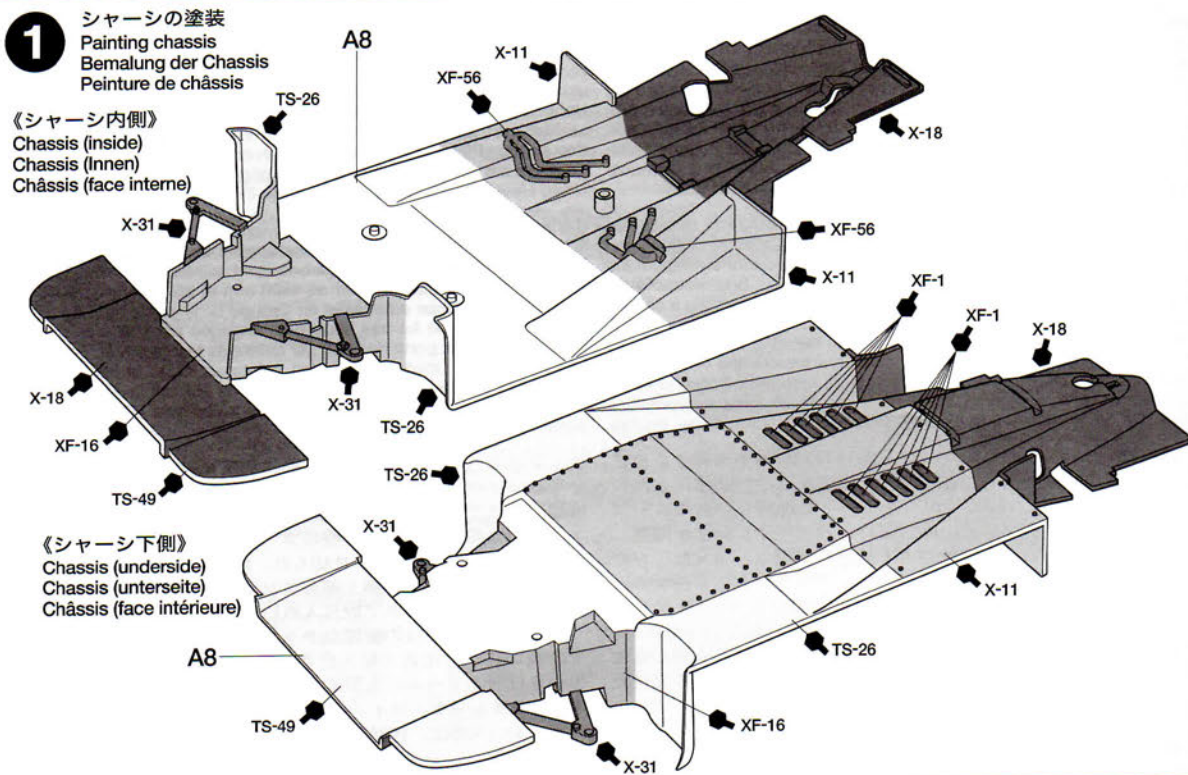

2

エンジンの組み立て
 Engine assembly
 Motor-Zusammenbau
 Assemblage du moteur

《ミッション》
 Transmission
 Getriebe
 Transmission

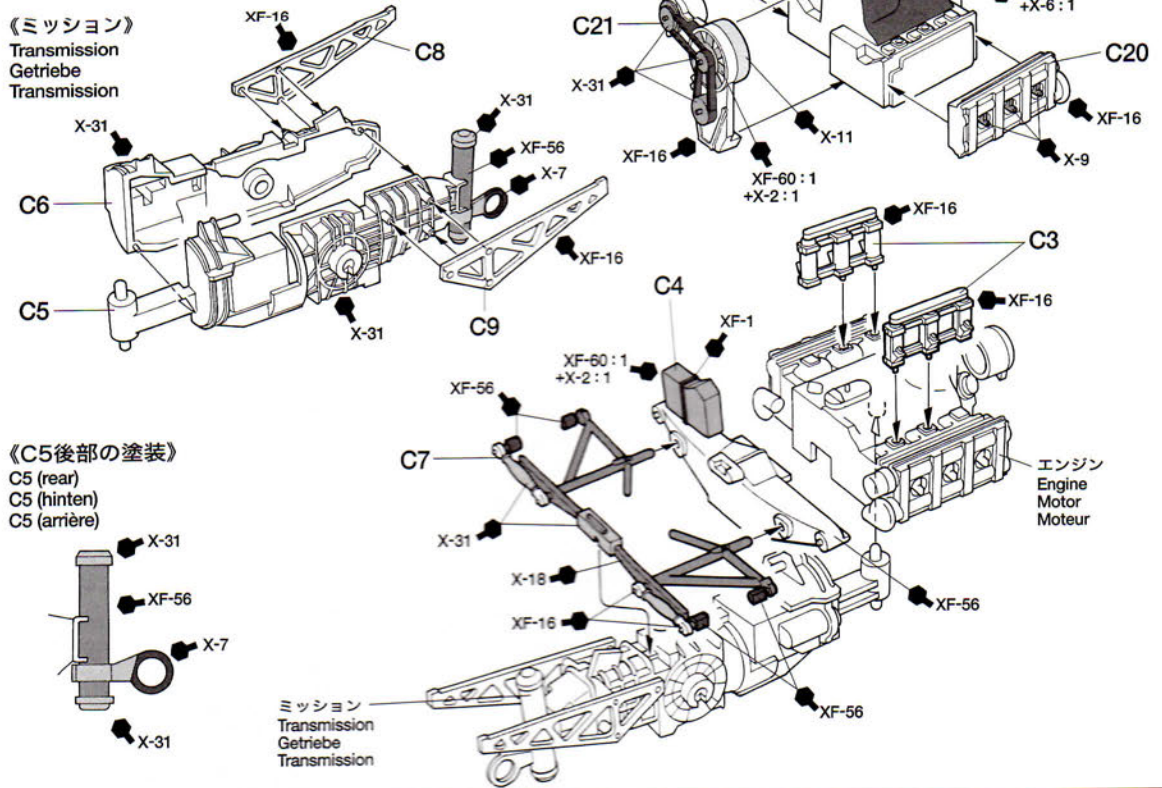

《C5後部の塗装》
 C5 (rear)
 C5 (hinten)
 C5 (arrière)

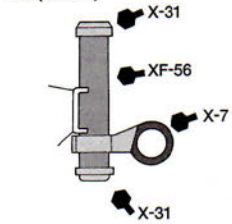

ミッション
 Transmission
 Getriebe
 Transmission

エンジン
 Engine
 Motor
 Moteur

3

エンジンの取り付け
 Attaching engine
 Motor-Einbau
 Mise en place du moteur

《C25》

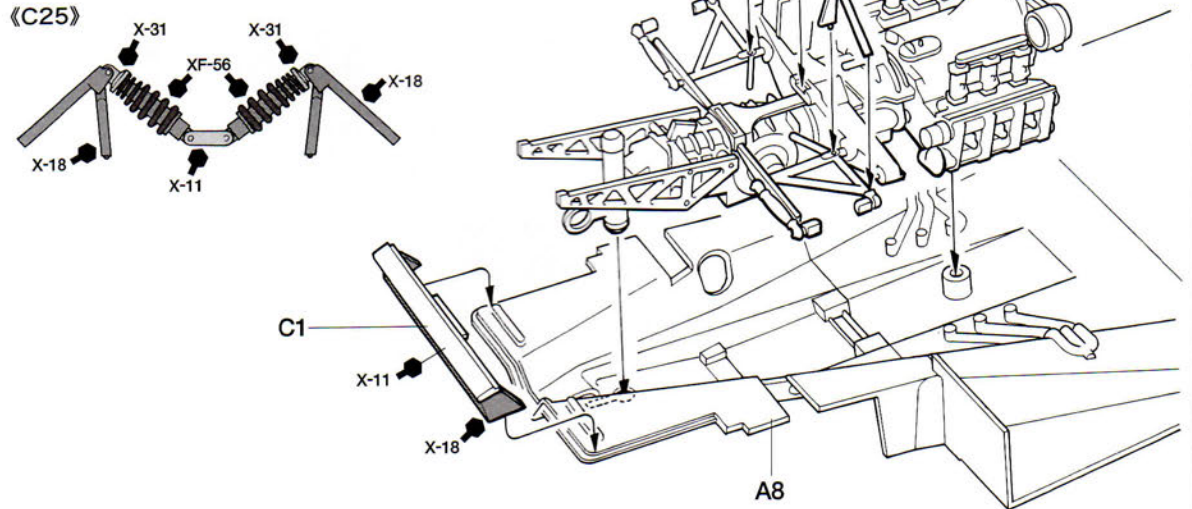
**4**

ターボユニットの組み立て
 Turbo unit assembly
 Turbo-Einheit
 Unite de turbo

《L》

《R》

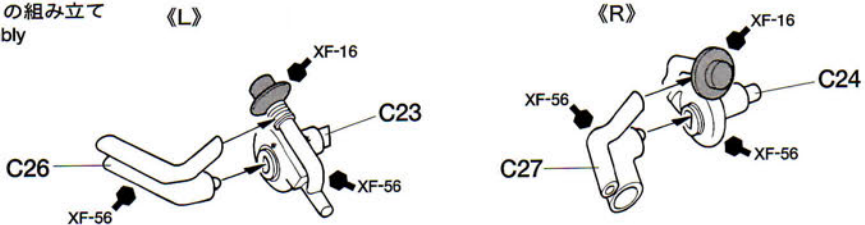

5 コックピットの取り付け
 Attaching cockpit
 Cockpit-Einbau
 Installation de l'habitacle

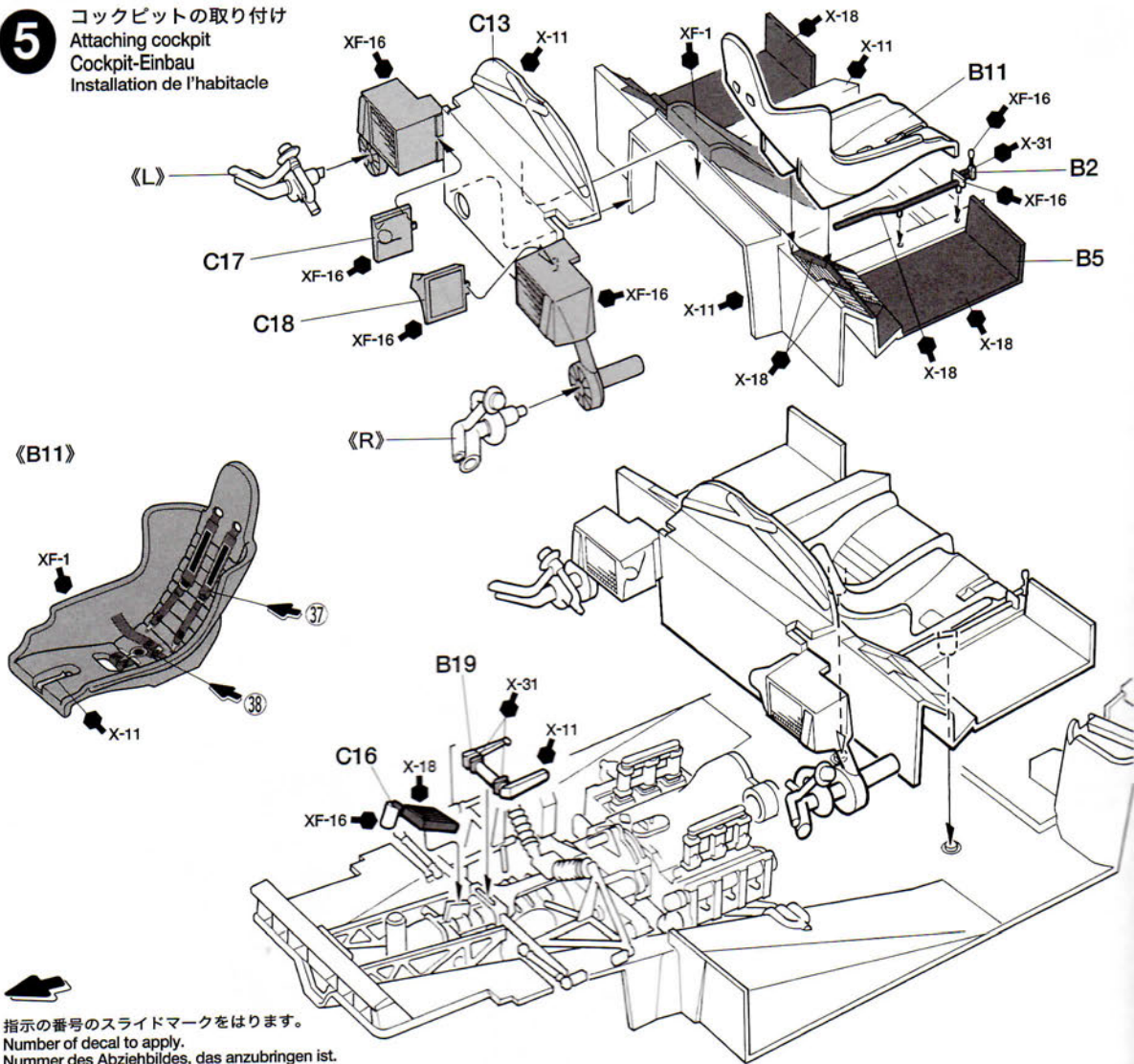

指示の番号のスライドマークをはります。
 Number of decal to apply.
 Nummer des Abziehbildes, das anzubringen ist.
 Numéro de la décalcomanie à utiliser.

6 リヤアップライトの取り付け
 Attaching rear uprights
 Einbau der hinteren Achsschenkel
 Mise en place des fusées arrière

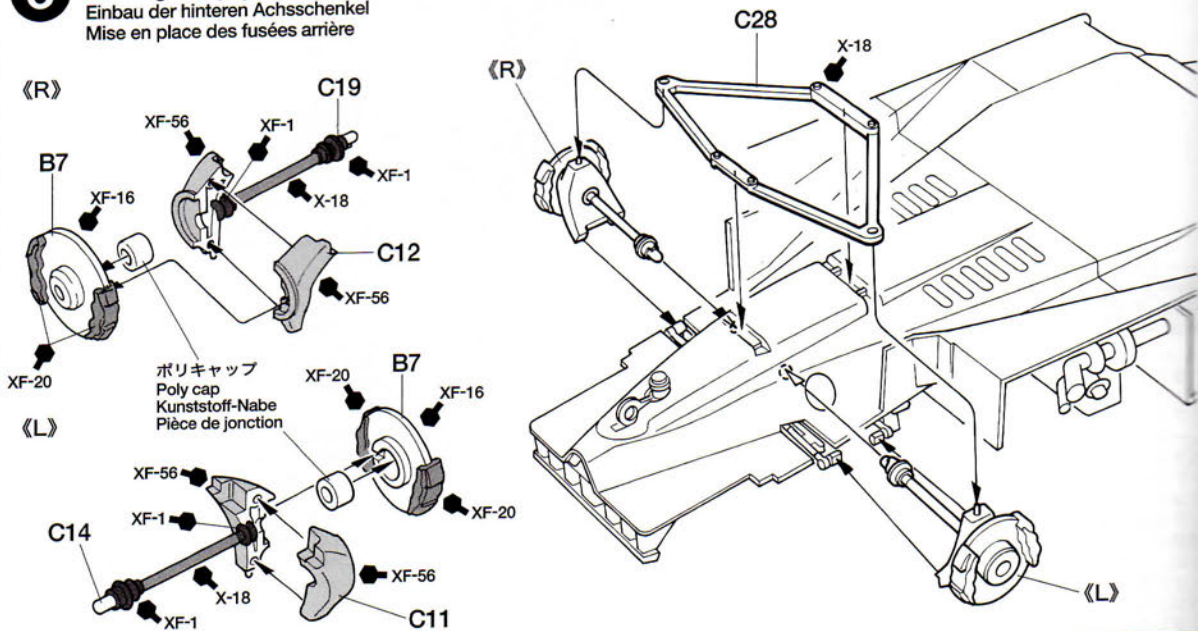

7 フロントアップライトの組み立て
Front uprights assembly
Zusammenbau der vorderen Achsschenkel
Assemblage des fusées avant

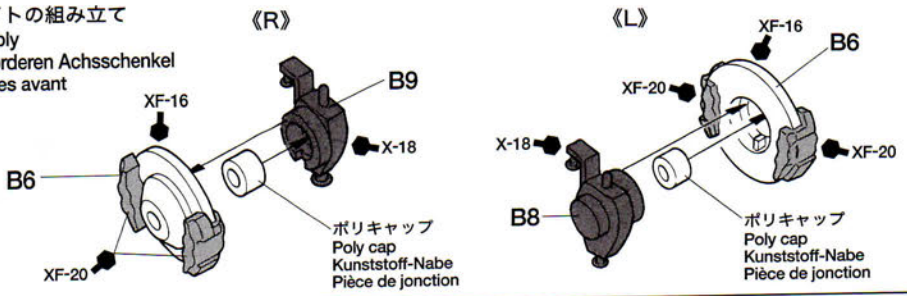

8 フロントアップライトの取り付け
Attaching front uprights
Einbau der Achsschenkel vorne
Mise en place des fusées avant

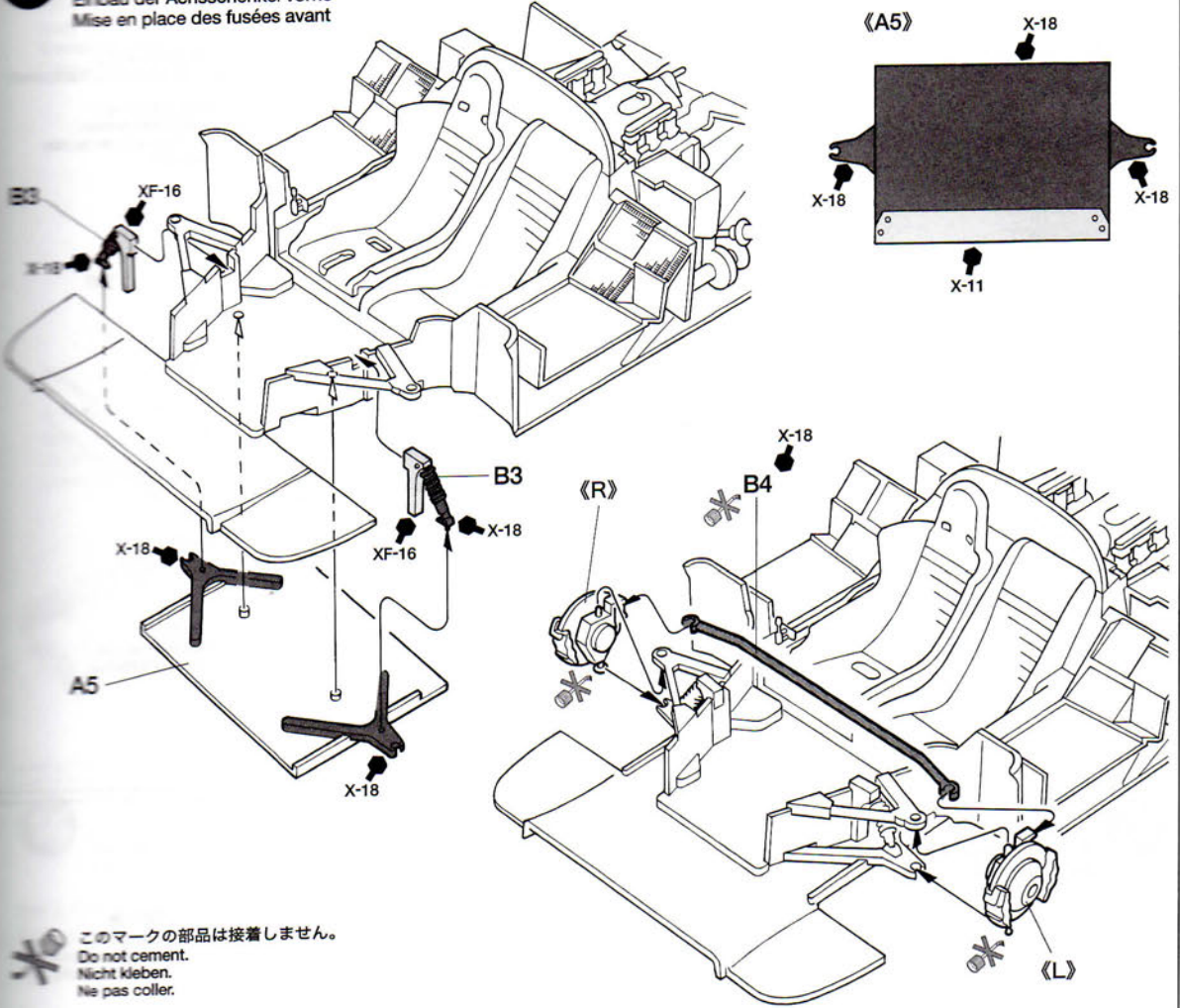

9 ホイールの組み立て
Wheel assembly
Rad-Zusammenbau
Assemblage des roues

《フロントホイール》
Front wheel
Vorderrad
Roue avant

タイヤ (小)
Tire (small)
Reifen (klein)
Pneu (petit)

★文字の無い面を表にします。
★Letters directs inside.
★Beschriftung zeigt nach innen.
★Lettres dirigé vers l'intérieur.

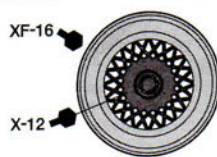

《リアホイール》
Rear wheel
Hinterrad
Roue arrière

タイヤ (大)
Tire (large)
Reifen (groß)
Pneu (grand)

★文字の無い面を表にします。
★Letters directs inside.
★Beschriftung zeigt nach innen.
★Lettres dirigé vers l'intérieur.

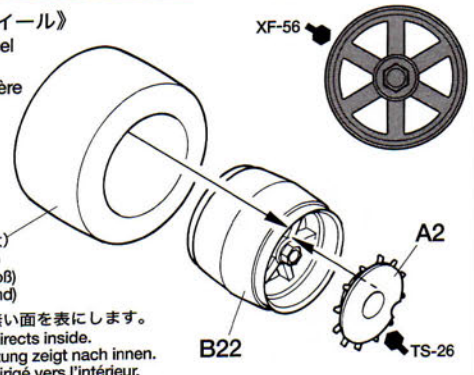

10

ホイールの取り付け
Attaching wheels
Einbau der Räder
Fixation des roues

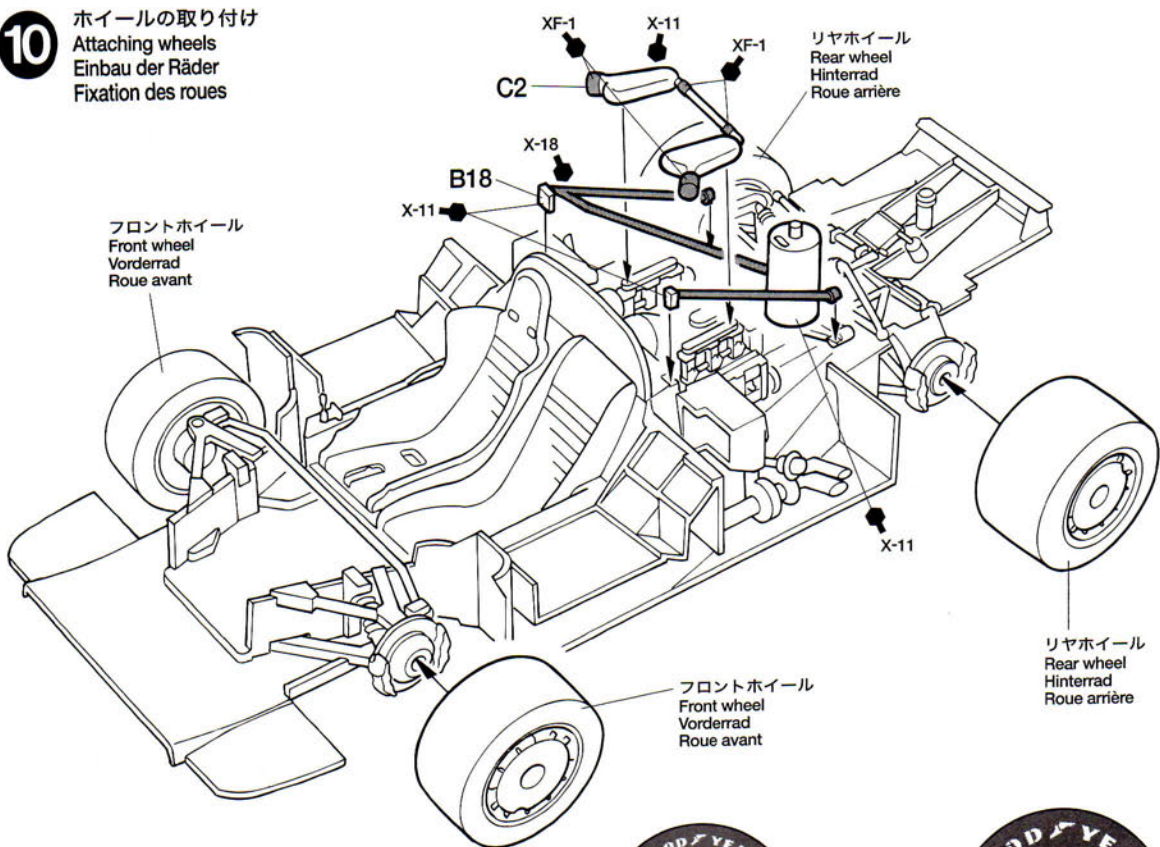

《タイヤマーク》
Tire decal
Reifen-Abziehbild
Transferts sur les pneus

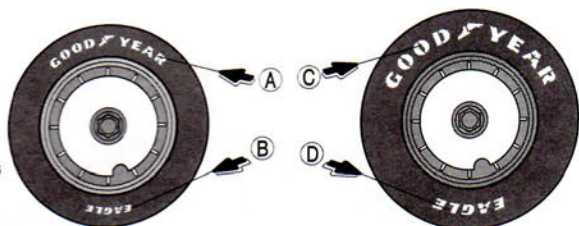

11

メーターパネルの組み立て
Instrument panel assembly
Instrumentenbrett-Zusammenbau
Assemblage du tableau de bord

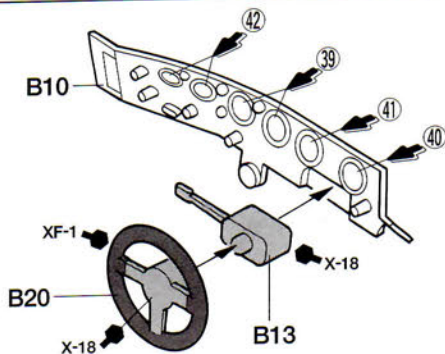
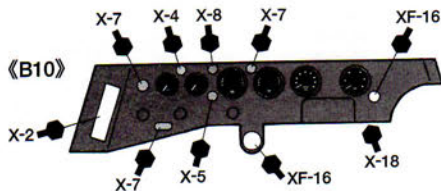

《タイヤマークの貼り方》

タイヤマークは保護紙、マークが印刷されたマーク紙、台紙からなっています。
① マークを貼る部分のほこりや油気などをぬらした布で拭き取ってください。
② 保護紙を取り去ります。(マーク面を汚さないように注意します。) マークより少し大きめにカッターなどで切れ目を入れ、台紙からマークをはがします。
③ 文字が正しく読めるように、マーク紙を裏返しにしてタイヤに合わせ、指でこすってマークを貼り付けます。
④ マーク紙の上から水を付けた指で、マーク部をなでるようにします。
⑤ しばらくしてマークがタイヤに貼り付いたら、ゆっくりマーク紙をはがします。
⑥ マークをはがしたあとは、水気をよわらかい布などでふきとってください。

HOW TO APPLY TIRE DECALS

Tire decals have an adhesive surface, and are covered by thin protective paper.
① Wipe tire surface with a damp cloth.
② Remove protective paper. Be careful not to soil the adhesive surface. Cut out decal and peel off the lining using edge of a knife blade.
③ Place decal into position and rub lightly with your finger.
④ Apply moisture with a wet finger.
⑤ Carefully remove the paper.
⑥ Wipe off excess moisture with a soft cloth.

ANBRINGEN DER REIFEN-ABZIEHBILDER

Die Reifen-Abziehbilder haben eine Klebeschicht.
① Die Reifenoberfläche mit feuchtem Tuch abwischen.
② Das Schutzpapier entfernen. Vorsicht, keinen Schmutz auf die Klebefläche bringen. Das Abziehbild mit Modelliermesser ausschneiden und mit der Messerkante abziehen.
③ Das Abziehbild an richtigem Platz anbringen und mit dem Finger leicht andrücken.

gen und mit dem Finger leicht andrücken.
④ Mit naßem Finger Feuchtigkeit auftragen.
⑤ Das Papier vorsichtig abziehen.
⑥ Überschüssige Feuchtigkeit mit weichem Tuch wegwischen.

COMMENT POSER LES TRANSFERTS SUR LES PNEUS

Les inscriptions à poser sur les pneus sont présentées sous forme de transfert dont l'une des faces est adhésive.
① Nettoyer le pneu avec un chiffon humide.
② Enlever le papier de protection. Attention à ne pas salir la surface adhésive. Découper les décalcomanies et détacher suivant la ligne en utilisant la pointe d'un couteau.
③ Mettre la décalcomanie en place et froter légèrement avec le doigt.
④ Humidifier avec un doigt mouillé.
⑤ Enlever le papier avec précaution.
⑥ Enlever l'excès d'humidité avec un chiffon.

ITEM 24232 1/24 ボルシエ956(キヤノンカラー) (J,E,G,F)

12

ヘッドライトの組み立て
Headlights
Scheinwerfer
Phares

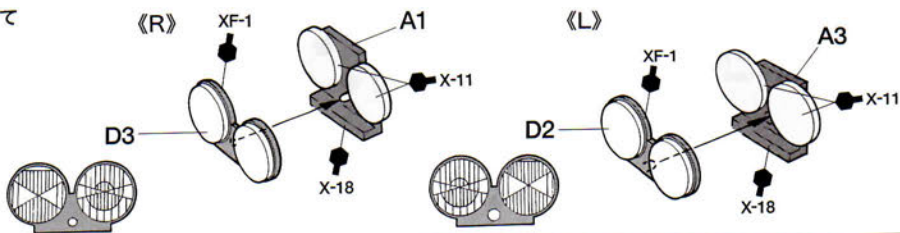

13

ボディの塗装とマーク
Painting body
Bemalung der Karosserie
Peinture de la carrosserie

《ボディ前》
Body (front)
Karosserie (vorne)
Carrosserie (avant)

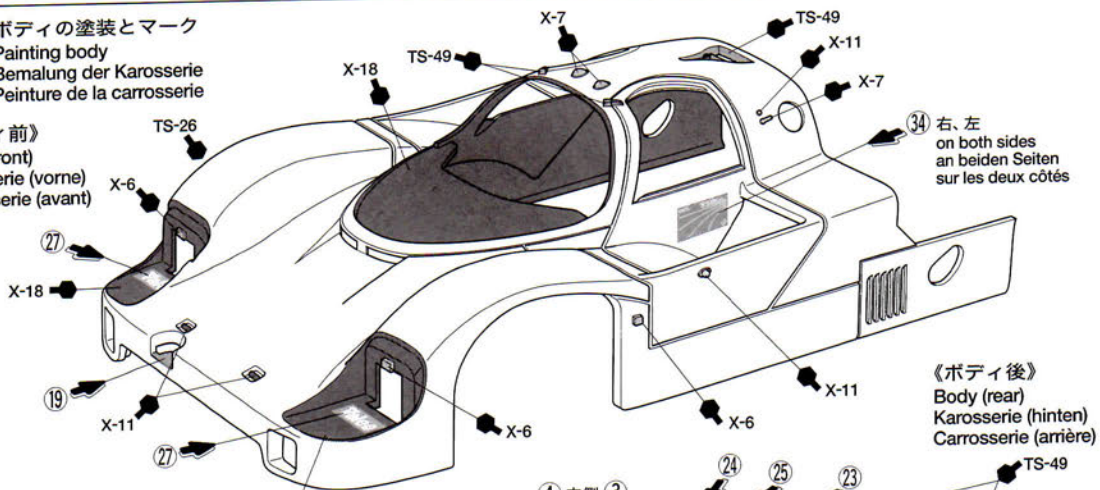

《リアウイング》
Rear wing
Hinterer Spoiler
Aileron arrière

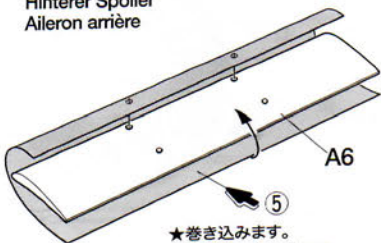

- ★巻き込みます。
- ★Roll decal as shown.
- ★Abziehbilder gemäß Abbildung anbringen.
- ★Apposer comme indiqué.

《ボディ後》
Body (rear)
Karosserie (hinten)
Carrosserie (arrière)

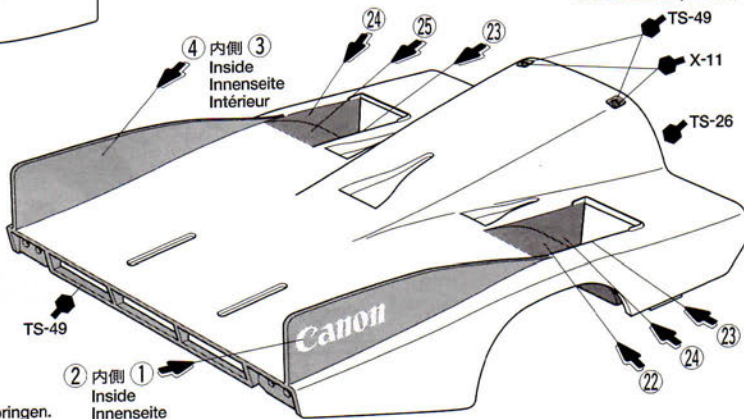

14

ウィンドウの塗装
Painting windows
Bemalung der Scheiben
Peinture des vitres

《サイドウィンドウ》
Side windows
Seitenscheiben
Vitres latérales

表側
Outside
Außenseite
Extérieur

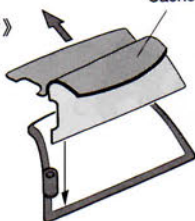

マスクシール 右(C)、左(B)
Masking seal right (C), left (B)
Aufkleber rechts (C), links (B)
Cache droite (C), gauche (B)

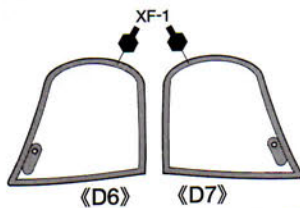

《フロントウィンドウ》
Front window
Scheibe
Vitre avant

マスクシール (A)
Masking seal
Aufkleber
Cache

表側
Outside
Außenseite
Extérieur

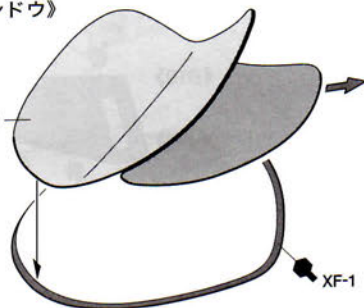

《マスクシールの貼り方》

- ウィンドウ部品の塗装はマスクシールを使用します。マスクシールは場所にあったシールを貼ってください。
- ①ウィンドウの彫刻にあわせて指示された方(内側または外側)からマスクシールを貼ります。隙間から塗料が入らないようにしっかり貼ります。
- ②説明書の中で指示された部分をタミヤカラーで塗装してください。スプレーを使用するときはマスクシールの貼られていない面もマスキングテープ(別売)でマスキングしてください。
- ③塗料が完全に乾ききる前にマスキングテープをはがします。

●Paint windows using masking seals included in kit. Masking seal numbers correspond to parts numbers.

- ① Refer to the instructions and mask off windows from inside or outside using masking seals included in kit.
- ② Paint windows with Tamiya paints. When using spray paint, mask off the other sides using masking tape (available separately).
- ③ Before paint has completely cured, remove masking seals.

●Die Fenster unter Verwendung der beiliegenden Abkleber lackieren. Die Nummer der Abkleber entspricht der Teilenummer.

- ① Beachten Sie die Bauanleitung und kleben Sie Fenster von innen oder außen mit den im Bausatz enthaltenen Abklebern ab.

- ② Lackieren Sie die Fenster mit Tamiya-Farben. Bei Verwendung von Sprühfarben ist auch die Rückseite unter Verwendung von (gerannt erhältlichem) Abklebeband abzukleben.
- ③ Abkleber vor dem endgültigen Trocknen der Farbe anziehen.

●Peindre les vitres en utilisant les masques inclus dans le kit. Les numéros des masques correspondent aux numéros des pièces.

- ① Se reporter aux instructions et cacher les vitres de l'intérieur ou de l'extérieur en employant les masques fournis dans le kit.
- ② Peindre les vitres avec des peintures Tamiya. Si on utilise de la peinture en bombe, cacher les autres zones avec de la bande cache.
- ③ Enlever les masques avant séchage complet de la peinture.

15

ボディ前の組み立て
Body assembly (front)
Karosserie-Zusammenbau (vorne)
Assemblage de la carrosserie (avant)

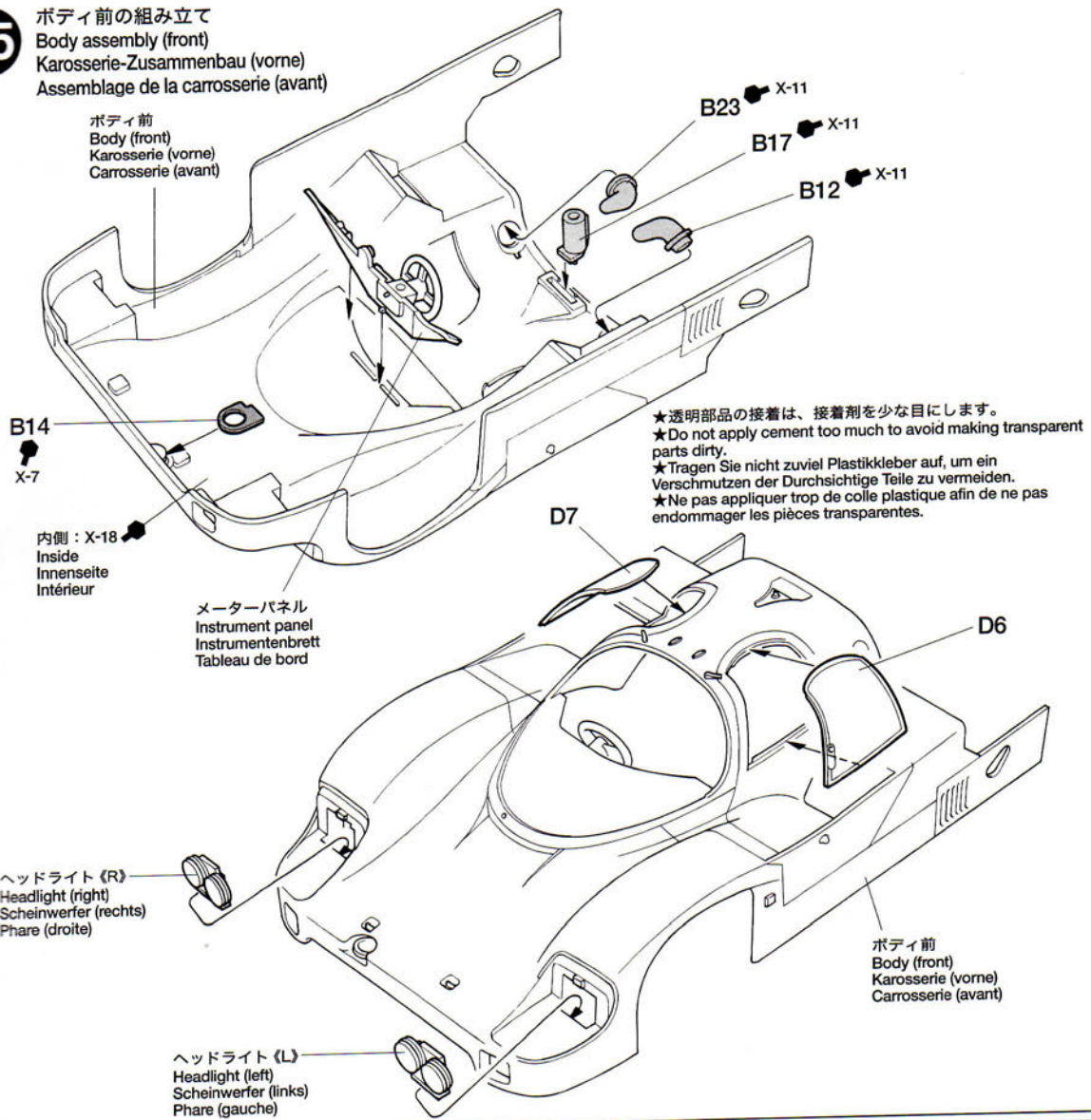

16

ボディ後の組み立て
Body assembly (rear)
Karosserie-Zusammenbau (hinten)
Assemblage de la carrosserie (arrière)

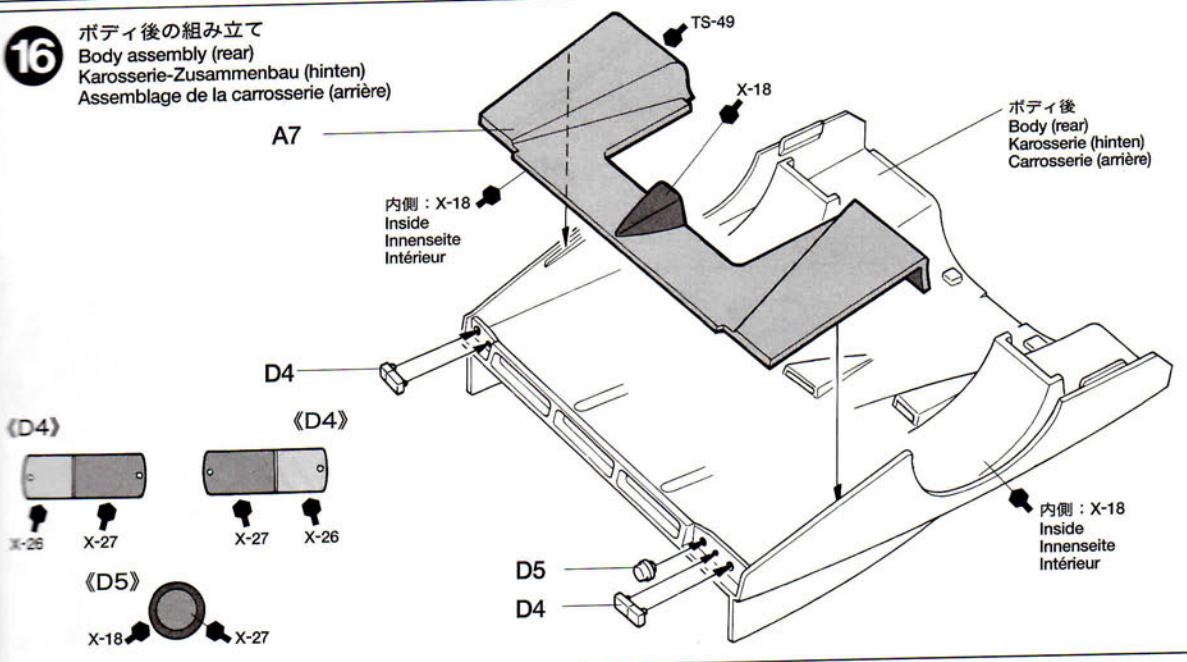

17

ボディの取り付け
Attaching body
Karosserie aufsetzen
Fixation de la carrosserie

ボディ前
Body (front)
Karosserie (vorne)
Carrosserie (avant)

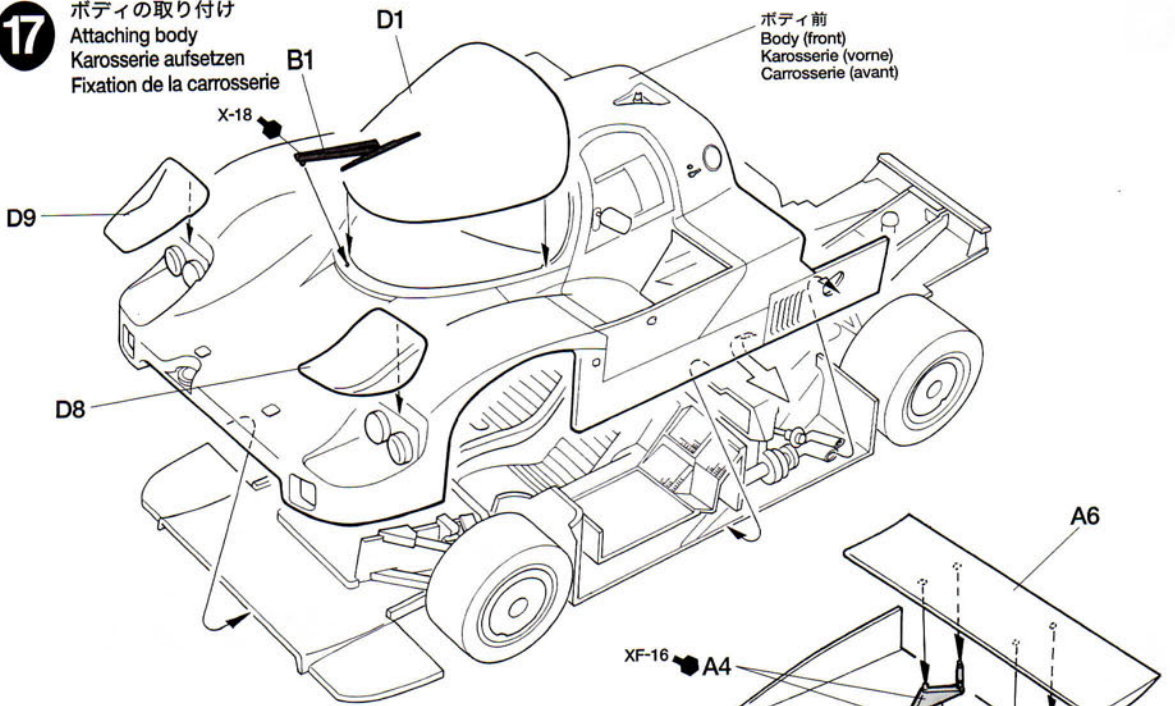

- ★ミラー (B15,16)、ワイパー (B1) はマーキングのあとで取り付けます。
- ★Attach B1, B15, B16 after applying decals.
- ★Teile B1, B15, B16 nach dem Anbringen der Aufkleber anbauen.
- ★Fixer B1, B15, B16 après pose des decals.

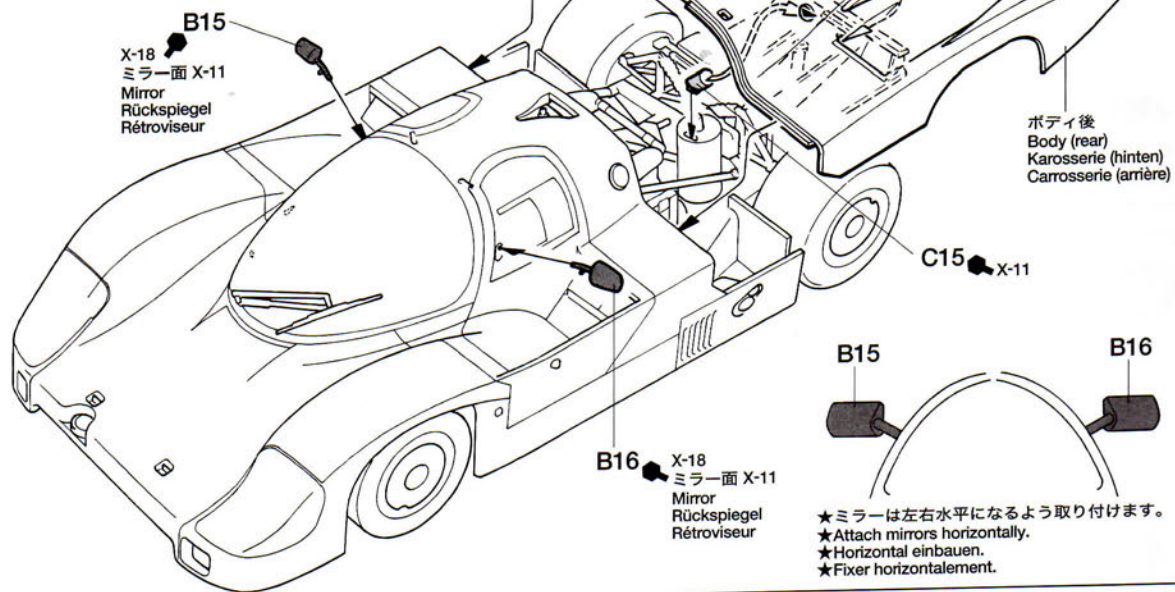

ボディ後
Body (rear)
Karosserie (hinten)
Carrosserie (arrière)



- ★ミラーは左右水平になるよう取り付けます。
- ★Attach mirrors horizontally.
- ★Horizontal einbauen.
- ★Fixer horizontalement.

PAINTING

《ボルシェ956キャノンカラーの塗装》
最強のグループCカーといわれるボルシェ956。ワークスチームはもちろん、多くのプライベートチームからも多数が参戦し、レースを盛り上げました。キャノンカラーのマシンは、リチャード・ロイド・レーシングチームが仕上げたもの。1985年のルーマン24時間レースでは、ヨーストレーシングのボルシェ956に次いで、総合2位を獲得しました。ホワイトとレッドの塗り分けに、メインスポンサーであるキャノンの文字が配されていました。エンジンやサスペンションなど細部の塗装は説明図中に示しましたので、参考にしてください。

PAINTING THE PORSCHE 956

The Porsche 956 was used by many private racing teams including Richard Lloyd Racing. That team's 956 took second place in the 1985 24 Hours of Le Mans endurance race and sported the red and white body color of its main sponsor, Canon. Painting of details (engine, suspension, etc.) is called out during construction and should be done at that time.

LACKIERUNG DES PORSCHE 956

Der Porsche 956 wurde von verschiedenen privaten Rennställen eingesetzt, darunter auch Richard Lloyd Racing. Der 956er dieses Teams erreichte 1985 beim 24 Stunden Langstreckenrennen von Le Mans den zweiten Platz und präsentierte sich in der roten und

weißen Karosseriefarbe seines Hauptsponsors Canon. Die Lackierung von Details (Motor, Aufhängung etc.) ist beim Zusammenbau beschrieben und sollte dort vorgenommen werden.

DÉCORATION DE LA PORSCHE 956

La Porsche 956 fut engagée par de nombreux teams privés dont le Richard Lloyd Racing. La 956 de cette écurie prit la seconde place des 24 Heures du Mans 1985. Elle portait une décoration rouge et blanche, couleurs de son sponsor principal, Canon. La peinture des détails doit s'effectuer durant la construction.

MARKINGS

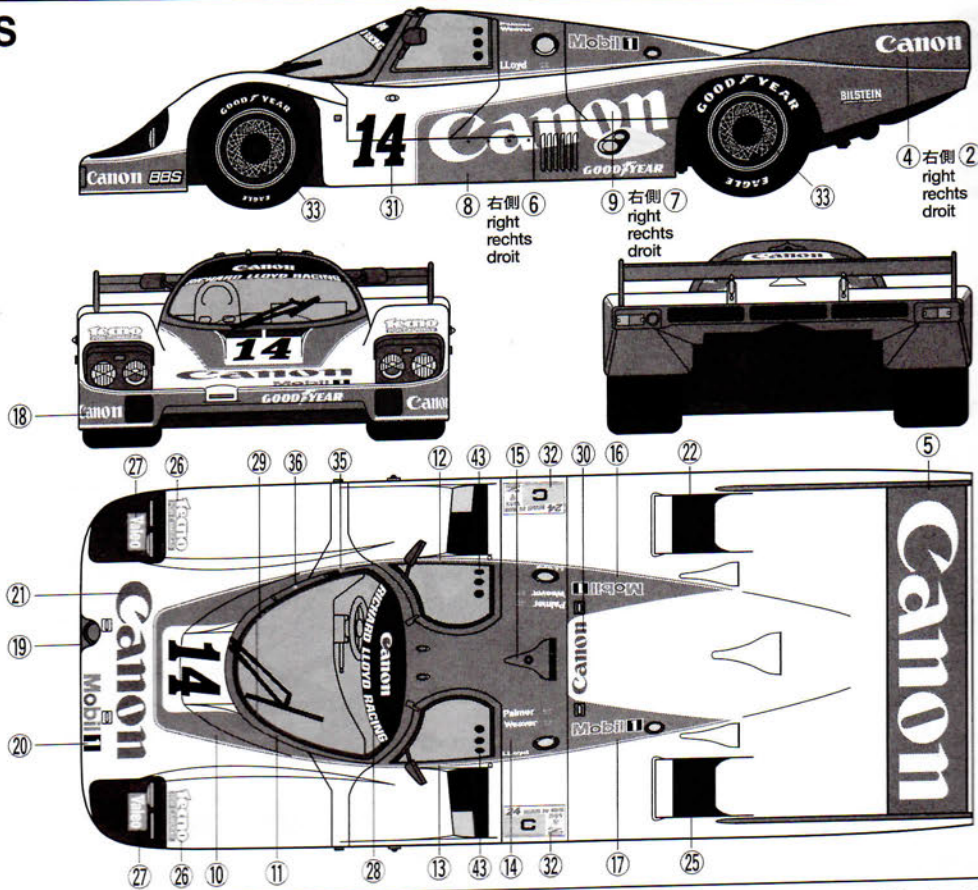

APPLYING DECALS

《スライドマークのほりかた》

- ①ほりかたいマークをハサミで切りぬきます。
- ②マークをめるま湯に10秒ほどひたしてからタオル等の布の上におきます。
- ③台紙のはしを手で持ち、貼るところにマークをスライドさせてモデルに移してください。
- ④指に少し水をつけてマークをぬらしながら、正しい位置にずらしします。
- ⑤やわらかい布でマークの内側の気泡をおし出ししながら、おしつけるようにして水分をとります。

DECAL APPLICATION

1. Cut off decal from sheet.
2. Dip the decal in tepid water for about 10 sec. and place on a clean cloth.
3. Hold the backing sheet edge and slide decal onto the model.
4. Move decal into position by wetting decal with finger.
5. Press decal gently down with a soft cloth until excess water and air bubbles are gone.

ANBRINGUNG DES ABZIEHBILDES

1. Abziehbild vom Blatt ausschneiden.
2. Das Abziehbild ungefähr 10 Sek. in lauwarmes Wasser tauchen, dann auf sauberen Stoff legen.
3. Die Kante der Unterlage halten und das Abziehbild auf das Modell schieben.
4. Das Abziehbild an die richtige Stelle schieben und

dabei mit dem Finger das Abziehbild naßmachen.
5. Das abziehbild mit weichem Stoff ganz andrücken, bis kein überflüssiges Wasser und keine Luftblasen mehr vorhanden sind.

APPLICATION DES DÉCALCOMANIES

1. Découpez la décalcomanie de sa feuille.
2. Plongez la décalcomanie dans de l'eau tiède pendant 10 secondes environ et posez sur un linge propre.
3. Retenez la feuille de protection par le côté et glissez la décalcomanie sur le modèle réduit.
4. Placez la décalcomanie à l'endroit voulu en lamouillant avec un de vos doigts.
5. Pressez doucement la décalcomanie avec un tissu doux jusqu'à ce que l'eau en excès et les bulles aient disparu.

AFTER MARKET SERVICE CARD

When purchasing Tamiya replacement parts, please take or send this form to your local Tamiya dealer so that the parts required can be correctly identified and supplied. Please note that specifications, availability and price are subject to change without notice.

Parts code	ITEM 24232
0332076	Body
9002127	A Parts
0602035	B Parts
0602036	C Parts
0002180	D Parts
9402059	Tire Bag
9442023	2x3mm Poly Cap (4 pcs.)
1402452	Decal
1402454	Tire Decal
1422214	Masking Seal
1052441	Instructions

PORSCHE 956

1/24スポーツカーシリーズNO.232

ポルシェ 956
(キャンソカラー)



部品をなくしたり、こわした方は、下のステッカーが貼られたカスタマーサービス取次店でご注文いただけます。当社カスタマーサービスに直接ご注文する場合は、このカードの必要部品を〇でかみ代金を現金書留または、定額小為替(100円以下は切手可)と一緒に申し込みたい。なお、ご送金にはタミヤカードや郵便振替もご利用いただけます。

《お問い合わせ電話番号》

静岡 054-283-0003
東京 03-3899-3765 (静岡へ自動転送)
営業時間・平日 8:00~20:00・土、日、祝日 8:00~17:00

ボディ	490円	0332076
Aパーツ	370円	9002127
Bパーツ	370円	0602035
Cパーツ	370円	0602036
Dパーツ	320円	0002180
タイヤ袋詰	320円	9402059
ポリキャップ(4個)	120円	9442023
マーク	310円	1402452



タイマーク	190円	1402454
ウィンドウマスクシール	190円	1422214
説明図	320円	1052441

★上記の価格は予告なく変更となる場合があります。

《電話でのご注文もご利用いただけます。》
パーツ代金に加え、代引き手数料(315円)をご負担いただければ、代金着払で電話でのご注文も承ります。

For Japanese use only! ITEM 24232

住所

〒 _____

電話 () _____

氏名 _____



0601