



Via Pradazzo, 6/b
40012 Calderara di Reno
Bologna - Italy
www.italeri.com

Conservare il presente
indirizzo per futuro
riferimento

No 3654

1:24 scale

made in Italy

Lancia Stratos HF

EN

The Lancia Stratos HF is, without any doubts, a reference icon of Italian automotive production during the '70s. The Italian sport car, produced for a short period of time, has become famous for its innovative design, its technical solutions and, above all, for the success achieved in rally competitions. Lancia Stratos won, for the 1974, 1975 and 1976 the World Rally Championship and a lot of Italian and European titles. In terms of mechanical lay out, it adopted the 6 cylinders V engine characterized by a displacement of 2,418 cc, and the rear-wheel drive transmission. Its unique and niter design is, even today, an attractive dream for all fans of the automotive history.

FR

La Lancia Stratos HF constitue indiscutablement une icône de référence de la production automobile italienne des années 70. Le coupé de la Lancia fut produit uniquement pendant une courte période de temps mais il est devenu célèbre grâce à sa forme attrayante, son design innovant, les solutions technologiques adoptées et, surtout, pour les succès sportifs obtenus. La Lancia Stratos remporta en effet, pendant trois années consécutives, de 1974 à 1976, le championnat du monde Rally dans le groupe 4 et de nombreux titres italiens et européens. D'un point de vue mécanique, elle se distinguait pour son moteur à 6 cylindres en V de 2 418 cc et pour sa traction arrière. Ses formes harmonieuses constituent encore aujourd'hui, pour les passionnés de l'histoire de l'auto, un élément de fascination et d'admiration.

IT

La Lancia Stratos HF costituisce indiscutibilmente un'icona di riferimento della produzione automobilistica italiana degli anni '70. Il coupé della Lancia venne prodotto solo per un breve periodo di tempo ma è divenuto celebre per la sua forma accattivante, il suo design innovativo, le soluzioni tecnologiche adottate e, soprattutto, per i successi sportivi ottenuti. La Lancia Stratos conquistò infatti, per tre anni consecutivi, dal 1974 al 1976, il campionato del mondo Rally nel gruppo 4 e numerosi titoli italiani ed europei. Da un punto di vista meccanico si caratterizzava per il motore 6 cilindri a V da 2.418 cc e per la trazione posteriore. Le sue forme armoniose costituiscono, ancora oggi, per gli appassionati della storia dell'auto un elemento di attrazione ed ammirazione.

ES

Lancia Stratos HF es indiscutiblemente un icono de referencia de la fabricación automovilística italiana de la década de los setenta. El coupé de Lancia se fabricó solo durante un corto periodo de tiempo, pero se hizo famoso por su forma atractiva, su diseño innovador, las soluciones tecnológicas adoptadas y, sobre todo, por los éxitos deportivos logrados. De hecho, Lancia Stratos consiguió durante tres años consecutivos, de 1974 a 1976, el campeonato del mundo de Rally en el grupo 4 y numerosos títulos italianos y europeos. Desde el punto de vista mecánico, se caracteriza por el motor de 6 cilindros en V de 2.418 cc y por la tracción posterior. Para los aficionados a la historia del coche, sus formas armoniosas siguen siendo aún hoy día un elemento atractivo y de admiración.

DE

Der Lancia Stratos HF ist zweifellos ein Symbol für Automobilherstellung in Italien in den 70-er Jahren. Das Coupé von Lancia wurde nur für kurze Zeit produziert, aber es wurde wegen seiner überzeugenden Form, wegen des innovativen Designs, der angewendeten technischen Lösungen und vor allem wegen den verbuchten Erfolgen beim Rennsport berühmt. Der Lancia Stratos eroberte sich nämlich in drei aufeinander folgenden Jahren von 1974 bis 1976 den Weltmeistertitel in der Gruppe 4 im Rallye sowie zahlreiche italienische und europäische Titel. Vom mechanischen Gesichtspunkt aus zeichnete sich der Wagen durch den 6-Zylinder-V-Motor mit 2.418 Kubikzentimeter Hubraum und den Hinterradantrieb aus. Seine harmonischen Formen stellen noch heute für die Liebhaber der Automobilgeschichte ein bewundernswertes und attraktives Element dar.

RU

Автомобиль Lancia Stratos HF – это бесспорная икона итальянского автомобильного производства 70-х годов. Купе Lancia выкукалась совсем недолго, но стала знаменитой, благодаря своей необычной форме, инновационному дизайну, использованным технологическим решениям и, прежде всего, за свои спортивные победы. Действительно, Lancia Stratos три года подряд побеждала на чемпионате мира по ралли в Группе 4 (с 1974 по 1976 год), а также в многочисленных итальянских и европейских соревнованиях. С точки зрения механики, автомобиль характеризовался 6-цилиндровым V-образным двигателем объемом 2,418 куб.см. и задним приводом. Свои гармоничные формы и сегодня привлекают и восхищают фанатов истории автомобильных марок.



KIT No 3654 Scale 1:24 - Lancia Stratos HF

NAME NOME NOM NOMM NOMEN	ADDRESS INDIRIZZO DIRECCION ADRESSE DIRECCION ADRESSE	COUNTRY NAZIONE PAIS PAIS LAND	DATE OF BIRTH DATA DI NASCITA DATE DE NAISSANCE GEBURTSDATUM	PLACE OF PURCHASE ACQUISTATO PRESSO ACHETERED AT WELD STAAK PLAAS VAN AANKOOP	Hyper Market Grande Surface Hipermercado Hipermarkat
TOWN CITTA VILLE CIBUDA STADT	POSTAL CODE C.A.P. CODE POSTALE CORREO POSTAL POSTKOD			Retail Store Einzelfhandel Detailhandel Detailhandel	ITALERI S.p.A. Via Pradazzo, 6/B
DEFECTIVE PARTS PIECES DEFECTUEUSES DEFEKTE DELEN PIECES DEFECTUOSAS DEFEKTE ONDERDELEN					

EN IT FR DE
WARNING: Model for adult modellers age 14 and over
ATTENTION: Modèle pour collectionnistes adultes de 14 ans et plus.
ACHTUNG: Modelle für Sammler ab 14 Jahren.



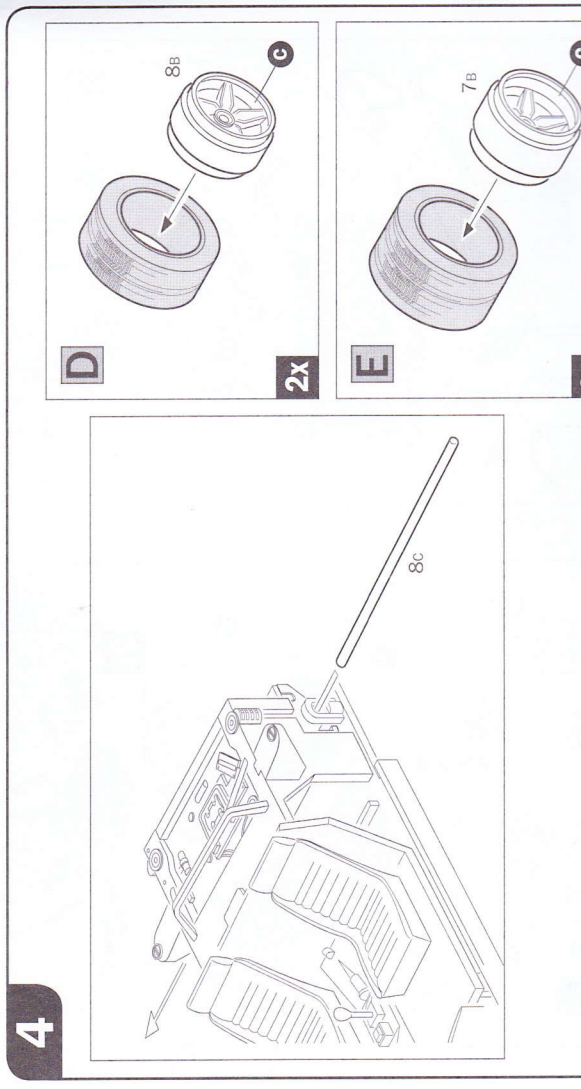
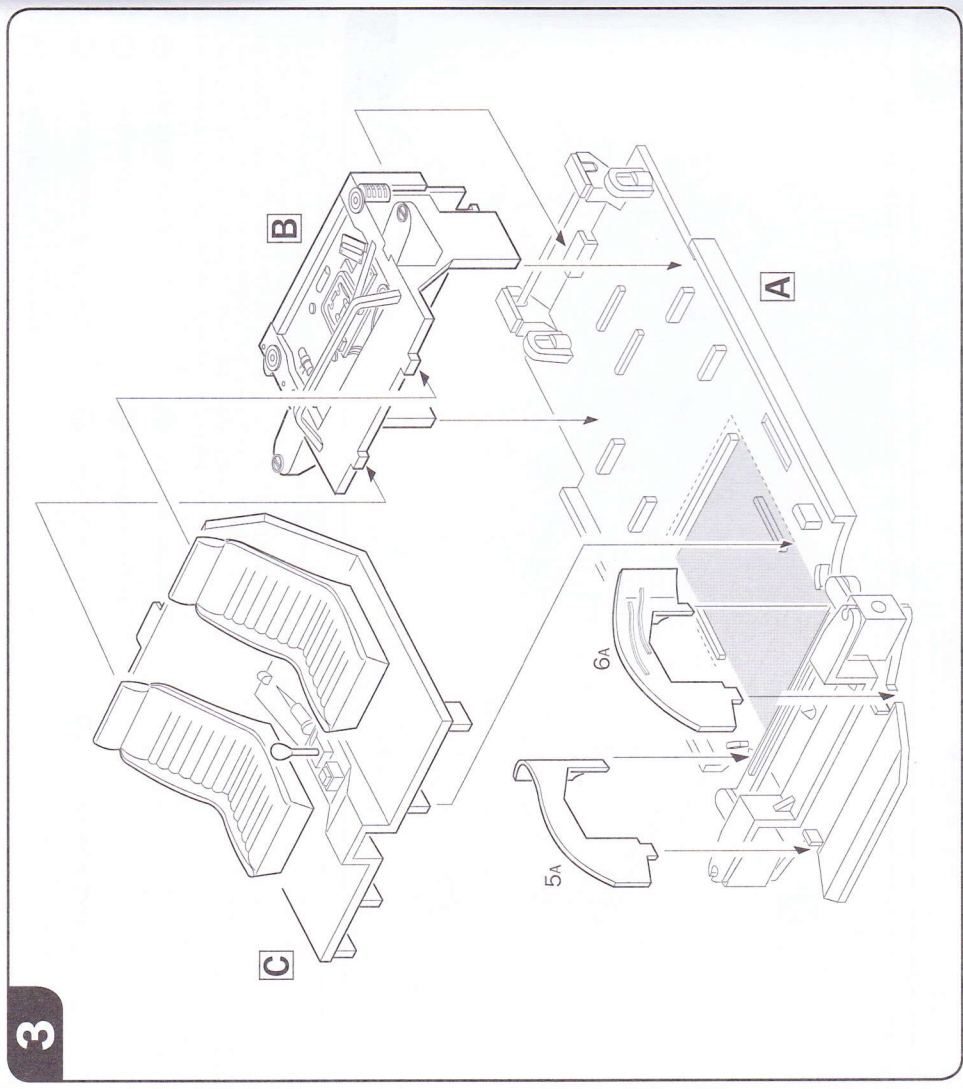
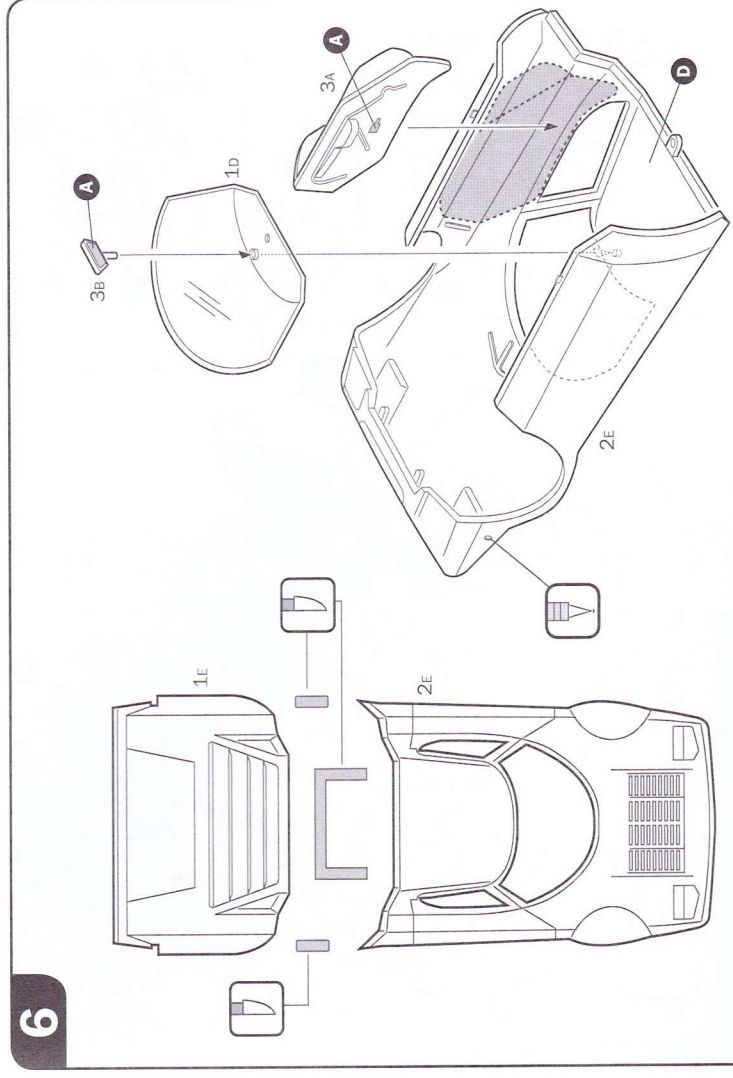
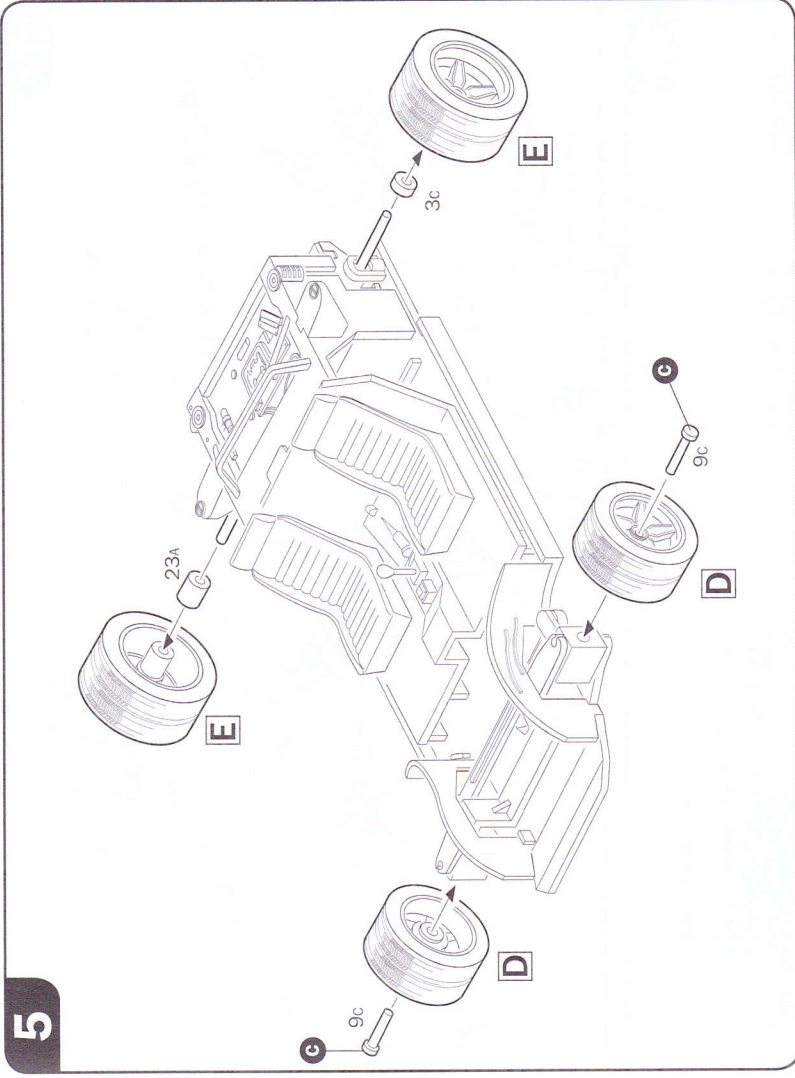

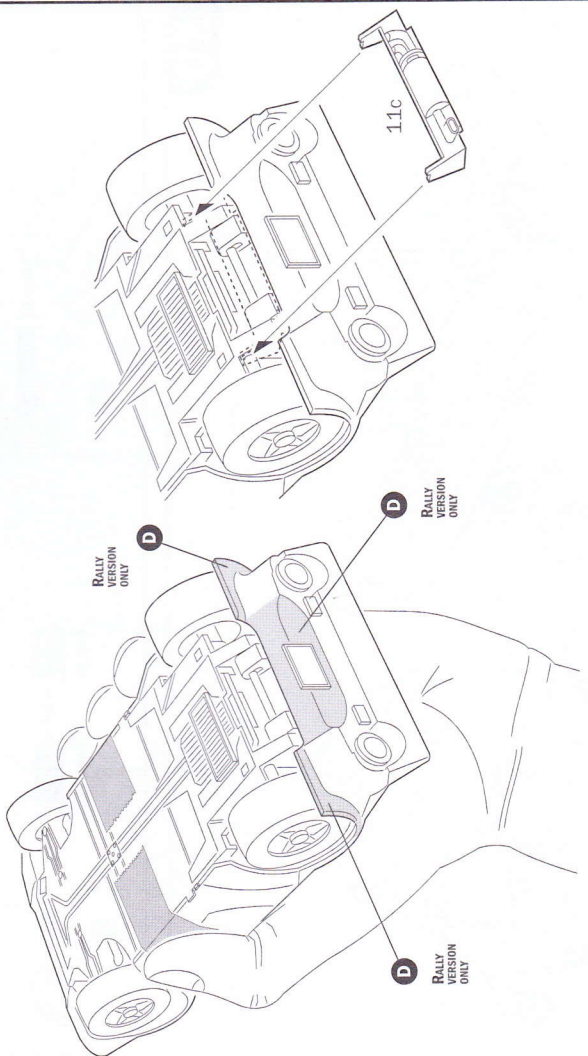
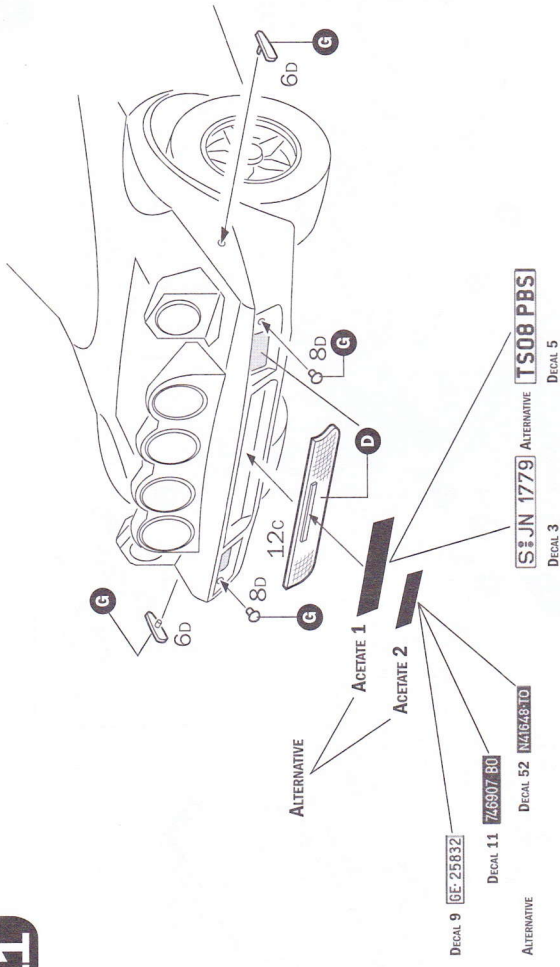

Painting and Decals application



Indicazioni per l'applicazione delle decalcomanie. Ritagliare le decalcomanie epononni dal foglio, immergerle in un bicchiere di acqua pulita per circa 10", metterle in posizione sul modello e tale per una migliore aderenza comprimerle con una pezzuola pulita.

Direction for applying the decals: cut the required decals out of the sheet; dip the into a glass of clean water for about 10"; position the decals on the kit, holding them at the bottom from the paper; for a better

Anweisungen für Abziehbilder-Anbringung: Die benötigten Abziehbilder vom Blatt abschneiden, in ein Glas reines Wasser für etwa 10" eintauchen, auf dem Modell legen und die Abziehbilder mit einem reinen Tuch nachdrücken.

Indicazioni per l'applicazione delle decalcomanie. Ritagliare le decalcomanie epononni dal foglio, immergerle in un bicchiere di acqua pulita per circa 10", metterle in posizione sul modello e tale per una migliore aderenza comprimerle con una pezzuola pulita.

Direction for applying the decals: cut the required decals out of the sheet; dip the into a glass of clean water for about 10"; position the decals on the kit, holding them at the bottom from the paper; for a better

Transfers: strip the benedige deel uit, dempni et ca. 10" onder water, duft het transfer tegen het model en schuf het vout het papier op zijn plaats. Met een actien dongie aandrukken.

CAMPIONE DEL MONDO
S. MUNARI-S. MAIGA
LANCIA
OLIO FIAT
MAGNETI MARELLI
ALITALIA
RALLY MONTE CARLO

ROME
ROME

1-54

Lancia Stratos HF - Sandro Munari/Silvio Maiga - Montecarlo Rally 1977

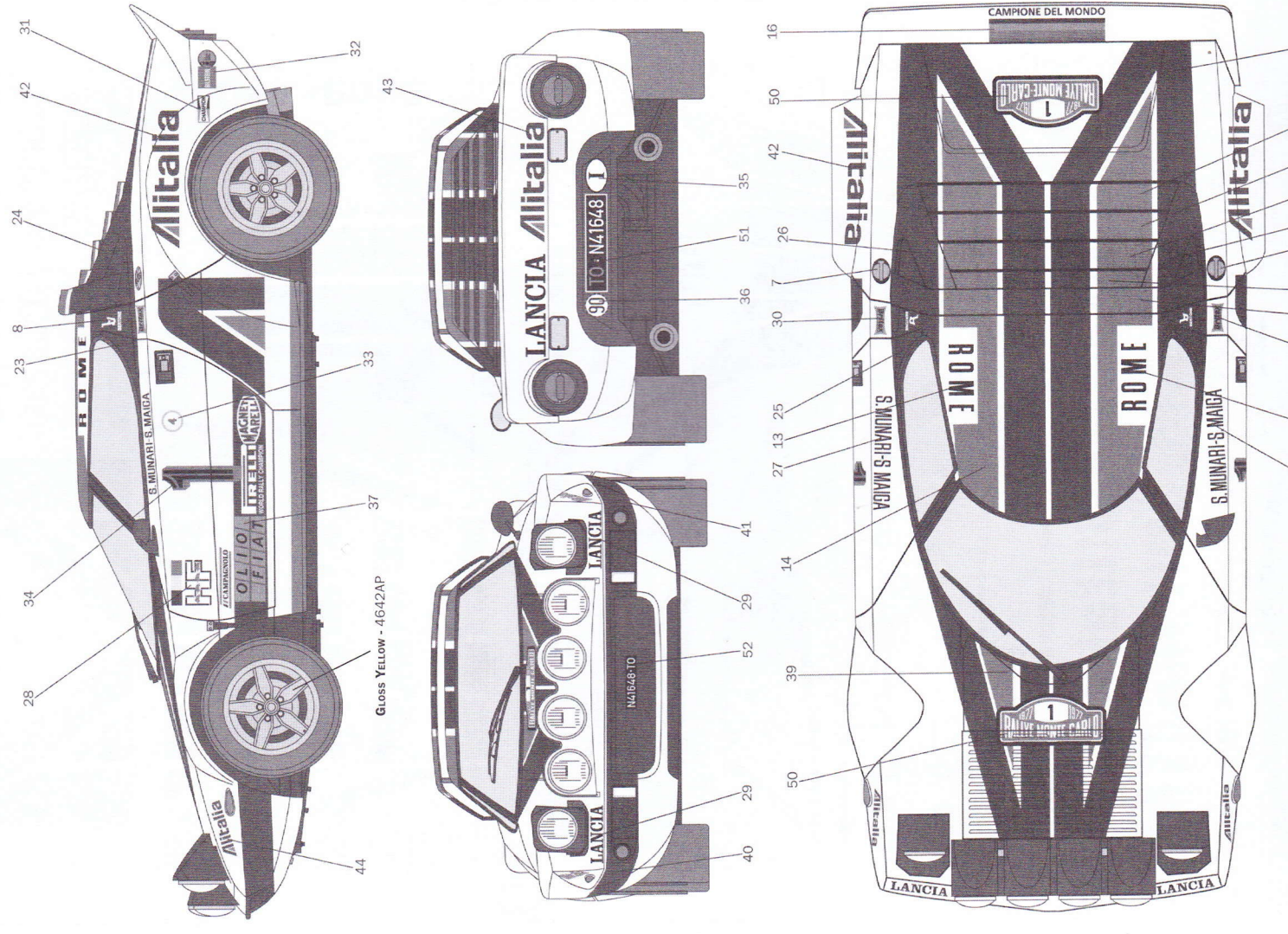

Lancia Stratos HF - Sports car

SUGGESTED BODY COLORS

- GLOSS RED - 4606AP
- GLOSS YELLOW - 4642AP
- GLOSS FRENCH BLUE - 4659AP

