



CUP NOODLE

HONDA NSR 250



1/12オートバイシリーズNO.61
カップヌードルホンダ
NSR250



The Honda Racing Corporation is well known for producing highly sophisticated, formidable racing motorcycles. Making its prototype debut in 1985 and designated the RS250RW, Honda's 250cc masterpiece achieved virtually instant fame. This bike stormed the 250cc racing scene by winning the 1985 World Grand Championship title, and has been in production as the NSR250 since then. It has, of course, undergone several advancements through the years, to keep pace with the changing demands of Grand Prix racing, but it's much the same bike. The design of its awesome powerplant was taken from the legendary NSR500 racer. With a displacement of 249cc, in a V-2 cylinder format, it is regarded by many motorsports enthusiasts as a split version of the larger, V-4 cylinder, 500cc engine. Innovative features like a single-

HONDA RACING CORPORATION ist für hochentwickelte, ausgezeichnete Renn-Motorräder bekannt. Der Prototyp RS250RW kam 1985 auf den Markt und war praktisch im Handumdrehen erfolgreich durch den Sieg des Weltmeistertitels im Jahre 1985 und ist seitdem als NSR250 in Produktion. Im Laufe der Jahre wurden einige Verbesserungen vorgenommen und das Design des mächtigen Motors lieh man sich von der legendären NSR500. Mit 249cc in einem V-2-Zylinder-Motor wird er von Motorsport-Fans als eine Split-Version des V-4-Zylinder-Motors mit 500cc gehalten. Innovative Merkmale wie die Kurbelwelle, der Vergaser mit Drossel-System und RC-Ventil-System machen

La Honda Racing Corporation a la réputation de produire des motos de grand prix sophistiquées aux performances exceptionnelles. Effectuant ses débuts sous forme de prototype RS 250 RW en 1985, la NSR 250 Honda connut immédiatement la célébrité. Cette machine révolutionnaire remporta en effet d'entrée de jeu, le championnat du monde 1985. Sous sa désignation définitive de NSR 250, elle continua à être produite et bénéficia d'améliorations progressives lui permettant de rester au top niveau technique et de dominer les Grands Prix. La conception de son moteur a ses origines dans celui de la légendaire NSR 500. D'une cylindrée de 249cm³, c'est un deux cylindres en V que l'on peut considérer comme un moteur 4 cylindres en V de 500cm³ coupé en deux. Des innovations marquantes tels qu'un vilebrequin embouti d'un seul bloc, des carburateurs montés sur l'arrière et

1985年の世界ロードレースグランプリ250ccクラスにデビュー。F.スベンサーにより、デビューシーズンながらチャンピオンマシンとなったのがホンダNSR250のプロトタイプ、RS250RWです。当時500ccクラスで活躍していた2ストロークV型4気筒のホンダNSR500の2気筒分を採用したような、2サイクルV型2気筒249ccのエンジンは、NSR500同様クランクシャフトを1本としたシングルクランクシャフトを採用したのが大きな特徴です。また、翌86年には名称をNSR250に変更。キャブレターには新たにスロットルの開度センサーが付けられ、タコメーターとイグニッションから得られた情報をもとに、排気ポートの高さを変えるRCバルブシステムと呼ばれる電子制御装置も装備。デビュー当時の78馬力から毎年パワーアップを繰り返すとともに、0992 ©1992 TAMIYA

pressed crankshaft, rear-mounted carburetors with a throttle-sensing system, and electronically controlled porting, known as the RC Valve system, make it one of the most advanced liquid-cooled, two-stroke racing powerplants in the world. The exceptionally rigid frame is an aluminum twin-spar type, as seen on competition machines. The rear swing arm is a triangulated box-section aluminum unit, which is damped by a single shock absorber. Due to its excellent competitiveness, the NSR is used by many teams racing in the Japanese 250cc motorcycle championships, as well as the world racing scene. One such team is sponsored by the famous Cup Noodle firm. This NSR250 demonstrated superb racing performance to thousands of Japanese racing fans throughout the 1992 season.

ihn zu einem der fortschrittlichsten, flüssigkeitsgekühlten, Zwei-Takt-Renn-Motoren der Welt. Der außergewöhnlich feste Rahmen ist ein Twin-Spar-Typ aus Alu und der hintere Pendelarm ist ein aus Dreiecken zusammengesetzter Alu-Kasten, welcher von einem einzelnen Stoßdämpfer gedämpft ist. Aufgrund ihrer exzellenten Wettbewerbsfähigkeit wird die NSR von vielen Teams bei der japanischen 250ccm Motorrad-Meisterschaft sowie auch der Welt-Rennszene eingesetzt. Eines dieser Teams sponsert die bekannte Firma CUP NOODLE. Diese NSR250 zeigte Tausenden japanischer Rennsport-Fans eine hervorragende Leistung in der Saison 1992.

équipés de capteurs, des lumières d'admission régulées électroniquement dénommées RC Valve System en font l'un des moteurs 2 temps refroidi par liquide les plus performants du monde à ce jour. Le cadre exceptionnellement rigide est du type bi-longeron en aluminium classique pour ce type de machines de compétition. Le bras oscillant en aluminium est connecté à un mono-amortisseur. Du fait de ses performances exceptionnelles, la NSR a été engagée par de nombreuses équipes de compétition dans les épreuves du Championnat du Japon 250cm³ et internationales. L'un de ces teams est sponsorisé par la célèbre firme Cup Noodle. Leurs NSR 250 ont enregistré de brillants résultats devant des milliers de fans japonais tout de long de la saison 1992.

基本構成はそのまに年々改良が加えられたホンダNSR250は、85年から91年まで5度の世界タイトルに輝いたので。

海外の有力チームでの使用はもちろん、ホンダNSR250は国内でも全日本選手権を戦うマシンとして、チーム・HRCとカップヌードルレーシングチームが使用。特に、カップヌードル・レーシングチームは、1992年からチーム名をカップヌードル・ホンダに変更。NSR250に乗る長男の青木宣篤、NSRの市販モデルともいえるRSに乗る次男の拓磨に加えて、めざましい走りを見せる三男の治親を迎え入れ、青木3兄弟によるチームとして大きな話題を集めました。中でも青木宣篤は、1992年3月の日本GPにスポット参戦。世界の強豪ライダーを相手にポールポジションを獲得し、レースでも3位入賞をはたし注目されたのです。

1/12ホンダNSR250カップヌードル(和英独仏)

作る前にならず
お読み下さい。
Read before assembly.
Erst lesen - dann bauen.
A lire avant assemblage.



★Nur Klebstoff und Farben für Plastik verwenden (separat erhältlich).

★Nicht zuviel Klebstoff verwenden. Der Raum sollte beim Basteln gut gelüftet sein.

★An den Klebestellen muß die Chromschicht abgeschabt werden.

★Bien étudier les instructions de montage.
★Utiliser uniquement une colle et des peintures spéciales pour le polystyrène (disponibles séparément).

★Utiliser aussi peu que possible la colle et aérer la pièce pendant la construction.

★Enlever le revêtement chromé des parties à encoller.

●用意する工具 / Tools required
Benötigtes Werkzeug / Outillage nécessaire
接着剤 (プラスチック用)

Cement
Kleber
Colle

ニッパー
Side cutter
Zwickzange
Pince coupante

ピンセット
Tweezers
Pinzette
Précèlles

ナイフ
Modeling knife
Modelliermesser
Couteau de modéliste

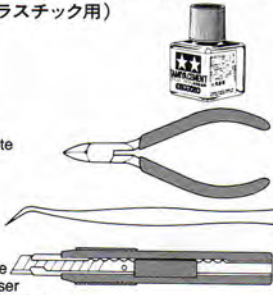

● 塗装指示のマークです。タミヤカラーのカラーナンバーで指示しました。

TS-17	●アルミシルバー / Gloss aluminum / Alu-Silber / Aluminium brillant
TS-21	●ゴールド / Gold / Gold / Doré
TS-26	●ビュアホワイト / Pure white / Glanz weiß / Blanc pur
TS-30	●シルバーリーフ / Silver leaf / Met. silber / Aluminium
X-1	●ブラック / Black / Schwarz / Noir
X-2	●ホワイト / White / Weiß / Blanc
X-4	●ブルー / Blue / Blau / Bleu
X-7	●レッド / Red / Rot / Rouge
X-9	●ブラウン / Brown / Braun / Brun
X-10	●ガンメタル / Gun metal / Metall-grau / Gris acier
X-11	●クロムシルバー / Chrome silver / Chrom-Silber / Aluminium chromé
X-12	●ゴールドリーフ / Gold leaf / Gold glänzend / Doré
X-18	●セミグロスブラック / Semi gloss black / Seidenglanz schwarz / Noir satiné
XF-1	●フラットブラック / Flat black / Matt schwarz / Noir mat
XF-8	●フラットブルー / Flat blue / Matt blau / Bleu mat
XF-10	●フラットブラウン / Flat brown / Matt braun / Brun mat
XF-16	●フラットアルミ / Flat aluminum / Matt Aluminium / Aluminium mat
XF-20	●ミディアムグレイ / Medium grey / Mittelgrau / Gris moyen
XF-56	●メタリックグレイ / Metallic grey / Graumetallic / Gris métallisé

1 フレームのくみ立て
Frame assembly
Rahmen-Zusammenbau
Assemblage du cadre

指示の番号のスライドマークをはります。
Number of decal to apply.
Nummer des Abziehbildes, das anzubringen ist.
Numéro de la décalcomanie à utiliser.

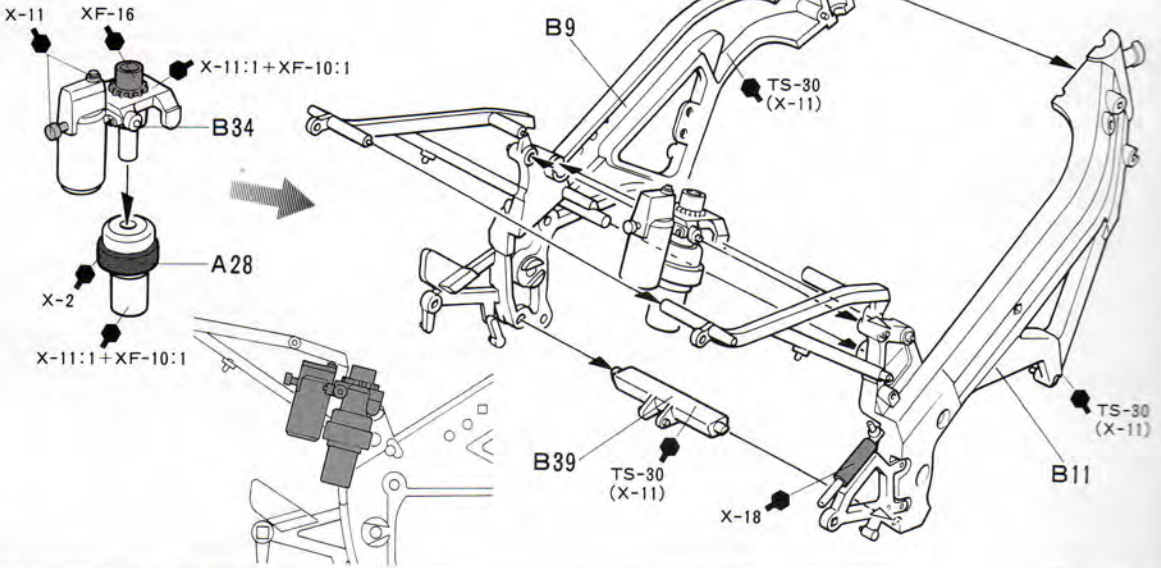

2 エンジンブロックのくみ立て
Engine block
Motorblock
Bloc moteur

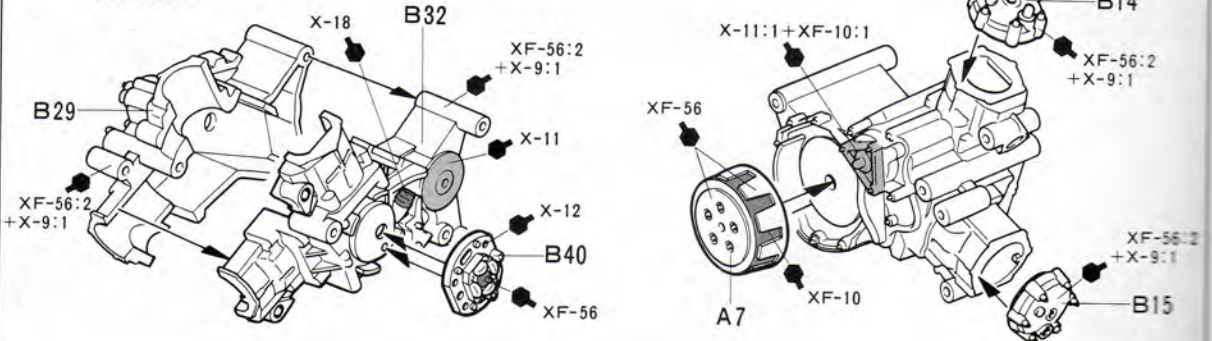

3 キャブレターのとりつけ

Carburetor
RC-Vergaser
Carburateur

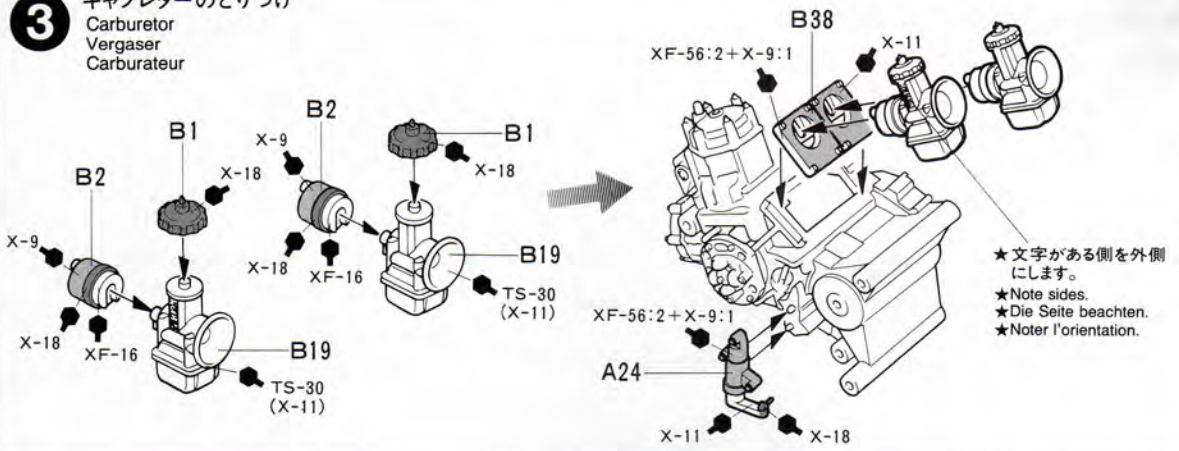

4 RCバルブリングのとりつけ

RC Valve System
RC-Ventilsystem
Soupapes d'admission

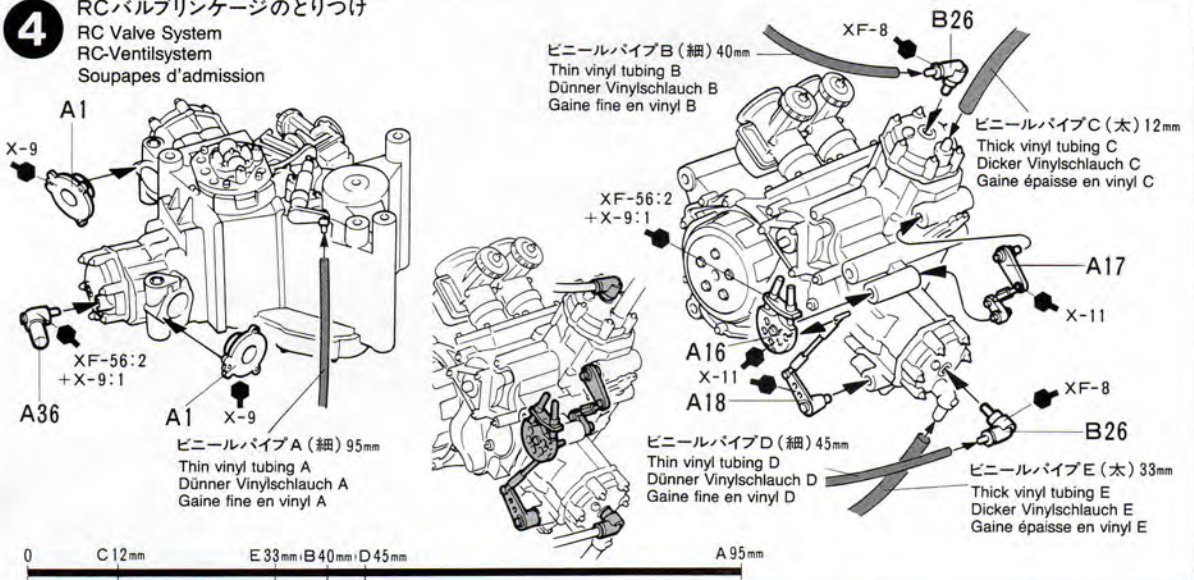

5 エンジンのとりつけ

Engine installation
Motor-Einbau
Mise en place du moteur

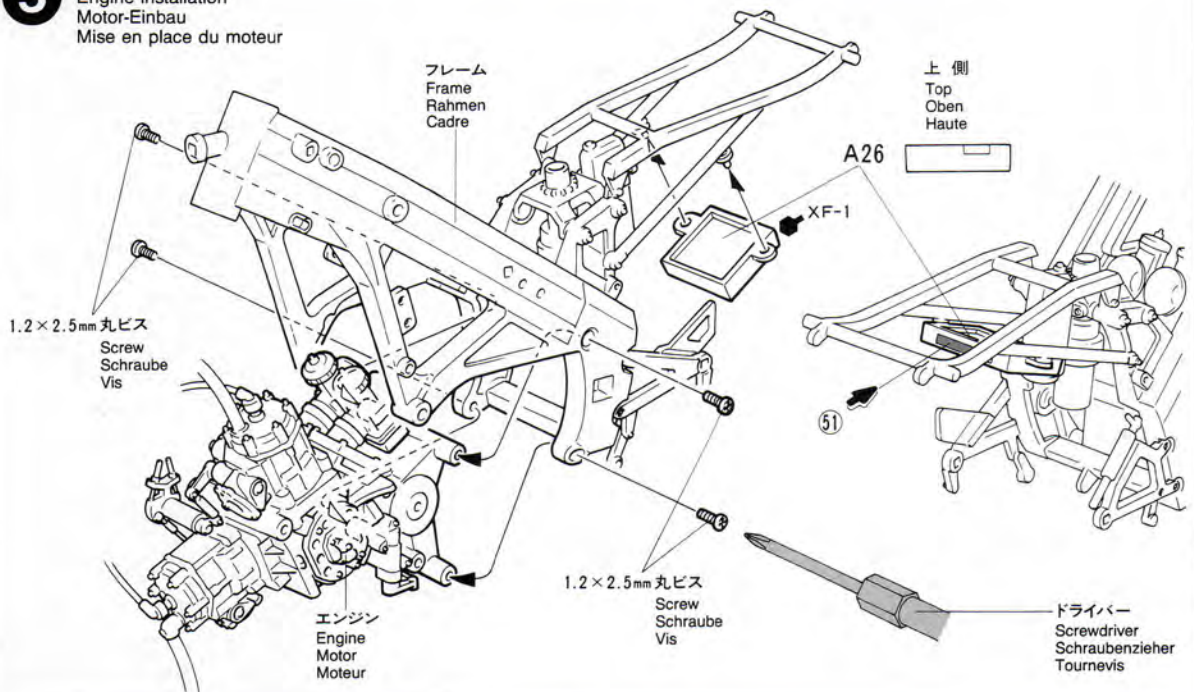

6 スイングアームのくみため
 Swing arm
 Schwingarm
 Bras oscillant

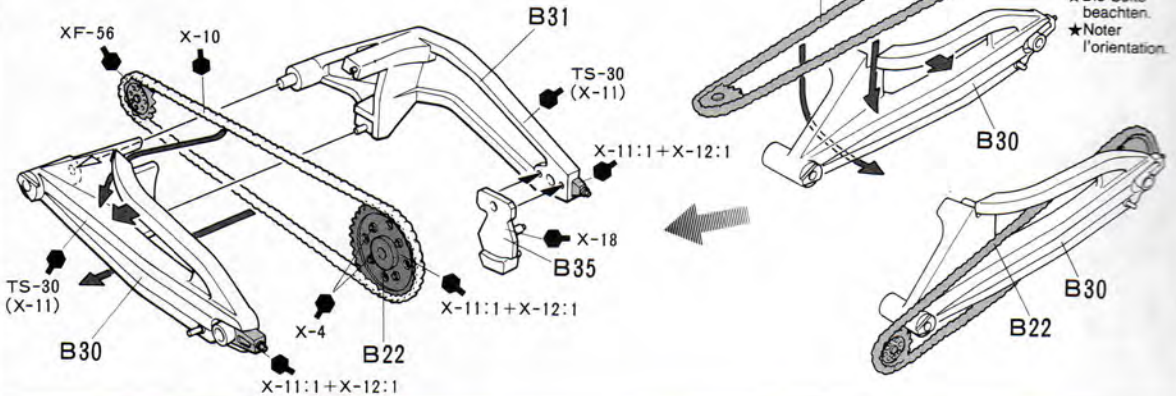

7 リヤホイールのとりつけ
 Rear wheel
 Hinterrad
 Roue arrière

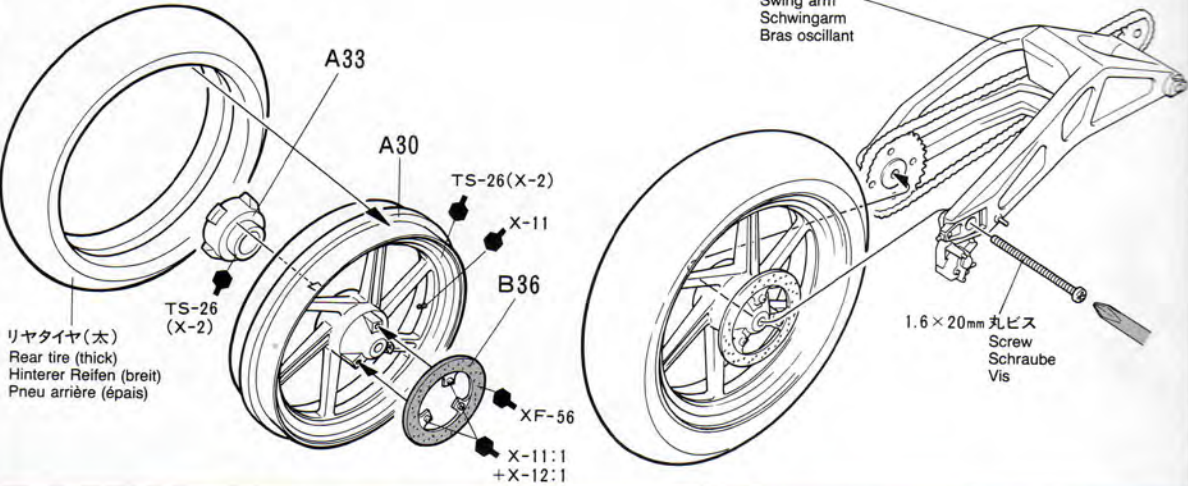

8 スイングアームのとりつけ
 Attaching swing arm
 Anbringung des Schwingarmes
 Fixation du bras oscillant

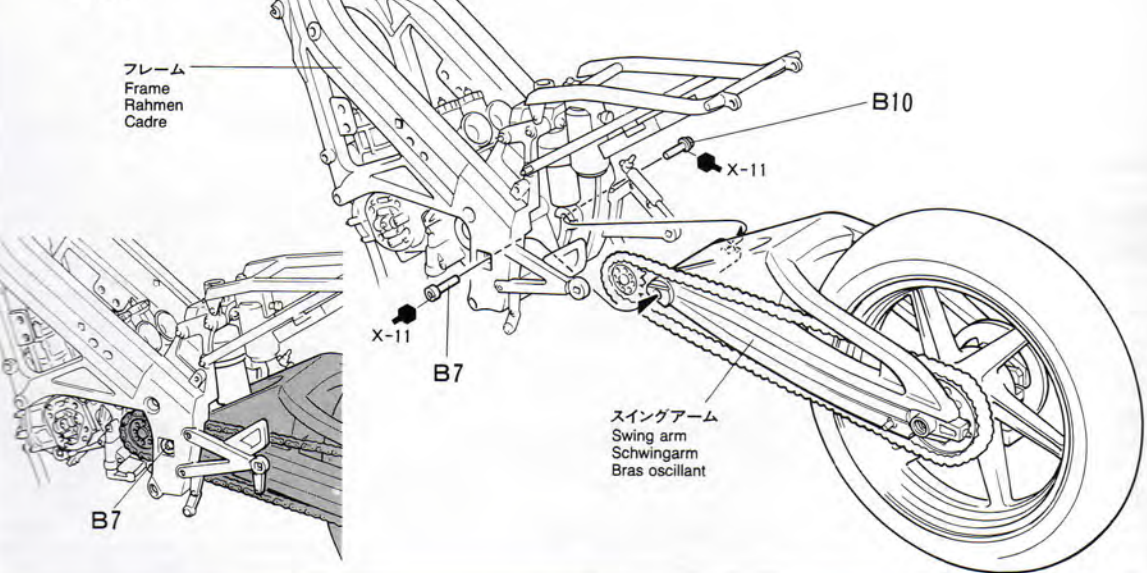

9 リヤショックのとりつけ
Rear shock
Hinterer Dämpfer
Suspension arrière

ビニールパイプF (細) 55mm
Thin vinyl tubing F
Dünner Vinylschlauch F
Gaine fine en vinyl F

ビニールパイプD (細)
Vinyl tubing D
Vinylschlauch D
Gaine en vinyl D

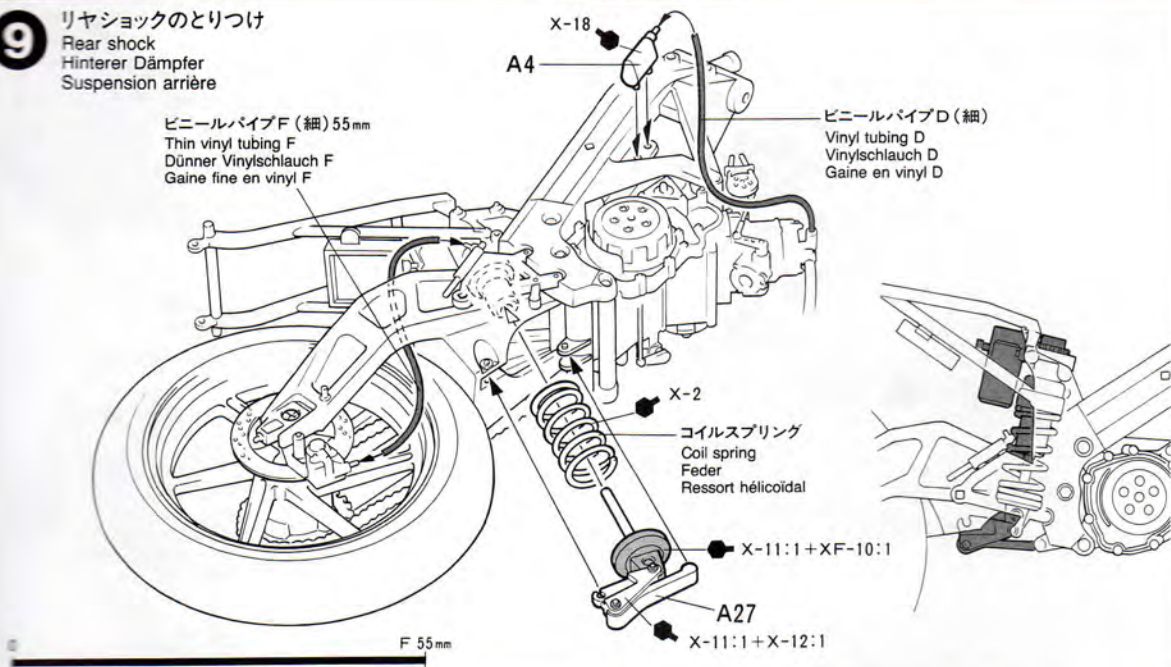

10 チャンバーのくみため
Exhaust chamber
Auspuff-Kammer
Bloc d'échappement

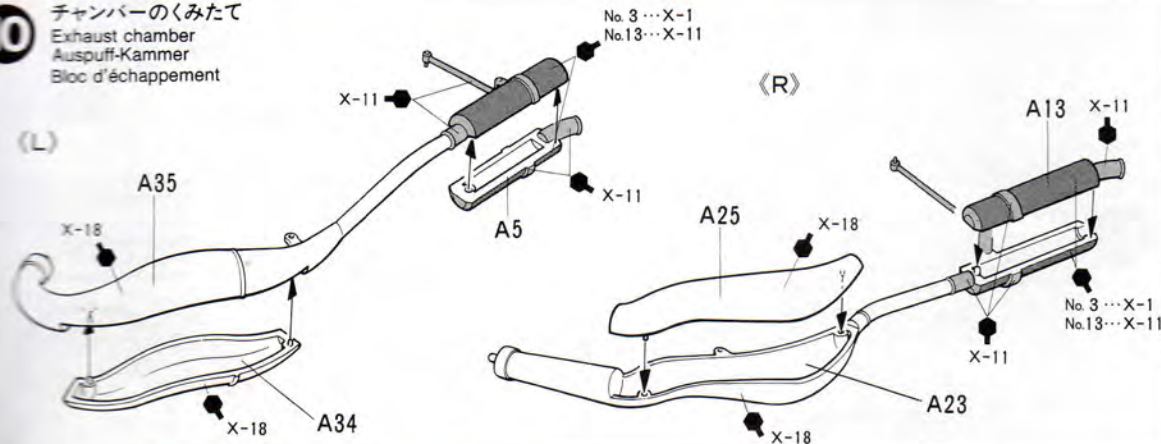

11 チャンバーのとりつけ
Exhaust installation
Einbau des Auspuffrohrs
Mise en place des échappements

ビニールパイプB (細)
Vinyl tubing B
Vinylschlauch B
Gaine en vinyl B

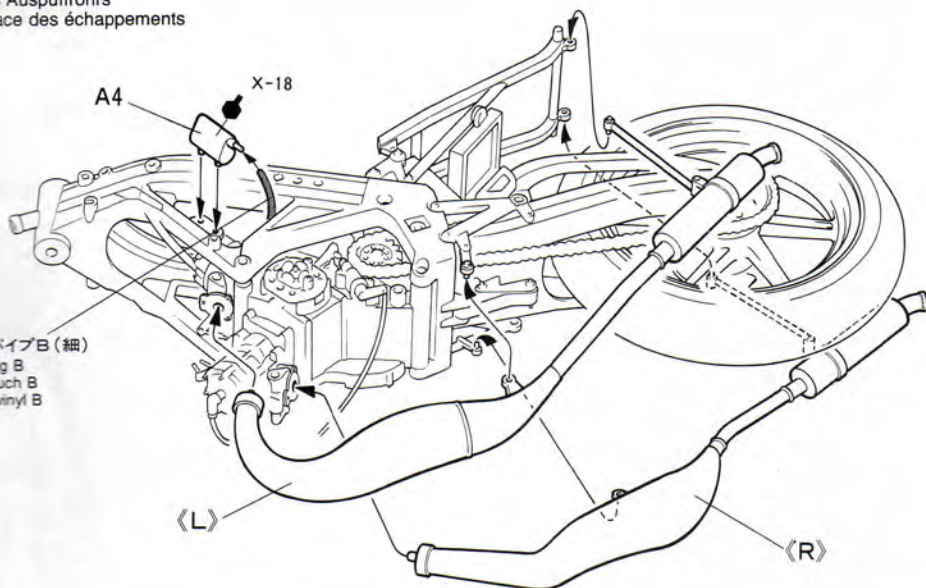

12 ラジエーターのとりつけ

Radiator
Kühler
Radiateur

- ★接着が乾いたらとりつけます。
- ★Install when cement on A15 & A19 has cured.
- ★Anbringen, wenn der Kleber auf A15 und A19 getrocknet ist.
- ★Installer quand le collage des A15 et A19 a pris.

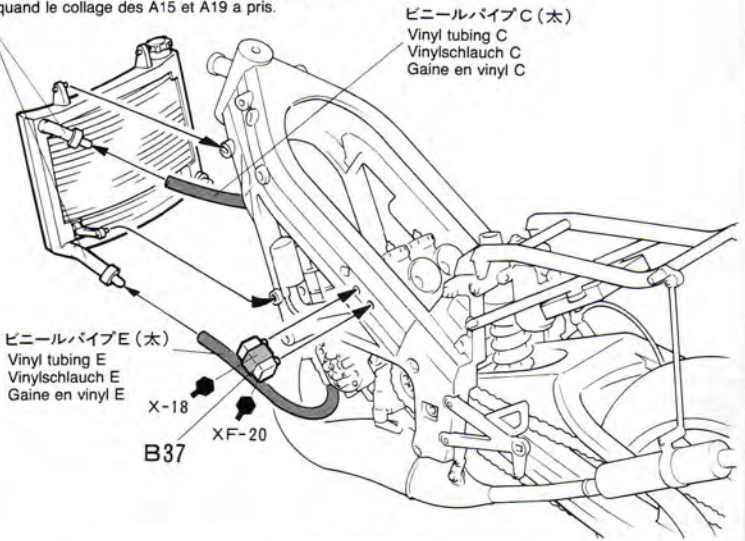
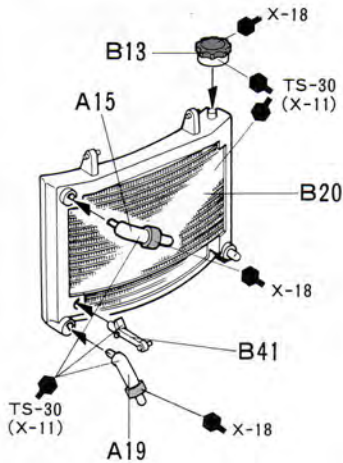

ビニールパイプ C (太)
Vinyl tubing C
Vinylschlauch C
Gaine en vinyl C

ビニールパイプ E (太)
Vinyl tubing E
Vinylschlauch E
Gaine en vinyl E

13 フロントフォークのくみたて

Front fork
Vordere Gabel
Fourche avant

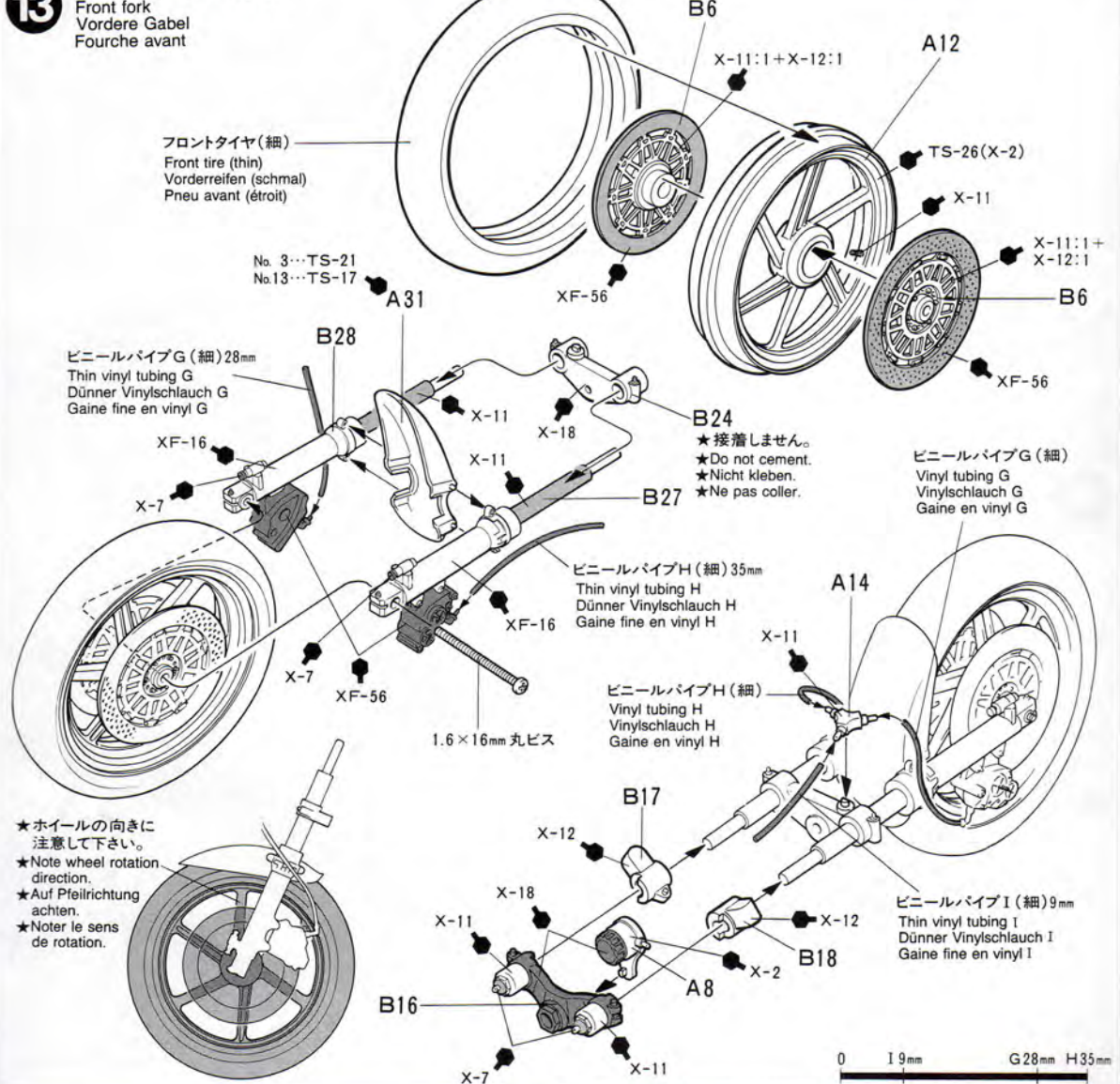

フロントタイヤ(細)
Front tire (thin)
Vorderreifen (schmal)
Pneu avant (étroit)

No. 3...TS-21
No.13...TS-17

ビニールパイプ G (細) 28mm
Thin vinyl tubing G
Dünnere Vinylschlauch G
Gaine fine en vinyl G

B24
★接着しません。
★Do not cement.
★Nicht kleben.
★Ne pas coller.

ビニールパイプ G (細)
Vinyl tubing G
Vinylschlauch G
Gaine en vinyl G

ビニールパイプ H (細) 35mm
Thin vinyl tubing H
Dünnere Vinylschlauch H
Gaine fine en vinyl H

ビニールパイプ H (細)
Vinyl tubing H
Vinylschlauch H
Gaine en vinyl H

ビニールパイプ I (細) 9mm
Thin vinyl tubing I
Dünnere Vinylschlauch I
Gaine fine en vinyl I

- ★ホイールの向きに注意して下さい。
- ★Note wheel rotation direction.
- ★Auf Pfeilrichtung achten.
- ★Noter le sens de rotation.

1.6×16mm 丸ビス

0 19mm G28mm H35mm

14 スタンドのくみ立て
Stand
Ständer
Support

★接着せずに治具として使います。
★Do not cement.
★Nicht kleben.
★Ne pas coller.

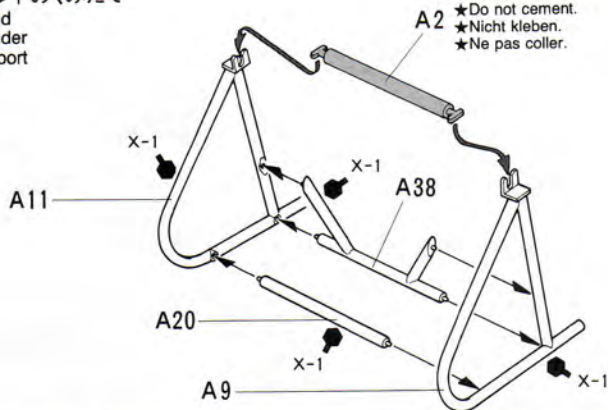

★接着が乾いたらA2をはずします。
★Remove A2 when cement has set.
★Wenn Kleber trocken ist, A2 entfernen.
★Enlever A2 après séchage de la colle.



15 フロントフォークのとりつけ
Front fork installation
Einbau der vorderen Gabel
Installation de la fourche avant

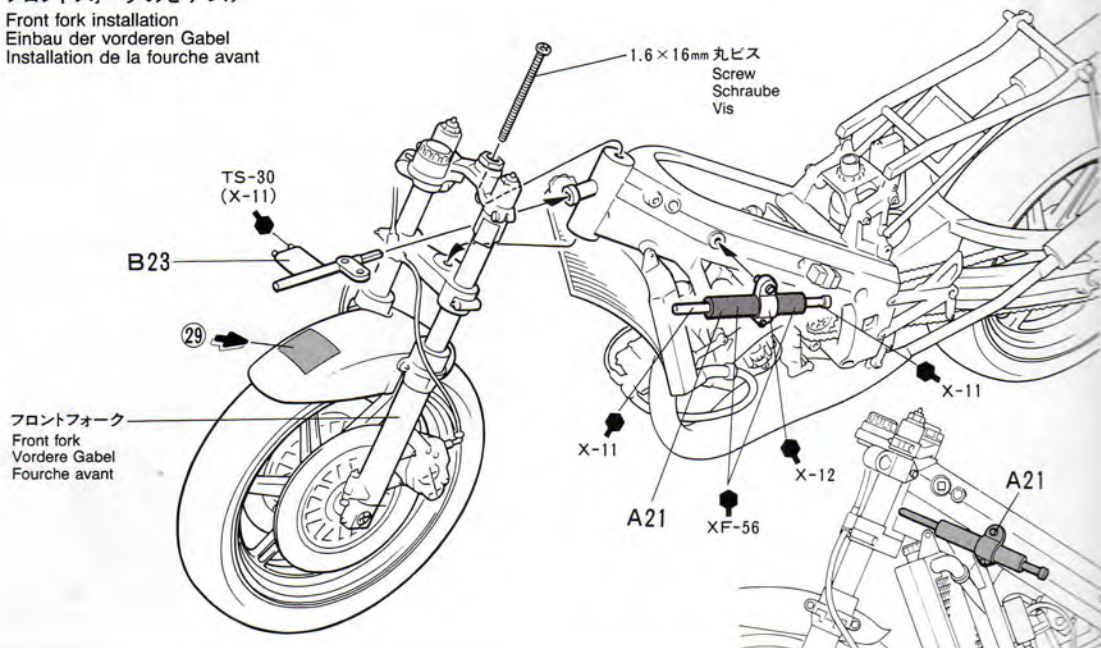

16 シートカウルのくみ立て
Seat/cowl
Sitzverkleidung
Ensemble selle/réservoir

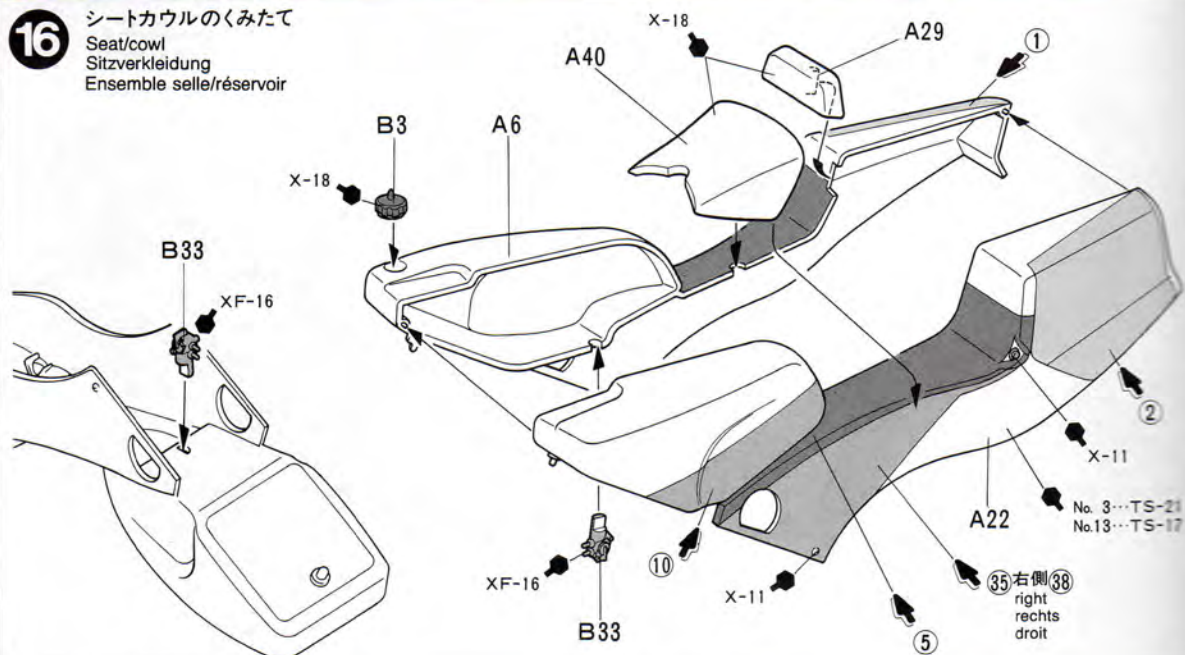

No. 3...TS-21
No.13...TS-17

17

シートカウルのとりつけ

Seat/cowl installation
Einbau der Sitzverkleidung
Installation de l'ensemble selle/réservoir

シートカウル
Seat/cowl
Sitzverkleidung
Ensemble selle/réservoir

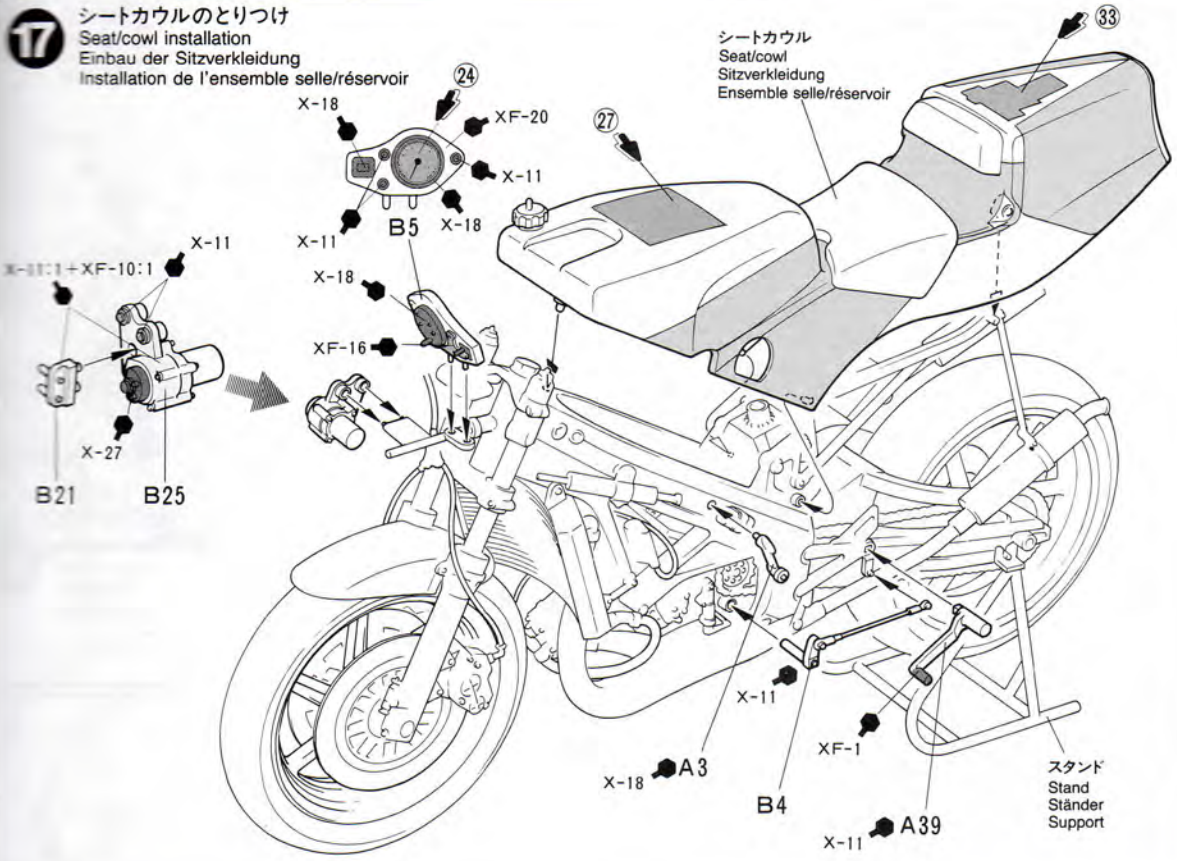

18

ハンドルのとりつけ

Handle bars
Handgriffe
Guidon

ビニールパイプ A (細)
Vinyl tubing A
Vinylschlauch A
Gaine en vinyl A

ビニールパイプ J (細) 7mm
Thin vinyl tubing J
Dünner Vinylschlauch J
Gaine fine en vinyl J

ビニールパイプ L (細) 55mm
Thin vinyl tubing L
Dünner Vinylschlauch L
Gaine fine en vinyl L

ビニールパイプ K (太) 15mm
Thick vinyl tubing K
Dicker Vinylschlauch K
Gaine épaisse en vinyl K

ビニールパイプ M (細) 45mm 2本
Thin vinyl tubing M (x2)
Dünner Vinylschlauch M
Gaine fine en vinyl M

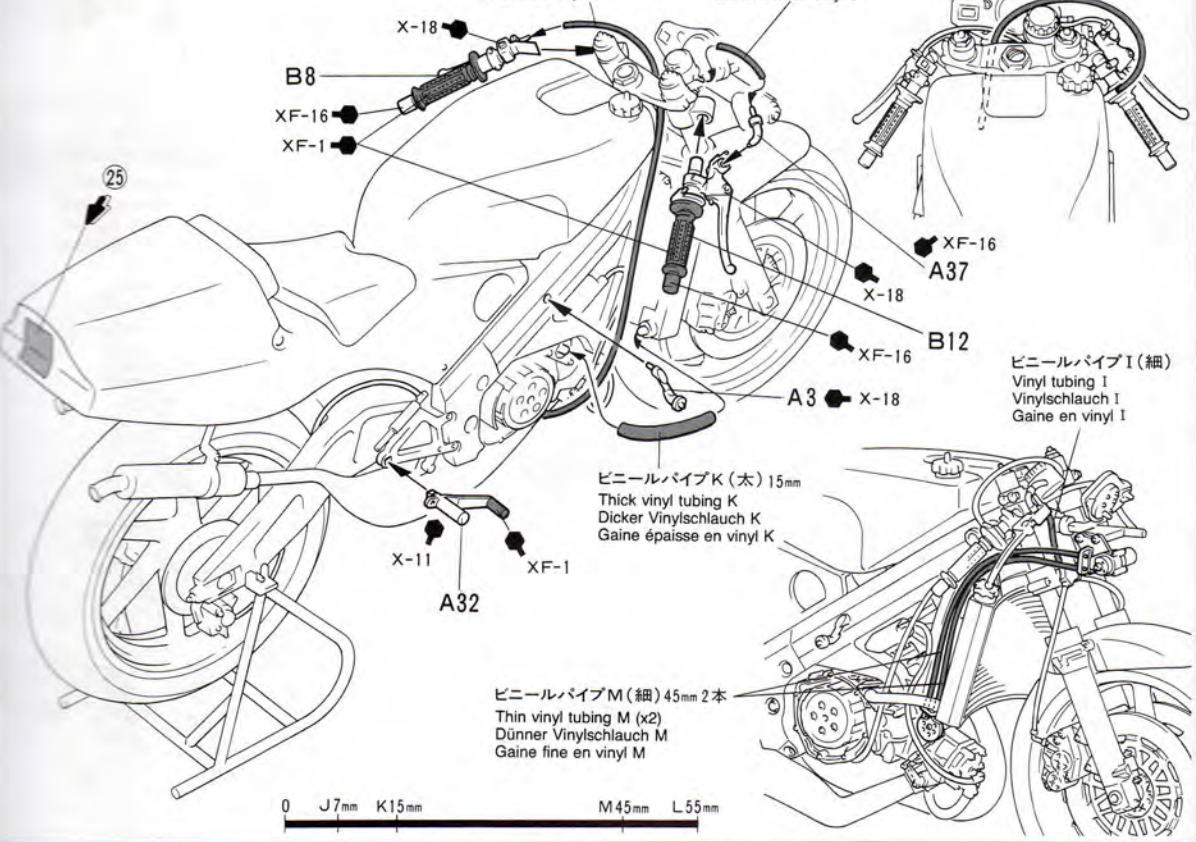

19 カウリングのとりつけ

Cowling
Verkleidung
Capot

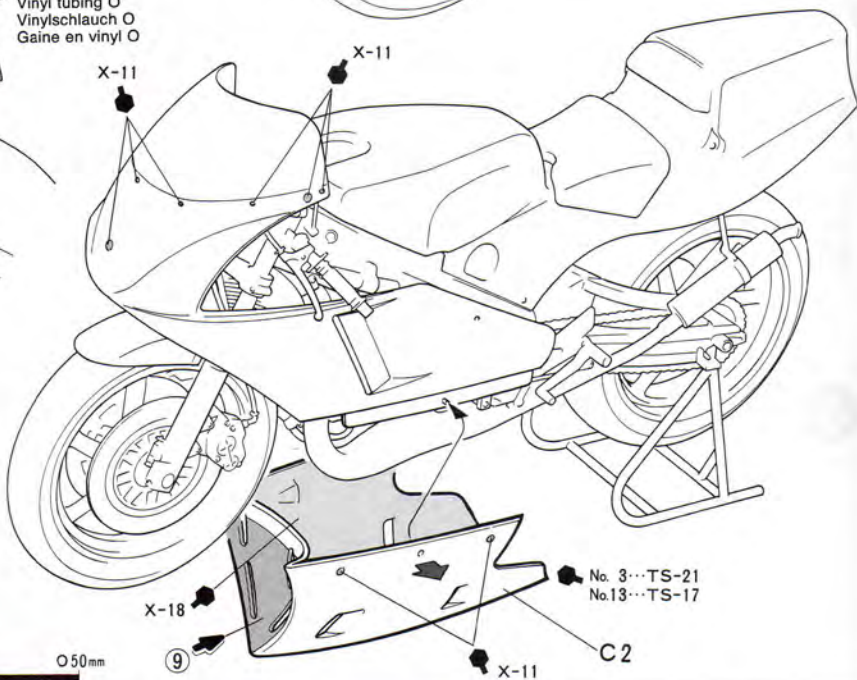
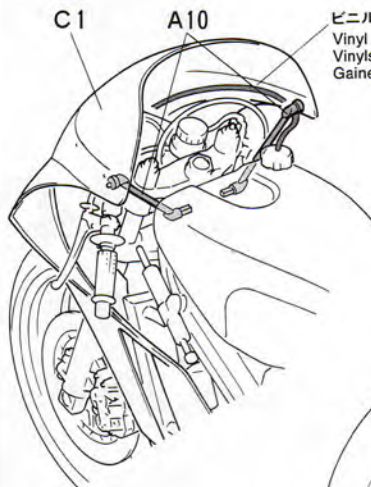
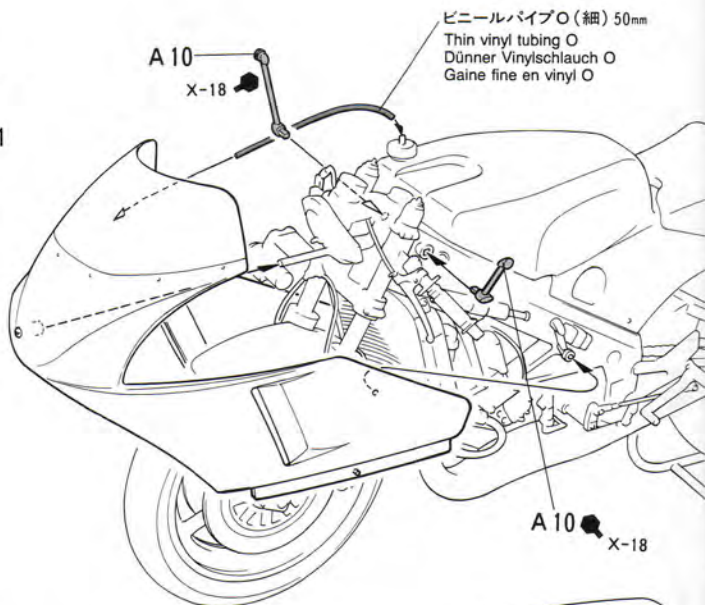
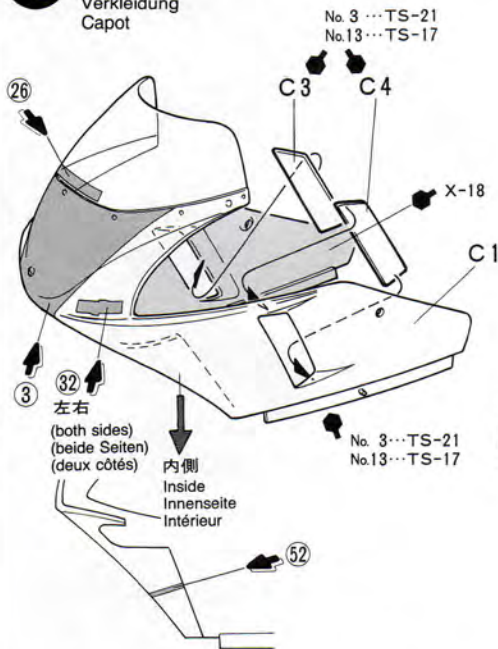

APPLYING DECALS

《スライドマークのはり方》

- ① はりたいマークをハサミで切りぬきます。
- ② マークをぬるま湯に10秒ほどひたしてからタオル等の布の上におきます。
- ③ 台紙のはしを手でもち、貼る所にマークをスライドさせてモデルに移して下さい。
- ④ 指に少し水をつけてマークをぬらしながら、正しい位置にずらしませう。
- ⑤ やわらかい布でマーク内側の気泡をおし出しながら、おしつけるようにして水分をとりませう。
- ⑥ マークが乾くまで手をふれないで下さい。

DECAL APPLICATION

1. Cut off decal from sheet.
2. Dip the decal in tepid water for about 10 sec. and place on a clean cloth.
3. Hold the backing sheet edge and slide decal onto the model.
4. Move decal into position by wetting decal with finger.
5. Press decal gently down with a soft cloth until excess water and air bubbles are gone.

ANBRINGUNG DES ABZIEHBILDES

1. Abziehbild vom Blatt ausschneiden.
2. Das Abziehbild ungefähr 10 Sek. in lauwarmes Wasser tauchen, dann auf sauberen Stoff legen.
3. Die Kante der Unterlage halten und das Abziehbild auf das Modell schieben.
4. Das Abziehbild an die richtige Stelle schieben und dabei mit dem Finger das Abziehbild naßmachen.

5. Das Abziehbild mit weichem Stoff ganz andrücken, bis kein überflüssiges Wasser und keine Luftblasen mehr vorhanden sind.

APPLICATION DES DECALCOMANIES

1. Découpez la décalcomanie de sa feuille.
2. Plongez la décalcomanie dans de l'eau tiède pendant 10 secondes environ et poser sur un linge propre.
3. Retenez la feuille de protection par le côté et glissez la décalcomanie sur le modèle réduit.
4. Placez la décalcomanie à l'endroit voulu en la mouillant avec un de vos doigts.
5. Pressez doucement la décalcomanie avec un tissu doux jusqu'à ce que l'eau en excès et les bulles aient disparu.

PAINTING

《カップヌードル・NSR250の塗装》

世界で、そして国内でも活躍するホンダNSR250ですが、全日本選手権で活躍するのがカップヌードル・ホンダチームのマシン。青木3兄弟の活躍で注目されるチームの中で、長男の青木篤篤選手はゼッケン3のゴールドカラーをメインにしたマシン。また、次男の青木拓磨選手はゼッケン13のシルバーカラーをメインにしたマシンで1992年シーズンを戦いました。細部の塗装については説明図中に示したので参考にしてください。また、カウルは透明パーツとなっていますので、発色をよくするためにホワイトなどを下塗りするとよいでしょう。スライドマークは右図を参考に貼って下さい。なお、マークを貼った上にクリアーを塗装する事は、マークを痛めるので避けて下さい。

PAINTING THE CUP NOODLE HONDA NSR250

The cowling of the Cup Noodle sponsored Honda NSR250's were painted in gold (No.3 bike) or silver (No.13) as a base color, and decorated with many sponsor logos & markings. The wheels were painted white. Detail painting is called out during construction and should be done at that time. Take care when overspraying the model with clear, as it could damage the decals.

BEMALUNG DER CUP NOODLE HONDA NSR250

Für die Verkleidung der von CUP NOODLE gesponserten HONDA NSR250 wählt man Gold (Nr. 3 Motorrad) oder Silber (Nr. 13) als Grundierungsfarbe und dekorierte sie mit vielen Sponsoren-Logos und Markierungen. Die Felgen wurden Weiß bemalt. Die Einzelteilbemalung sollte während des Zusammenbaus erfolgen. Vorsicht bei Übersprühen des Modells mit Klarlack, die Abziehbilder könnten beschädigt werden.

DECORATION DE LA HONDA NSR 250 CUP NOODLE

Le carénage des Honda NSR 250 sponsorisées par Cup Noodle était de couleur or (moto N°3) ou argent (N°13) et portait de nombreux noms et logos de sponsors. Les jantes étaient blanches. La peinture des détails doit s'effectuer lors de la construction. Vernir le modèle avec précaution, le vernis pouvant endommager les décalcomanies.

BUILD A COLLECTION OF TAMIYA PRECISION MOTORCYCLE MODELS

YAMAHA FZR750R



HONDA VFR750R



HONDA NSR500



YAMAHA YZR500



★部品請求には右のカードが必要です。部品請求をなさる方はあなたの住所、氏名、郵便番号(できれば電話番号)を1字ずつはつきりとお書き下さい。

右記の価格は予告なく変更となる場合がありますので御了承下さい。

《郵便振替のご利用方法》郵便局の払込用紙の通信欄に、ITEM番号、スケール、製品名、部品名、数量を必ずご記入下さい。払込人住所欄には電話番号もお書きいただき、口座番号 00810-9-1118、加入者名・田宮模型でお払込み下さい。

MARKINGS

★マークナンバー①～⑬はNo.13のとき貼ります。重ね貼りして下さい。
★Decals ① - ⑬: for No.13 motorcycle.
★Abziehbilder ① - ⑬: für den Motorrad Nr.13.
★Décalcomanies ① - ⑬: pour la moto N° 13.

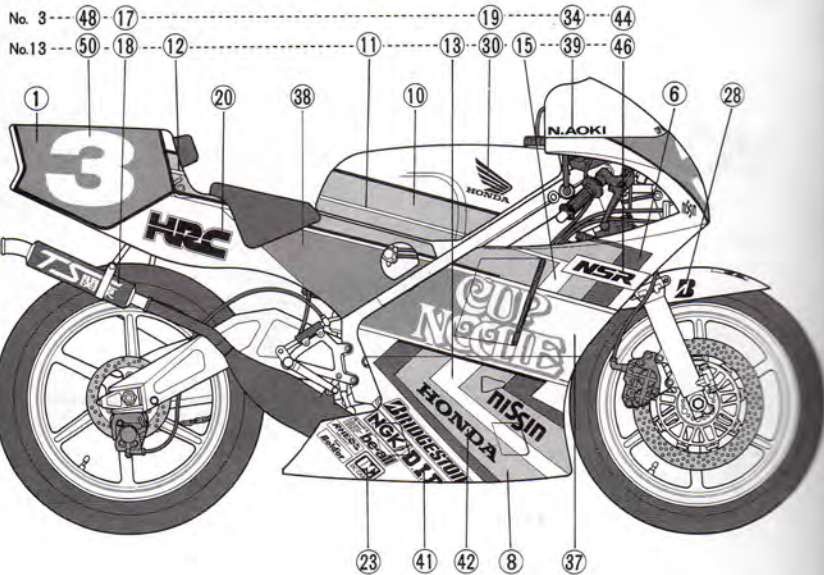
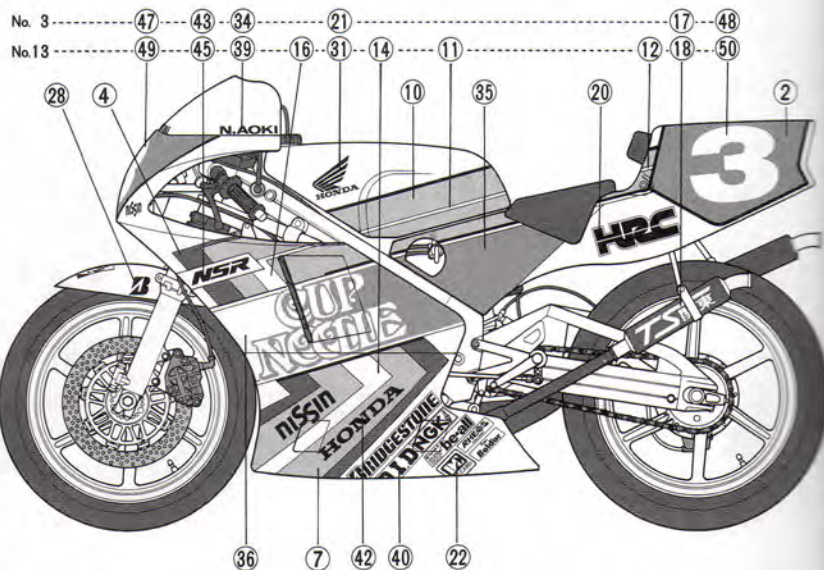

AFTER MARKET SERVICE CARD

When purchasing Tamiya replacement parts, please take or send this form to your local Tamiya dealer so that the parts required can be correctly identified and supplied. Please note that specifications, availability and price are subject to change without notice.

ITEM 14061

Parts code

9001419 A Parts
9001409 B Parts
9001410 C Parts
9401152 Tire Bag
1401132 Decal A
1401133 Decal B
1051237 Instructions

CUP NOODLE HONDA NSR 250

1/12 カップヌードルホンダNSR250

部品を紛失したり、破損なさった方は、このカードの必要部品を丸でかこみ代金を現金書留又は定額為替で田宮模型アフターサービス係までお申し込み下さい。

お問合せ電話番号 03-3899-3765 (東京)
054-283-0003 (静岡)

A 部品..... 520円
B 部品(エンジン)..... 520円
C 部品(カウリング)..... 470円
タイヤ袋..... 370円
マーク(a)..... 220円
マーク(b)..... 220円
説明図..... 270円

For Japanese use only!

住所

電話 () -

氏名

1295

☆ITEM 14061



田宮模型

静岡市恩田原3-7 千422-8610

PRINTED IN PHILIPPINES