

# VALENTINO ROSSI FIGURE (HIGH-SPEED RIDING)



**YAMAHA**  
LICENSED PRODUCT

YAMAHA is a registered trademark and is used with permission of Yamaha Motor Co., Ltd.

1/12 オートバイシリーズ NO.118

バレンティーノ・ロッシ  
ハイスピード・ライディング

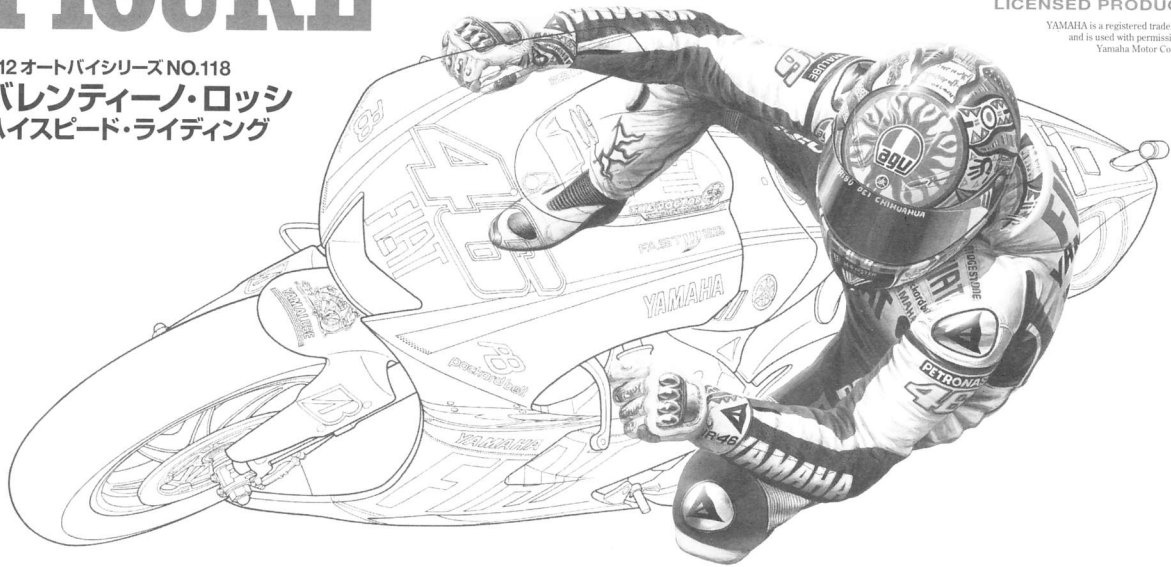

With numerous victories and a spectacular racing career, Valentino Rossi is one of the most successful motorcycle racers of all time and attracts fans all around the world. 1996 saw Rossi make his World Road Race Championship debut in the 125cc class. In 1997, the following season saw him dominate the class and claim his first world championship. More success followed as he soon claimed championship titles for both the 250cc and 500cc classes. In the MotoGP class, he showed a natural ability to easily adjust to the teams he joined and their machines. As of the end of the 2009 season, Rossi has won 103 races on his way to claim an impressive 9 world championships. His distinctive riding style features aggressive weight shifting by making full use of his long arms and legs to

Mit zahllosen Siegen und einer spektakulären Renn-Karriere ist Valentino Rossi einer der erfolgreichsten Motorrad-Rennfahrer aller Zeiten und begeistert Fans aus aller Welt für sich. 1996 gab Rossi sein Debüt bei der Straßenrennen-Weltmeisterschaft in der 125cm<sup>3</sup> Klasse. 1997 dominierte er die Klasse und holte sich seine erste Weltmeisterschaft. Weitere Erfolge kamen nach, da er schon bald den Meistertitel in der 250cm<sup>3</sup> und 500cm<sup>3</sup> Klasse für sich verbuchen konnte. In der MotoGP-Klasse erwies er sich als ein Naturtalent bei der Anpassung an die jeweiligen Teams, welchen er angehörte, und deren Maschinen. Bis zum Ende der Saison 2009 hat Rossi auf seinem Weg zu neun beeindruckenden Weltmeisterschaften, die er verzeichnen konnte, 103 Rennen gewonnen. Sein markanter Fahrstil glänzt mit aggressiver Gewichtsverlagerung, wobei er seine langen Arme und Beine wirkungsvoll einsetzt, was zu hervorragen-

Auteur d'une formidable carrière en compétition et détenteur de nombreux titres et victoires, Valentino Rossi est un des meilleurs pilotes moto de tous les temps. C'est en 1996 qu'il a fait ses débuts dans le Championnat du Monde en catégorie 125cm<sup>3</sup>. Lors de sa deuxième saison, en 1997, il a dominé cette catégorie et remporté son premier titre mondial. D'autres victoires suivirent et il remporta bientôt les titres de champion à la fois en 250 et 500cm<sup>3</sup>. Par la suite, en MotoGP, il démontra sa capacité naturelle à s'adapter aux teams qu'il rejoignit et à leurs machines. A la fin de la saison 2009, il avait remporté 103 courses et accumulé 9 titres de Champion du Monde. Son style de pilotage caractéristique est caractérisé par des transferts de poids vifs facilités par ses longs bras et jambes qui lui permettent de contrôler

打ち立てた記録を書き連ねればこの紙面が尽きてしまいそうなほど多くの記録を積み重ね、同時に記憶に残る数々の鮮烈なレースで世界中のファンに愛されている現在最強のGPライダー、バレンティーノ・ロッシ選手。彼が2輪ロードレース世界選手権にデビューしたのは1996年のことです。125ccクラスに参戦して翌97年には早くもチャンピオンに輝き、その後も250cc、500ccでチャンピオンを獲得。最高峰クラスがMotoGPと名を変え、4ストローク990ccマシンで争われることとなったこのクラスでも、エンジン排気量やメーカーの変更に伴うマシン環境の違いにもすばやく対応。通算9回チャンピオンの座に君臨し、通算優勝回数は09年を終了した時点で103回を数えます。ロッシ選手のライディングの特徴は、長身と長い手足を生かして積極的に荷重移動するもので、スライドコントロールに優れ、大きな怪我を負わないのも数々の記録を達成している要因の一つと言えるでしょう。また、ビジュ

1110 ©2010 TAMIYA

enable excellent slide control of the machine. In addition, he has not sustained any serious injuries, which has allowed him to claim multiple championship titles. He is well known for his involvement with the design of his equipment, especially his helmet. During a season, he often changes his helmet design which always features novel illustrations such as a donkey and his own face, in addition to the famous sun & moon, bulldog, turtle, and "The Doctor" illustrations. Since his professional debut, he has always raced with No.46, which is the same number his father Graziano Rossi used when he raced GPs. Not only is he a positive and cheerful individual, he is also a true professional who demonstrates the ultimate level of concentration throughout a race.

dem Beherrschen des Grenzbereichs beim Driften der Maschine führt. Obendrein hat er nie irgendwelche ernsthaften Verletzungen erlitten, wodurch das Erringen der Vielzahl von Meistertiteln erst möglich wurde. Er ist bekannt für sein Engagement bei der Entwicklung seiner Ausrüstung, speziell seinem Helm. Während der Saison wechselt er oft die Helmausführung, die stets mit neuen Grafiken aufwarten kann, etwa einem Esel und sein eigenes Gesicht, zusätzlich zu berühmten Bildern wie: Sonne & Mond, Bulldogge, Schildkröte und Illustrationen zu „Der Doktor“. Seit seinem Debüt als Profi ist er immer mit der Nr.46 gefahren, der gleichen Startnummer, welche sein Vater Graziano Rossi verwendete, wenn er GPs fuhr. Er ist nicht nur ein positiver und angenehmer Mensch, er ist auch ein echter Profi, welcher während des Rennens den höchsten Grad an Konzentration zeigt.

parfaitement les glissades de la moto. De plus, il n'a pas connu de blessure grave, ce qui lui a permis de remporter autant de titres de champion. Il est également réputé pour son implication dans le développement de son équipement, en particulier son casque. Durant la saison, il change souvent le design de son casque qui arbore à chaque fois de nouvelles décorations comme un âne ou son propre visage, en plus des célèbres illustrations "Soleil & Lune", bulldog, tortue et "The Doctor". Depuis ses débuts professionnels, il a toujours couru avec le N°46, le même que son père Graziano Rossi utilisait en Grand Prix. Personne sympathique et enthousiaste, Valentino Rossi est aussi un véritable professionnel qui sait faire preuve d'une concentration absolue tout au long d'une course.

アルへのこだわりも他のGPライダーの追従を許しません。デビュー当時からAGV製ヘルメットとダイネーゼ製のスーツを着用していますが、特にヘルメットは自身の顔やロバを描くなど奇抜なものも多く、シーズン中にデザインを何回も変えるほどです。また、チャンピオンを獲得した後もゼッケン1を付けずに、デビュー時代の46番を使用。これはGPライダーだった彼の父、セラツィアーノ・ロッシが付けていたゼッケンだと言われています。加えて、太陽と月、ブルドッグ、カメ、ザ・ドクターなどのキャラクターも良く知られています。さらに、一流のエンターテナーの側面を持ち、優勝後のパレードラップで繰り広げられる様々なパフォーマンスも注目的。観客を楽しませる陽気なイタリアンという姿と同時に、レースでは高い集中力を見せテストも積極的にこなしてマシンを仕上げるなどプロフェッショナルに徹するロッシ選手。これからも大記録を次々に塗り替えていくことでしょう。

14118 1/12 Valentino Rossi Figure (11051893)

## READ BEFORE ASSEMBLY

**注意** ●このキットは組み立てモデルです。作る前に必ず説明書を最後までお読みください。また小学生などの低年齢の方が組み立てるときは、保護者の方もお読みください。また接着剤や塗料は、必ずプラスチック用をお使いください。(別売) ●工具の使用には十分注意してください。特にナイフ、ニッパーなどの刃物によるケガや事故に注意してください。●接着剤や塗料は使用する前にそれぞれの注意書きをよく読み、指示に従って正しく使用し、使用するときは換気に十分注意してください。●小さなお子様のいる所での工作はやめてください。小さな部品の飲み込みや、ビニール袋をかぶつての窒息などの危険な状況が考えられます。

**CAUTION** ●Read carefully and fully understand the instructions before commencing assembly. A supervising adult should also read the instructions if a child assembles the model. ●When assembling this kit, tools including knives are used. Extra care should be taken to avoid personal injury. ●Read and follow the instructions supplied with paint and/or cement, if used (not included in kit). Use plastic cement and paints only. ●Keep out of reach of small children. Children must not be allowed to put any parts in their mouths or pull vinyl bags over their heads.

**VORSICHT** ●Bevor Sie mit dem Zusammenbau beginnen, sollten Sie alle Anweisungen gelesen und verstanden haben. Fall sein Kind das Modell zusammenbaut, sollte ein beaufsichtigender Erwachsener die Bauanleitung ebenfalls gelesen haben. ●Beim Zusammenbau dieses Bausatzes werden Werkzeuge einschließlich Messer verwendet. Zur Vermeidung von Verletzungen ist besondere Vorsicht angebracht. ●Wenn Sie Farben und/oder Kleber verwenden (nicht im Bausatz enthalten), beachten und befolgen Sie die dort beiliegenden Anweisungen. Nur Klebstoff und Farben für Plastik verwenden. ●Bausatz von kleinen Kindern fernhalten. Kindern darf keine Möglichkeit gegeben werden, irgendwelche Teile in den Mund zu nehmen oder sich Plastiktüten über den Kopf zu ziehen.

**PRECAUTIONS** ●Bien lire et assimiler les instructions avant de commencer l'assemblage. La construction du modèle par un enfant doit s'effectuer sous la surveillance d'un adulte. ●L'assemblage de ce kit requiert de l'outillage, en particulier des couteaux de modélisme. Manier les outils avec précaution pour éviter toute blessure. ●Lire et suivre les instructions d'utilisation des peintures et ou de la colle, si utilisées (non incluses dans le kit). Utiliser uniquement une colle et des peintures spéciales pour le polystyrène. ●Garder hors de portée des enfants en bas âge. Ne pas laisser les enfants mettre en bouche ou sucer les pièces, ou passer un sachet vinyl sur la tête.

## PAINTS REQUIRED

●塗装指示のマークです。タミヤカラーのカラーナンバーで指示しました。

This mark denotes numbers for Tamiya Paint colors.

TS-26 ●ビュアホワイト / Pure white / Glanz Weiß / Blanc pur

X-2 ●ホワイト / White / Weiß / Blanc

X-4 ●ブルー / Blue / Blau / Bleu

XF-1 ●フラットブラック / Flat black / Matt Schwarz / Noir mat

XF-2 ●フラットホワイト / Flat white / Matt Weiß / Blanc mat

XF-3 ●フラットイエロー / Flat yellow / Matt Gelb / Jaune mat

XF-15 ●フラットフレッシュ / Flat flesh / Fleischfarben / Matt / Chair mate

XF-63 ●ジャーマングレイ / German grey / Deutsches Grau / Gris Panzer

## RECOMMENDED TOOLS

### 《用意する工具》

Recommended tools  
Benötigtes Werkzeug  
Outillage nécessaire

接着剤  
(プラスチック用)  
Cement  
Kleber  
Colle



ニッパー  
Side cutters  
Seitenschneider  
Pince coupante

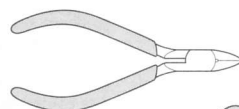

瞬間接着剤  
Instant cement  
Sekundenkleber  
Colle rapide



ピンバイス (ドリル刃2mm, 2.5mm)  
Pin vise (2mm, 2.5mm drill bit)  
Schraubstock (2mm, 2.5mm Spiralbohrer)  
Outil à percer (2mm, 2.5mm de diamètre)



ピンセット  
Tweezers  
Pinzette  
Précettes

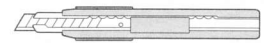

ナイフ  
Modeling knife  
Modelliermesser  
Couteau de modéliste

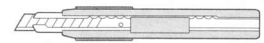

### 《瞬間接着剤について》



★通常は塗装する前に使用します。その際、接着面の油分を十分に取ってください。塗装後に接着する場合は接着面の塗料を落としてから使用します。この時、塗料が残っていると接着力が極端に低下するので注意しましょう。★接着剤をつけすぎると接着力が落ちるだけでなく、白化しやすくなるので注意してください。★劣化した接着剤は使用しないでください。不要な部品で試してから使用してください。★使用する際は瞬間接着剤の取扱説明をよく読んでからご使用ください。

### INSTANT CEMENT

★Remove any paint or oil from cementing surface before affixing parts.

★Use only a small amount of cement. Too much cement will make joints turn white and lose adhesion.

★Do not use old cement. Test cement first with unnecessary parts such as sprues before use.

★Carefully read instructions on use before cementing.

### SEKUNDENKLEBER

★Entfernen Sie alle Farbe und Ölflecke von der Kleboberfläche bevor sie Teile ankleben.

★Verwenden Sie nur geringe Mengen Klebstoff. Bei zuviel Klebstoff kann sich die Verbindung verschieben und die Haftkraft verloren gehen.

★Verwenden Sie keinen alten Klebstoff. Testen Sie den Kleber vor der Anwendung

zuerst mit nicht benötigten Teilen etwa vom Spritzling.

★Vor dem Kleben die Gebrauchsanleitung sorgfältig lesen.

### COLLE RAPIDE

★Enlever les traces de peinture ou de graisse des surfaces de contact avant de coller les pièces.

★N'utiliser qu'une petite quantité de colle. Un excès peut blanchir les lignes de joint et limiter l'adhésion.

★Ne pas utiliser une colle périmée. Tester la colle sur des pièces inutilisées comme des morceaux de grappes avant utilisation effective.

★Lire soigneusement les instructions avant de coller.

### 《タイヤマークのはり方》

タイヤマークは保護紙、マークが印刷されたマーク紙、台紙からなっています。

①マークをはる部分のほこりや油分などをぬらした布でふきとってください。

②保護紙を取り去ります。マーク面を汚さないように、マークより少し大きめにカッターなどで切れ目を入れ、台紙からマークをはがします。

③文字が正しく読めるようにマーク紙を裏返しにしてタイヤに合わせて、指でこすってはりつけます。

④マーク紙の上から水をつけた指で、マーク部をなでるようにします。

⑤しばらくしてマークがタイヤにはりついたら、ゆっくりマーク紙をはがします。

⑥マークをはがしたあとは、水気をやわらかい布などでふきとってください。

### ●HOW TO APPLY TIRE DECALS

Tire decals have an adhesive surface, and are covered by thin protective paper.

①Wipe tire surface with a damp cloth.

②Remove protective paper. Be careful not to soil the adhesive surface. Cut out decal and peel off the lining using edge of a knife blade.

③Place decal into position and rub lightly with your finger.

④Apply moisture with a wet finger.

⑤Carefully remove the paper.

⑥Wipe off excess moisture with a soft cloth.

●ANBRINGEN DER REIFEN-ABZIEHBILDER  
Die Reifen-Abziehbilder haben eine Klebeschicht.

①Die Reifenoberfläche mit feuchtem Tuch abwischen.

②Das Schutzpapier entfernen. Vorsicht, keinen Schmutz auf die Klebefläche bringen. Das Abziehbild mit Modelliermesser ausschneiden und mit der Messerkante abziehen.

③Das Abziehbild an richtigem Platz anbringen und mit dem Finger leicht andrücken.

gen und mit dem Finger leicht andrücken.

④Mit naßem Finger Feuchtigkeit auftragen.

⑤Das Papier vorsichtig abziehen.

⑥Überschüssige Feuchtigkeit mit weichem Tuch wegwischen.

### ●COMMENT POSER LES TRANSFERTS SUR LES PNEUS

Les inscriptions à poser sur les pneus sont présentées sous forme de transferts dont l'une des faces est adhésive.

①Nettoyer le pneu avec un chiffon humide.

②Enlever le papier de protection. Attention à ne pas salir la surface adhésive. Découper les décalcomanies et détacher suivant la ligne en utilisant la pointe d'un couteau.

③Mettre la décalcomanie en place et frotter légèrement avec le doigt.

④Humidifier avec un doigt mouillé.

⑤Enlever le papier avec précaution.

⑥Enlever l'excès d'humidité avec un chiffon séchage.



★ヤマハ YZR-M1'09と組み合わせて、スプリングなコーナリングシ-ンを再現できる人形セットです。バイクはコーナリング中に車体が沈み込みます。この状態を再現するために、サスペンションが縮んだ状態のヤマハ YZR-M1'09用パーツをセットしました。人形を乗せた時のリアリティをいっそう高めます。また、バイクを展示台にビスで固定するために、ホイールにナットを取り付けます。このキットの説明図とバイク本体の説明図を見ながらパーツを取り付けてください。

★This figure set includes parts to enable depiction of Item 14117 Yamaha YZR-M1 '09 in a cornering state with compressed suspension. As screws are used to secure the bike model to the display base, it is necessary to install nuts in the wheels. Refer to these instructions and the bike model's instruction manual for assembly.

★Dieses Figurenset enthält Teile, welche die Darstellung von Artikel 14117 Yamaha YZR-M1 '09 in Kurvenlage mit eingefederter Radaufhängung ermöglicht. Da Schrauben zur Befestigung des Motorrad-Modells auf dem Ausstellungs-Ständer verwendet werden, ist der Einbau von Muttern in die Räder erforderlich. Beachten Sie beim Zusammenbau diese Anleitung und das Anleitungs-Handbuch des Motorrad-Modells.

★Cette figurine inclut des pièces permettant de reproduire la Yamaha YZR M1 '09 réf.14117 en virage avec la suspension comprimée. Des vis étant utilisées pour fixer la moto sur la base, il est nécessaire d'installer des écrous dans les roues. Se référer à ces instructions et à celles fournies avec la moto pour l'assemblage.

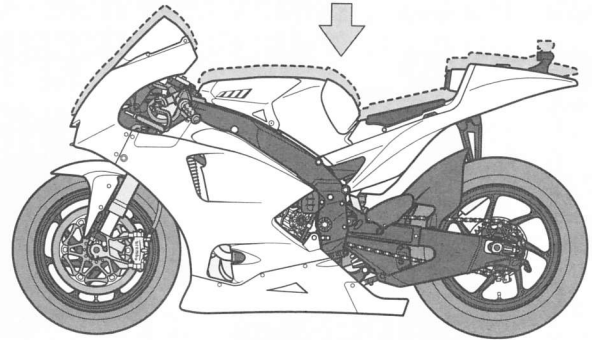

**1** 《バイクが完成している場合》  
When attaching figure to a completed bike model  
Beim Anbringen der Figur auf einem fertig gestellten Motorrad-Modell  
Pour fixer la figurine sur la moto terminée

★下図を参考にパーツを取り外し、バイク本体の説明図の⑨にある《人形を乗せる場合》を参考にパーツを取り付けます。  
★Refer to the illustrations below to replace parts.  
★Zum Ersetzen der Teile untenstehende Abbildungen beachten.  
★Se référer aux illustrations ci-dessous pour remplacer les pièces.

《フロントフォーク》  
Front fork  
Vordere Gabel  
Fourche avant

フォークインナーS  
Inner strut S  
Innere Strebe S  
Tube intérieur S

フォークインナーL  
Inner strut L  
Innere Strebe L  
Tube intérieur L

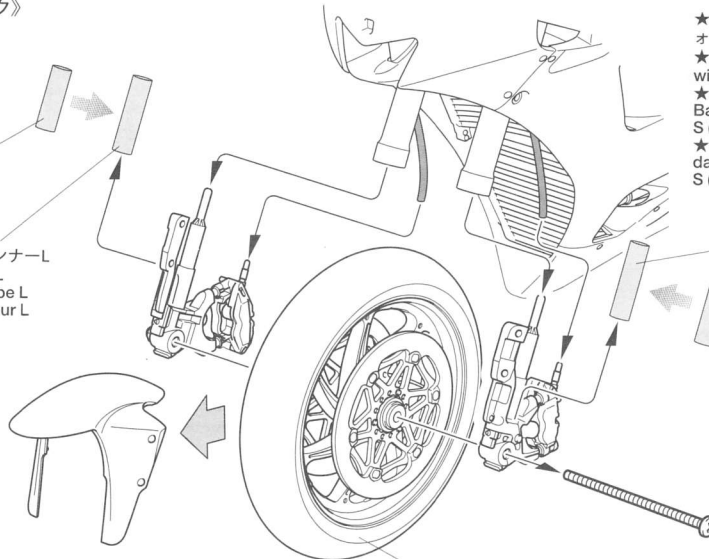

★フォークインナーL (バイク本体付属) をフォークインナーS (キット付属) に交換します。  
★Replace Inner Strut L (included in bike kit) with Inner Strut S (included in Figure Kit)  
★Die innere Strebe L (im Motorrad-Bausatz enthalten) durch die innere Strebe S (im Figuren-Bausatz enthalten) ersetzen.  
★Remplacer le tube intérieur L (inclus dans le kit de la moto) avec le tube intérieur S (inclus dans le kit de la figurine).

フォークインナーL  
Inner strut L  
Innere Strebe L  
Tube intérieur L

フォークインナーS  
Inner strut S  
Innere Strebe S  
Tube intérieur S

★②でホイールナットを取り付けます。  
★Attach wheel nuts referring to Step ②.  
★Anbringung der Radmuttern entsprechend Schritt ②.  
★Fixer les écrous de roue en se référant à l'étape ②.

《リアホイール》  
Rear wheel  
Hinterrad  
Roue arrière

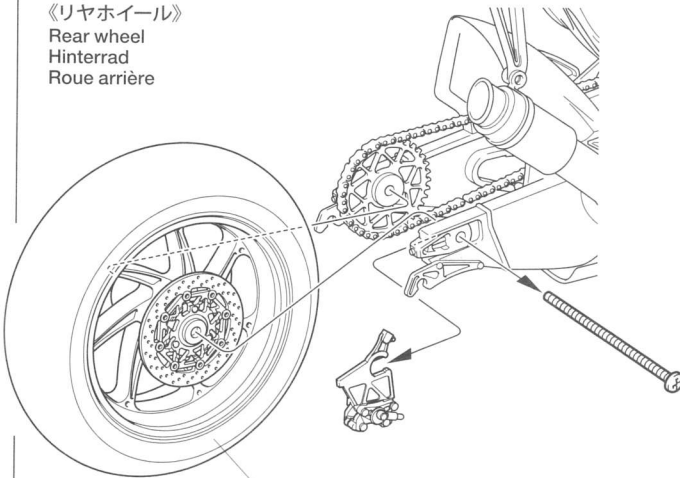

★②でホイールナットを取り付けます。  
★Attach wheel nuts referring to Step ②.  
★Anbringung der Radmuttern entsprechend Schritt ②.  
★Fixer les écrous de roue en se référant à l'étape ②.

《リヤダンパー》  
Rear damper  
Hinterer Dämpfer  
Amortisseur arrière

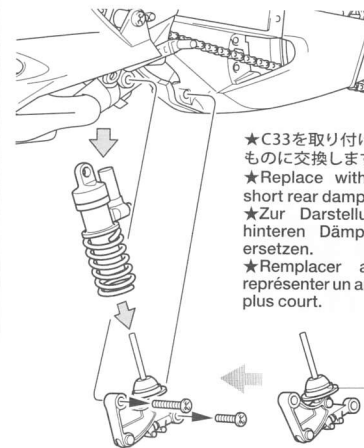

★C33を取り付けた《S》の仕様のものに交換します。  
★Replace with C33 to depict short rear damper.  
★Zur Darstellung des kurzen hinteren Dämpfers durch C33 ersetzen.  
★Remplacer avec C33 pour représenter un amortisseur arrière plus court.

《S》  
C33

## 2 ホイールナットの取り付け Attaching wheel nuts Anbringung der Radmuttern Installation des écrous de roues



指示の部品を瞬間接着剤でとりつけます。  
Apply instant cement.  
Sekundenkleber auftragen.  
Appliquer de la colle rapide.



指示の穴を開けます。  
Make holes.  
Loch machen.  
Percer des trous.

- ★タイヤマークがはがれてしまった場合は、一度セロハンテープなどできれいなにはがし、タイヤとホイールを取り付けた後にマークを貼り直してください。
- ★If tire marking peels off, completely remove it using cellophane tape and reapply after the completion of wheel assembly.
- ★Falls sich die Reifenmarkierung löst, diese mittels Tesafilm vollständig entfernen und nach Beendigung des Rad-Zusammenbaus neu anbringen.
- ★Si le marquage des pneu se soulève, l'enlever complètement au moyen de bande adhésive et le reposer après finition de l'assemblage de la roue.

★組み立て中の場合はバイク本体説明図のホイールとタイヤを組み立てるところでホイールナットを取り付けます。

- ★Attach wheel nuts during wheel assembly.
- ★Die Radmuttern während des Radzusammenbaus anbringen.
- ★Fixer les écrous de roue durant l'assemblage des roues.

- ★フロントホイールと同様にリアホイールも取り付けます。
- ★Also attach to the rear wheel in the same manner.
- ★Am Hinterrad in gleicher Weise anbringen.
- ★Fixer la roue arrière de la même manière.

《フロント》

Front  
Vorne  
Avant



《リア》

Rear  
Hinten  
Arrière

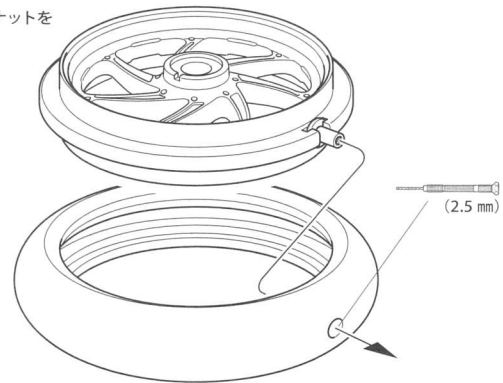
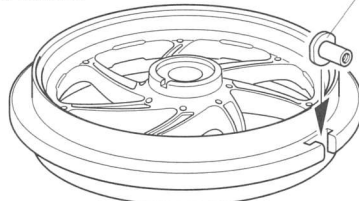

- ★バイクが完成している場合は①を参考に組み上げてください。また組み立て中の場合はバイク本体の説明図を見てバイクを完成させてください。
- ★If your bike model is completed, refer to Step ① for attaching wheels. Refer to the bike model's instruction manual to complete assembly.
- ★Wenn Ihr Motorradmodell fertiggestellt ist, beachten Sie zum Befestigen der Räder Schritt ①. Zur Vervollständigung des Zusammenbaus die Bauanleitung des Modells beachten.
- ★Si votre maquette de moto est terminée, se référer à l'étape ① pour la fixation des roues. Se référer à la notice de la moto pour terminer l'assemblage.

## 3 腕の組み立て Arms Arme Bras

- ★接着する時は接着剤を両面に塗り、しっかり接着してください。
- ★Apply cement to both sides.
- ★Auf beiden Seiten Klebstoff aufbringen.
- ★Appliquer de la colle sur les deux côtés.

《R》

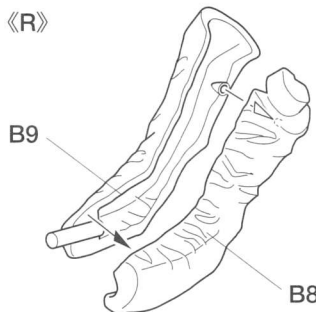

《L》



## 4 胴体の組み立て Torso Rumpf Torse

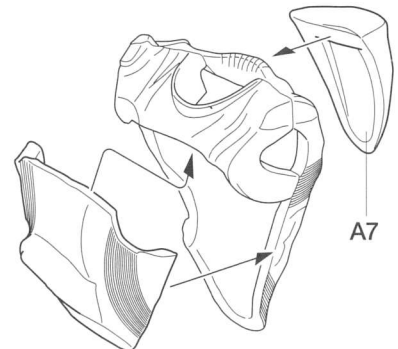
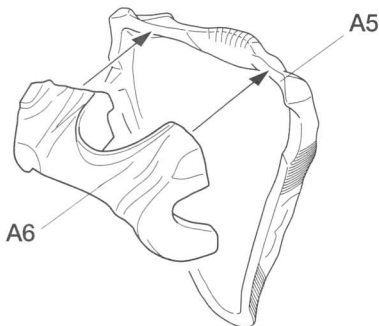
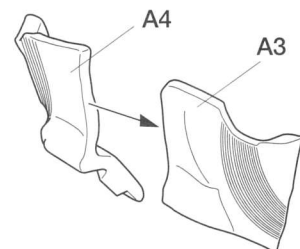

## 5 足の組み立て Legs Beine Jambes

《R》

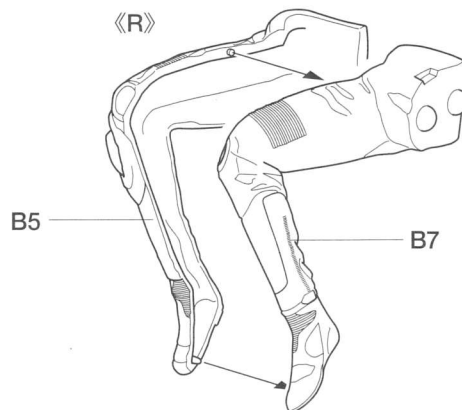

《L》

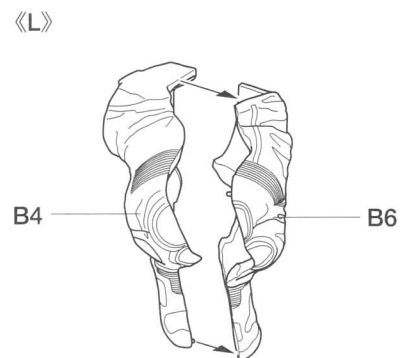

**6**

《上半身》  
Upper body  
Oberkörper  
Haut du corps

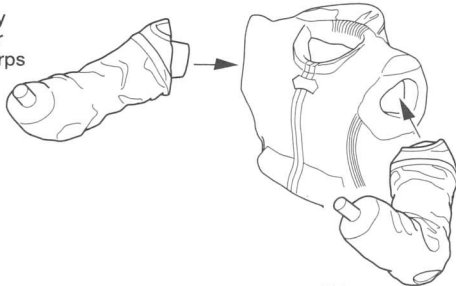

《下半身》  
Lower body  
Unterkörper  
Bas du corps

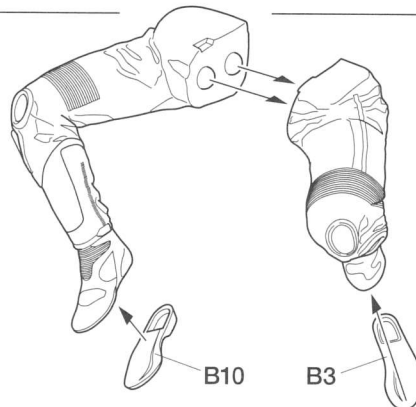

《グローブ》  
Gloves  
Handschuhe  
Gants

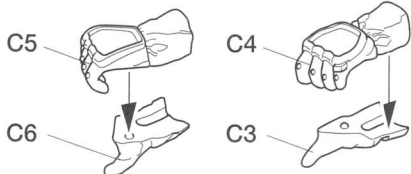

**注意!**  
CAUTION

★グローブは流し込み接着剤を接着面両面に塗り接着し、その後に合わせて部分の隙間に流し込み接着剤を流し込みしっかりと接着します。塗装とマーキングはP7を参考にしてください。  
★Apply extra thin cement to firmly attach gloves to arms. Refer to P.7 for painting and marking of gloves.  
★Extra dünne Kleber zur sicheren Anbringung der Handschuhe an den Armen verwenden. Zum Bemalen und Markieren der Handschuhe S.7 beachten.  
★Utiliser de la colle extra-fluide pour fixer fermement les gants aux bras. e reporter page 7 pour la peinture et les marquages des gants.

**7**

人形の組み立て  
Figure  
Figur  
Figurine

★まず、《足の位置》の絵を参考に下半身を乗せます。次に、グローブとグリップの位置を合わせてから、腕をグローブに差し込み、上半身と下半身を接着。接着剤が乾いたら人形を取り外し、塗装します。塗装とマーキングはP7を参考にしてください。

★First, place the lower body onto the bike referring to the leg position illustrations. Position gloves onto the handlebar and attach arms. Then attach the upper and lower bodies. After cement has dried, separate figure from the bike and proceed to painting. Refer to P.7 for painting and markings.

★Platzieren Sie zuerst den Unterkörper auf dem Motorrad unter Beachtung der Bilder von der Beinstellung. Die Handschuhe auf dem Lenker anordnen und die Arme befestigen. Dann den Ober- und Unterkörper anbringen. Wenn der Kleber getrocknet ist, die Figur vom Motorrad nehmen und zur Lackierung übergehen. S.7 bei Lackierung und Markierung beachten.

★Placer en premier le bas du corps sur la moto en se reportant aux illustrations de la position des jambes. Positionner les gants sur le guidon et fixer les bras. Puis coller ensemble le bas et le haut du corps. Après séchage de la colle, séparer la figurine de la moto et la peindre. Se reporter page 7 pour la peinture et les marquages.

《足の位置》  
Position of legs  
Stellung der Beine  
Position des jambes

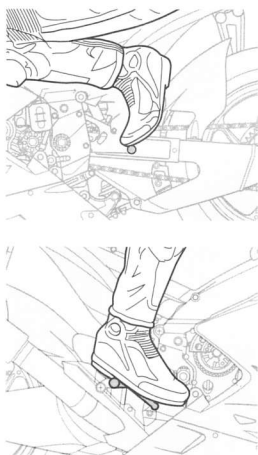
**8**

パッドの取り付け  
Attaching pads  
Anbringung der Puffer  
Fixation des coussinets

★メッキ部品は接着面のメッキをはがします。  
★Remove plating from areas to be cemented.  
★An den Klebestellen muß die Chromschicht abgeschabt werden.  
★Enlever le revêtement chromé des parties à encoller.

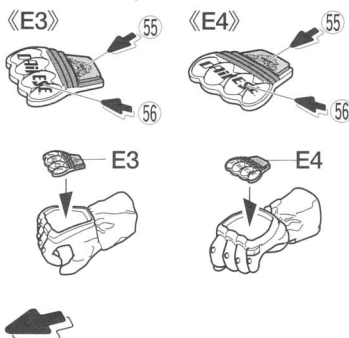

指示の番号のスライドマークをはります。  
Number of decal to apply.  
Nummer des Abziehbildes, das anzubringen ist.  
Numéro de la décalcomanie à utiliser.

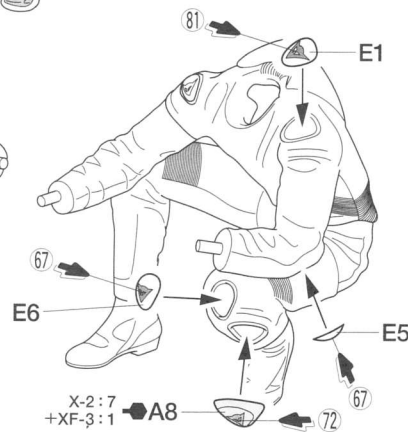
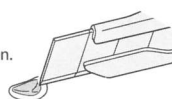
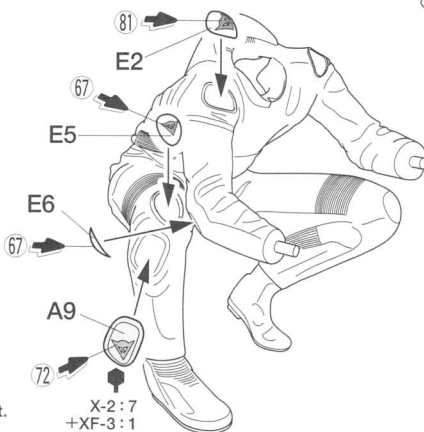

9

ヘルメットの組み立て  
Helmet  
Helm  
Casque



★ヘルメットのマーキングはP8を参考にしてください。  
★Refer to P. 8 for helmet markings.  
★S.8 bezüglich der Helm-Markierungen beachten.  
★Se reporter page 8 pour les marquages de casque.

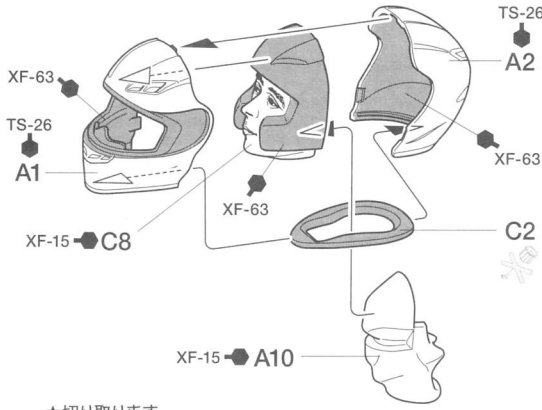

★切り取ります。  
★Remove.  
★Entfernen.  
★Enlever.

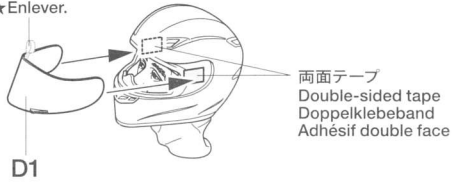

《展示用ヘルメット》  
Helmet for display use  
Helm zu Ausstellungszwecken  
Casque pour présentation

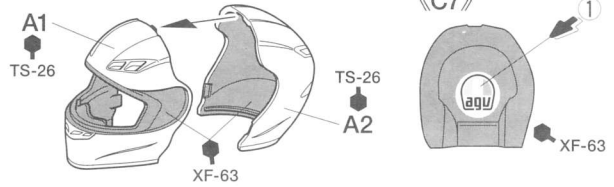

★C9,C7は指で形状を変形させながら入れます。C7から先にはめてください。  
★Compress C7 and C9 to insert into helmet. Insert C7 first.  
★C7 und C9 zum Einsetzen in den Helm zusammendrücken. C7 zuerst einsetzen.  
★Compresser C7 et C9 pour les insérer dans le casque. Insérer C7 en premier.

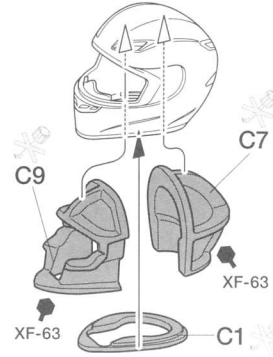

★切り取ります。 両面テープ  
★Remove. Double-sided tape  
★Entfernen. Doppelklebeband  
★Enlever. Adhésif double face



10

人形の取り付け  
Placing figure  
Platzieren der Figur  
Placement de la figurine

★人形は⑦と同じ様に取り付けます。  
★Place figure referring to Step ⑦.  
★Figur entsprechend Schritt ⑦ platzieren.  
★Placer la figurine en se référant à l'étape ⑦.

《頭の取り付け位置》  
Head attachment position  
Befestigungs-Position des Kopfes  
Point de fixation de la tête

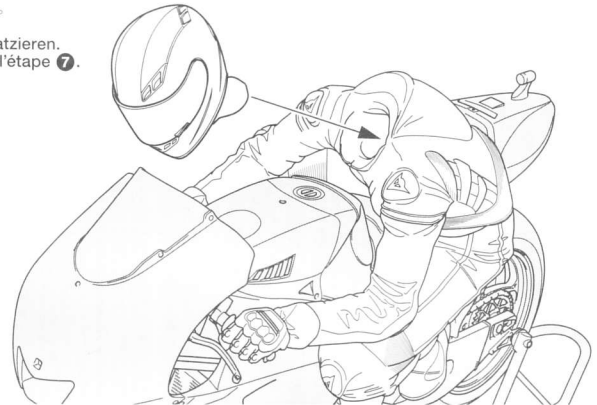
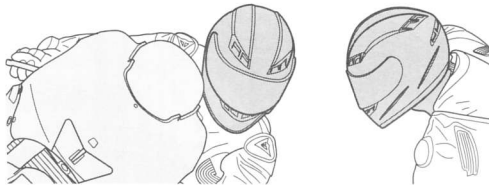

11

展示台への取り付け  
Attaching display base  
Befestigung des Ausstellungs-Ständers  
Fixation au socle de presentation

《取り付け位置》  
Attachment position  
Anbringungs-Position  
Point de fixation

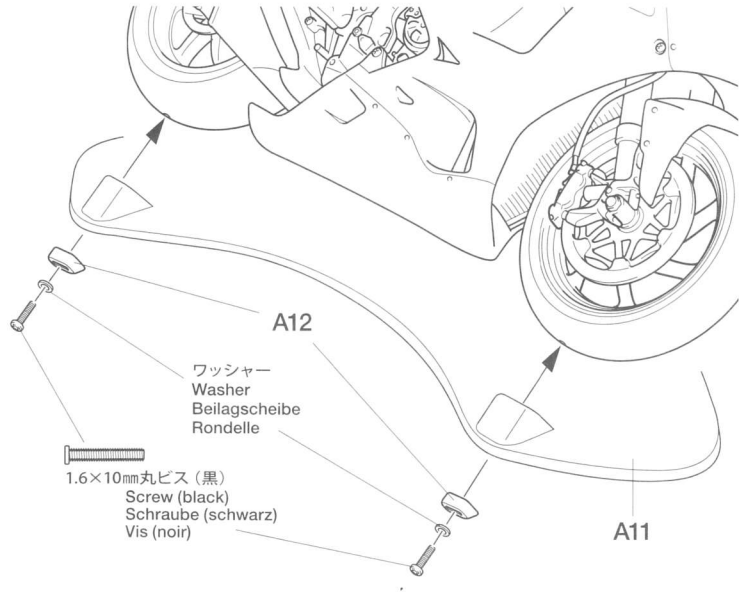
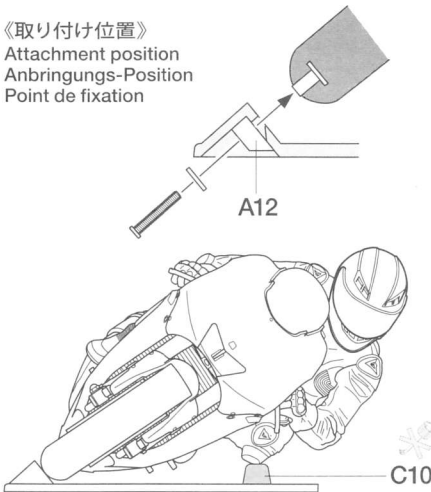

ワッシャー  
Washer  
Beilagscheibe  
Rondelle  
1.6×10mm丸ビス (黒)  
Screw (black)  
Schraube (schwarz)  
Vis (noir)

《人形を乗せない仕様での展示例》  
 Attaching display base  
 (without figure)  
 Befestigung des Ausstellungs-Ständers  
 (ohne Figur)  
 Fixation de la base de présentation  
 (sans figurine)

A11

ワッシャー  
 Washer  
 Beilagscheibe  
 Rondelle

1.6×5mm丸ビス (黒)  
 Screw (black)  
 Schraube (schwarz)  
 Vis (noir)

(2 mm)

ワッシャー  
 Washer  
 Beilagscheibe  
 Rondelle

1.6×5mm丸ビス (黒)  
 Screw (black)  
 Schraube (schwarz)  
 Vis (noir)

## PAINTING & MARKING

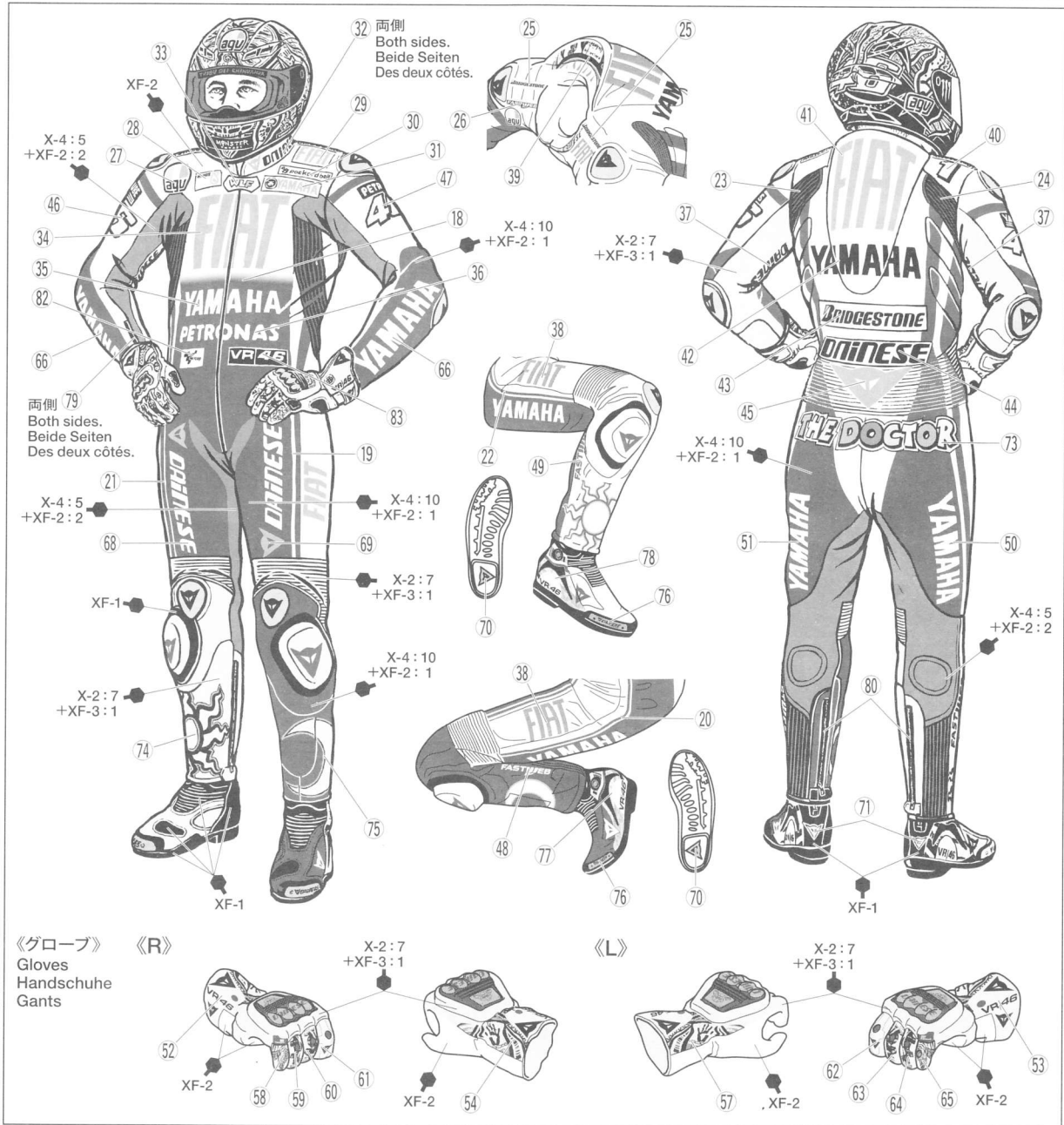

《ヘルメットのマーキング》  
 Helmet markings  
 Helm-Markierungen  
 Marquages de casque

- ★ヘルメット用のスライドマーク①～⑭は必ず番号順に貼ってください。
- ★Apply helmet markings ①-⑭ in numerical order.
- ★Die Helmaufkleber ①-⑭ in Reihenfolge der Zahlen anbringen.
- ★Apposer les marquages de casque ①-⑭ dans l'ordre numérique.

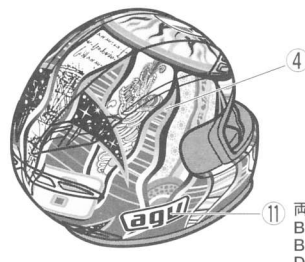
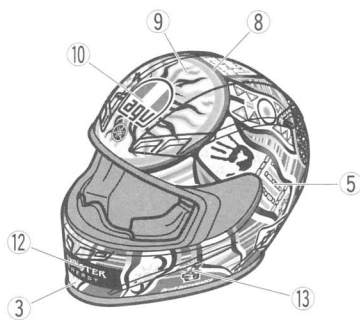

⑪ 両側  
Both sides.  
Beide Seiten  
Des deux côtés.

## PAINTING

### 《V.ロッシ選手レーシングギアの塗装》

実力、人気ともに現在最高のGPレーサーと言われるバレンティノー・ロッシ選手。ビジュアルデザインにこだわるだけにヘルメットからレーシングスーツまで個性的に仕上げられています。2009年シーズンを戦ったスーツはライディングしたマシン、ヤマハYZR-M1 '09にあわせてホワイト&ブルーが基調。さらに、彼の好きなカラーでもあるイエローが配されています。多くのスポンサーマークなどはP7を参考に貼ってください。

### Valentino Rossi Figure Painting Guide The world's best motorcycle racer Valentino

Rossi is greatly involved with the design of his equipment, helmets, and racing suits which are finished with unique liveries. For the 2009 season, his racing suit featured the same White & Blue scheme as that of his Yamaha YZR-M1 '09, and also included the combination of his favorite color, Yellow. Refer to the instruction manual for applying sponsor markings.

Hinweise zum Bemalen der Figur Valentino Rossi  
Der weltbeste Motorrad-Rennfahrer Valentino Rossi ist in hohem Maße an der Entwicklung seiner Ausrüstung, von Helmen und Rennbekleidung beteiligt, die alle in einheitlichem Outfit ausgeführt werden. Für die Saison 2009 hatte sein

Rennanzug dasselbe Aussehen in Weiß und Blau wie seine Yamaha YZR-M1 '09 und beinhaltete auch eine Kombination aus seiner Lieblingsfarbe Gelb. Beachten Sie die Anleitung zum Anbringen der Sponsoren-Markierungen.

Guide de Décoration de la Figurine Valentino Rossi  
Le meilleur pilote moto au monde Valentino Rossi est très impliqué dans la conception de son équipement, de ses casques et combinaisons qui portent des décorations uniques. Pour la saison 2009, sa combinaison était blanche, bleue - les couleurs de sa Yamaha YZR M1 '09, et jaune, sa couleur favorite. Se reporter à la notice de montage pour apposer les decals de sponsors.

## APPLYING DECALS

### 《スライドマークのはり方》

- ①はりたいマークをハサミで切り抜きます。
- ②マークをめぐるま場に10秒ほどひたしてからタオル等の布の上に置きます。
- ③台紙のはしを手で持ち、はるところにマークをスライドさせてモデルに移してください。
- ④指に少し水をつけてマークをぬらしながら、正しい位置にずらしします。
- ⑤やわらかな布でマークの内側の気泡を押し出ししながら、押しつけるようにして水分をとりだす。

### DECAL APPLICATION

- ① Cut off decal from sheet.

- ② Dip the decal in tepid water for about 10 sec. and place on a clean cloth.

- ③ Hold the backing sheet edge and slide decal onto the model.

- ④ Move decal into position by wetting decal with finger.

- ⑤ Press decal down gently with a soft cloth until excess water and air bubbles are gone.

### ANBRINGUNG DES ABZIEHBILDES

- ① Abziehbild vom Blatt ausschneiden.
- ② Das Abziehbild ungefähr 10 Sek. in lauwarmes Wasser tauchen, dann auf sauberen Stoff legen.
- ③ Die Kante der Unterlage halten und das Abziehbild auf das Modell schieben.
- ④ Das Abziehbild an die richtige Stelle schieben und dabei mit dem Finger das

### Abziehbild naßmachen.

- ⑤ Das Abziehbild leicht mit einem weichen Tuch andrücken, bis überschüssiges Wasser und Luftblasen entfernt sind.

### APPLICATION DES DECALCOMANIES

- ① Découpez la décalcomanie de sa feuille.
- ② Plongez la décalcomanie dans de l'eau tiède pendant 10 secondes environ et posez sur un linge propre.
- ③ Retenez la feuille de protection par le côté et glissez la décalcomanie sur le modèle réduit.
- ④ Placez la décalcomanie à l'endroit voulu en la mouillant avec un de vos doigts.
- ⑤ Pressez doucement la décalcomanie avec un tissu doux jusqu'à ce que l'eau en excès et les bulles aient disparu.

## 部品請求について

For use in Japan only!

★部品をなくしたり、こわした方は、このステッカーがはられたカスタマーサービス取次店でご注文いただけます。また、当社カスタマーサービスに直接ご注文する場合は、右記の方法でご注文することができます。詳しくは当社カスタマーサービスまでお問い合わせください。



### ①《郵便振替のご利用法》

郵便局の払込用紙の通信欄に下のリストを参考にITEM番号、スケール、製品名、部品名、部品コード、数量を必ずご記入ください。振込人住所欄にはお電話番号もお書きいただき、口座番号・00810-9-1118、加入者名・(株)タミヤでお振込ください。

### ②《代金引換のご利用法》

パーツ代金に加えて代引き手数料(315円)をご負担いただければ、電話またはホームページより代金引換によるご注文をお受けいたします。

### ③《タミヤカードのご利用法》

タミヤカードをご利用の場合、代金はご指定金融機関の口座引き落としとなります。ご注文は電話またはホームページよりお受けいたします。

《住所》 〒422-8610 静岡県駿河区恩田原3-7  
株式会社タミヤカスタマーサービス係

《お問い合わせ電話番号》

静岡 054-283-0003

東京 03-3899-3765 (静岡へ自動転送)

営業時間/平日▶8:00~20:00 土、日、祝日▶8:00~17:00

《カスタマーサービスアドレス》

[http://tamiya.com/japan/customer/cs\\_top.htm](http://tamiya.com/japan/customer/cs_top.htm)



1/12  
Motorcycle

[www.tamiya.com](http://www.tamiya.com)

## バレンティノー・ロッシ ハイスピードライディング ITEM 14118

★価格は2010年12月現在のものです。予告なく変更となる場合があります。

部品名	税込価格	本体価格	部品コード
A/パーツ	588円	(560円)	10006924
B/パーツ	567円	(540円)	10006925
C/パーツ	483円	(460円)	19006532
D/パーツ	441円	(420円)	19006533
E/パーツ・ビス袋詰	693円	(660円)	19006534
マーク	903円	(860円)	11401281
タイヤマーク	210円	(200円)	11401227
説明図	336円	(320円)	11051893

### AFTER MARKET SERVICE CARD

When purchasing replacement parts, please take or send this form to your local Tamiya dealer so that the parts required can be correctly identified. Please note that specifications, availability and price are subject to change without notice.

Parts code	ITEM 14118
10006924	.....A Parts
10006925	.....B Parts
19006532	.....C Parts
19006533	.....D Parts
19006534	.....E Parts & Metal Parts Bag
11401281	.....Decals
11401227	.....Tire Decals
11051893	.....Instructions