

1/12 SCALE MOTORCYCLE SERIES NO.138

Honda CBR1000RR-R FIREBLADE SP



READ BEFORE ASSEMBLY

注意 ●このキットは組み立てモデルです。作る前に必ず説明書を最後までお読みください。また小学生などの低年齢の方が組み立てるときは、保護者の方もお読みください。また接着剤や塗料は、必ずプラスチック用をお使いください。(別売) ●工具の使用には十分注意してください。特にナイフ、ニッパーなどの刃物によるケガや事故に注意してください。●接着剤や塗料は使用する前にそれぞれの注意書きをよく読み、指示に従って正しく使用し、使用するときは換気に十分注意してください。●小さなお子様のいる所での作業はやめてください。小さな部品の飲み込みや、ビニール袋をかぶつての窒息などの危険な状況が考えられます。●部品の先端が尖っている場合があります。取り扱いに注意してください。

CAUTION ●Read carefully and fully understand the instructions before commencing assembly. A supervising adult should also read the instructions if a child assembles the model. ●When assembling this kit, tools including knives are used. Extra care should be taken to avoid personal injury. ●Read and follow the instructions supplied with paint and/or cement, if used (not included in kit). Use plastic cement and paints only. ●Keep out of reach of small children. Children must not be allowed to put any parts in their mouths or pull vinyl bags over their heads. ●Some parts have sharp edges. Take care when handling.

VORSICHT ●Bevor Sie mit dem Zusammenbau beginnen, sollten Sie alle Anweisungen gelesen und verstanden haben. Falls ein Kind das Modell zusammenbaut, sollte ein beaufsichtigender Erwachsener die Bauanleitung ebenfalls gelesen haben. ●Beim Zusammenbau dieses Bausatzes werden Werkzeuge einschließlich Messer verwendet. Zur Vermeidung von Verletzungen ist besondere Vorsicht angebracht. ●Wenn Sie Farben und/oder Kleber verwenden (nicht im Bausatz enthalten), beachten und befolgen Sie die dort beiliegenden Anweisungen. Nur Klebstoff und Farben für Plastik verwenden. ●Bausatz von kleinen Kindern fernhalten. Kindern darf keine Möglichkeit gegeben werden, irgendwelche Teile in den Mund zu nehmen oder sich Plastiktüten über den Kopf zu ziehen. ●Einige Teile haben scharfe Kanten. Passen Sie bei der Benutzung entsprechend auf.

PRECAUTIONS ●Bien lire et assimiler les instructions avant de commencer l'assemblage. La construction du modèle par un enfant doit s'effectuer sous la surveillance d'un adulte. ●L'assemblage de ce kit requiert de l'outillage, en particulier des couteaux de modélisme. Manier les outils avec précaution pour éviter toute blessure. ●Lire et suivre les instructions d'utilisation des peintures et ou de la colle, si utilisées (non incluses dans le kit). Utiliser uniquement une colle et des peintures spéciales pour le polystyrène. ●Garder hors de portée des enfants en bas âge. Ne pas laisser les enfants mettre en bouche ou sucer les pièces, ou passer un sachet vinyl sur la tête. ●Certains pièces du modèle ont des rebords acérés. Manipuler avec précaution.

PAINTS REQUIRED

● 塗装指示のマークです。タミヤカラーのカラーナンバーで指示しました。

This mark denotes numbers for Tamiya Paint colors.

TS-6	●マットブラック / Matt black / Matt Schwarz / Noir mat
TS-8	●イタリアンレッド / Italian red / (LP-21) Italienisches Rot / Rouge Italien
TS-14	●ブラック / Black / Schwarz / Noir (LP-1)
TS-21	●ゴールド / Gold / Gold / Doré
TS-29	●セミグロスブラック / Semi gloss black / (LP-5) Seidenglanz Schwarz / Noir satiné
TS-34	●キャメルイエロー / Camel yellow / Camel Gelb / Jaune camel
TS-40	●メタリックブラック / Metallic black / (LP-40) Metallic-Schwarz / Noir métallisé

TS-51	●レーシングブルー / Racing blue / Racing Blau / (LP-45) Bleu racing
TS-73	●クリアーオレンジ / Clear orange / (LP-53) Klar-Orange / Orange translucide
TS-76	●マイカシルバー / Mica silver / Mica-Silber / (LP-72) Argent clair métallisé
TS-87	●チタンゴールド / Titanium gold / Titangold / (LP-62) Titane doré
TS-88	●チタンシルバー / Titanium silver / (LP-63) Titansilber / Titane argente
LP-48	●スパークリングシルバー / Sparkling silver / Glanzsilber / Argent pétillant
X-2	●ホワイト / White / Weiß / Blanc
X-11	●クロームシルバー / Chrome silver / Chrom-Silber / Aluminium chromé
X-18	●セミグロスブラック / Semi gloss black / Seidenglanz Schwarz / Noir satiné

X-23	●クリアーブルー / Clear blue / Klar-Blau / Bleu translucide
X-24	●クリアーイエロー / Clear yellow / Klar-Gelb / Jaune translucide
X-27	●クリアーレッド / Clear red / Klar-Rot / Rouge translucide
X-31	●チタンゴールド / Titanium gold / Titan-Gold / Titane doré
X-32	●チタンシルバー / Titanium silver / Titan-Silber / Titane argente
XF-1	●フラットブラック / Flat black / Matt Schwarz / Noir mat
XF-16	●フラットアルミ / Flat aluminum / Matt Aluminium / Aluminium mat
XF-56	●メタリックグレイ / Metallic grey / Grau-Metallic / Gris métallisé
XF-80	●ロイヤルライトグレイ / Royal light gray / Royal Hellgrau / Gris clair royal
XF-85	●ラバーブラック / Rubber black / Gummischwarz / Noir caoutchouc

RECOMMENDED TOOLS

《用意する工具》

Recommended tools
Benötigtes Werkzeug
Outillage nécessaire

接着剤
(プラスチック用)
Cement
Kleber
Colle



ニッパー
Side cutters
Seitenschneider
Pince coupante

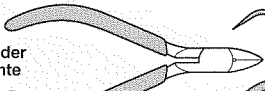

ハサミ
Scissors
Schere
Ciseaux

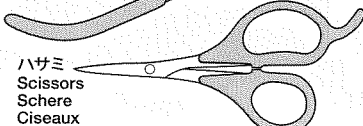

ピンセット / Tweezers
Pinzette / Précelles

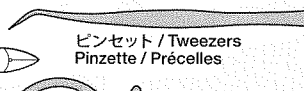

多用途接着剤(クリアー)
Multipurpose Cement (Clear)
Mehrzweckkleber (Klar)



ナイフ / Modeling knife
Modelliermesser / Couteau de modéliste

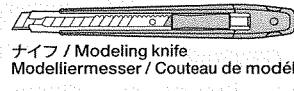

タミヤメタルプライマー
Tamiya metal primer
Tamiya Metall-Grundierung
Apprêt pour métal
Tamiya



ATTENTION!
DETAIL-UP
PARTS
NOT INCLUDED

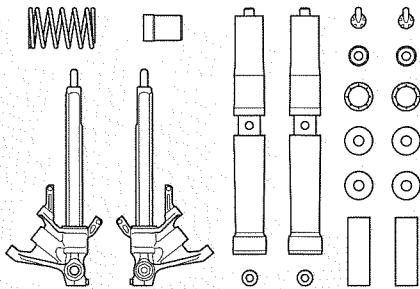

DP ★このマークは別売のディテールアップセットが使える部分を示しています。1/12 Honda CBR1000RR-R フロントフォークセット (ITEM12690) をお買い求めいただき、取り付け方はこちらの説明図をご覧ください。
★This mark appears in places where detailing parts in the dedicated front fork set Item 12690 can be used. Item 12690 is sold separately.
★Diese Markierung wird verwendet, wenn Teile aus dem detaillierten Satz der Vorderradgabel Nr 12690 verwendet werden können. Die Nr 12690 werden separat angeboten.
★Ce symbole apparaît aux endroits où les pièces du set de fourche réf.12690 (disponible séparément) peuvent être utilisées.

《マス킹ラインシールの貼り方》

●ボディや透明部品を塗装するときはマス킹ラインシールを使用します。

- ①指示されたマス킹ラインシールをはがすか切り取り、彫刻などにあわせて指示の場所に貼ります。隙間から塗料が入らないようにしっかりと貼ります。
- ②説明図の中で指示された部分をタミヤカラーで塗装してください。スプレーを使用するときはマス킹ラインシールの貼られていない面もマス킹テープ (別売) でマス킹してください。
- ③塗料が完全に乾ききる前にマス킹ラインシールをはがします。

MASKING STICKERS

●Use masking stickers to protect window and body parts when painting.

- ①Refer to the instructions and mask off indicated areas using masking stickers included in kit.

- ②Paint indicated areas. When using spray paint, mask off the other sides using masking tape (available separately).

- ③Before paint has completely cured, remove masking stickers.

AUFKLEBER

●Für das Lackieren die Fenster und entsprechend Karosserieteilen mit Aufklebern abdecken.

- ①Die markierten Bereiche von innen unter Verwendung der im Bausatz enthaltenen Aufkleber abdecken.

- ②Lackieren Sie mit Tamiya-Farben. Bei Verwendung von Sprühfarben ist auch die Rückseite unter Verwendung von (getrennt

- erhältlichem) Abklebeband abzukleben.
- ③Aufkleber vor dem endgültigen Trocknen der Farbe anziehen.

MASQUES

●Utiliser les masques adhésifs pour protéger les vitres et des parties de la carrosserie pendant la mise en peinture.

- ①Se référer aux instructions et délimiter les parties indiquées au moyen des masques adhésifs fournis.

- ②Peindre les parties indiquées. Si on utilise de la peinture en bombe, protéger les autres zones avec de la bande cache (disponible séparément).

- ③Enlever les masques avant séchage complet de la peinture.

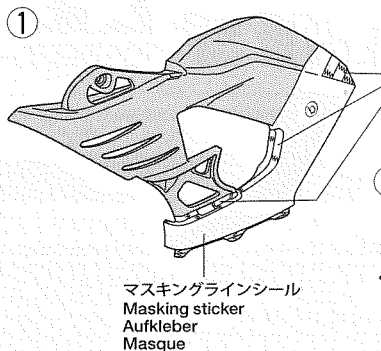

マス킹テープ (別売り)
Masking tape (sold separately)
Abklebeband (getrennt erhältlich)
Bande cache (disponible séparément)

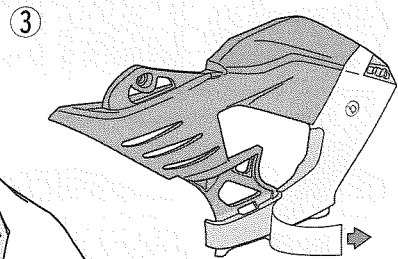
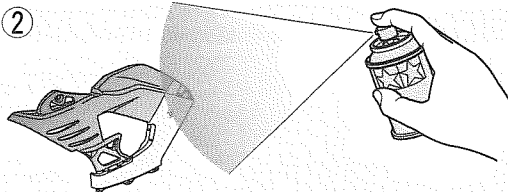

《インレットマークの貼り方》

- ①貼りたいインレットマークを台紙ごと切り取ります。
- ②台紙からインレットマークのついた透明シールをはがして、所定の位置に貼ります。
- ③シールの上からインレットマークを車体にこすりつけます。
- ④車体にインレットマークが確実に付いているか確かめながら、ゆっくりシールをはがします。

METAL TRANSFERS

- ①Cut around metal transfer using a sharp modeling knife.
- ②Remove the metal transfer and transpar-

ent film from lining, using tweezers.

- ③Place the film and metal transfer into position and rub the metal parts lightly.

- ④Carefully peel away the transparent film from model and metal transfer, making sure the metal transfer stays on the model.

METALL-STICKER

- ①Schneiden Sie mit einem scharfen Modelliermesser um den Metall-Sticker herum.

- ②Entfernen Sie mit einer Pinzette den Metall-Sticker und die Transparentfolie von den Kennzeichnungslinien.

- ③Die Folie und den Metall-Sticker an die entsprechende Stelle plazieren und festrubbeln.

- ④Schaben Sie die Transparentfolie vorsichtig von dem Modell und dem Metall-Sticker ab und stellen Sie sicher, daß das Metall nicht mit abgezogen wird.

TRANSFERTS METAL

- ①Découper le motif à l'aide d'un couteau de modéliste pointu.

- ②Retirer le transfert métal et le film transparent du support à l'aide de précelles.

- ③Placer le film et le transfert métal à l'endroit souhaité puis frotter fermement.

- ④Enlever délicatement le film transparent en s'assurant que le métal ne se décolle pas du modèle.

注意!
NOTICE

このキットは2種類のカラーリングが作れます。
★別紙のマーキング図を参考に **A** または **B** のどちらか1つ選んでください。説明図中に指示された表記に応じて塗装などを行ってください。
★Choose 1 marking option from **A** or **B** on separate sheet, and follow the relevant instructions in this manual.

★Eine Version von **A** und **B** auf separate Beiblatt auswählen und dann die entsprechenden Anweisungen der Bauanleitung befolgen.
★Choisir une option de marquage de **A** à **B** sur le feuillet séparé, et suivre les instructions correspondantes dans ce manuel.

A 《グランプリレッド》
Grand Prix Red

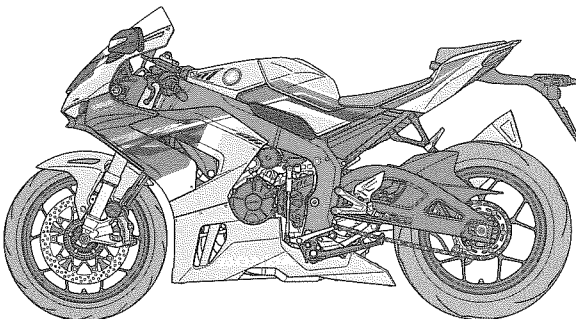

B 《マットパールモリオンブラック》
Matte Pearl Morion Black

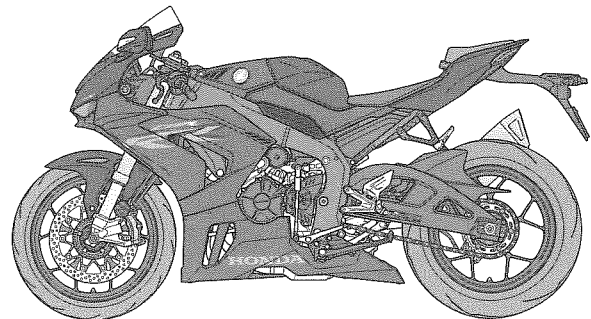

ASSEMBLY



- 塗装は組立図中にタミヤカラーの色番号で示しましたので、参考にしてください。
- Painting instructions are indicated during assembly.
- Bemalungshinweise werden beim Zusammenbau angegeben.
- Les instructions de mise en peinture sont fournies durant l'assemblage.

1 エンジンの組み立て1 Engine 1 Motor 1 Moteur 1

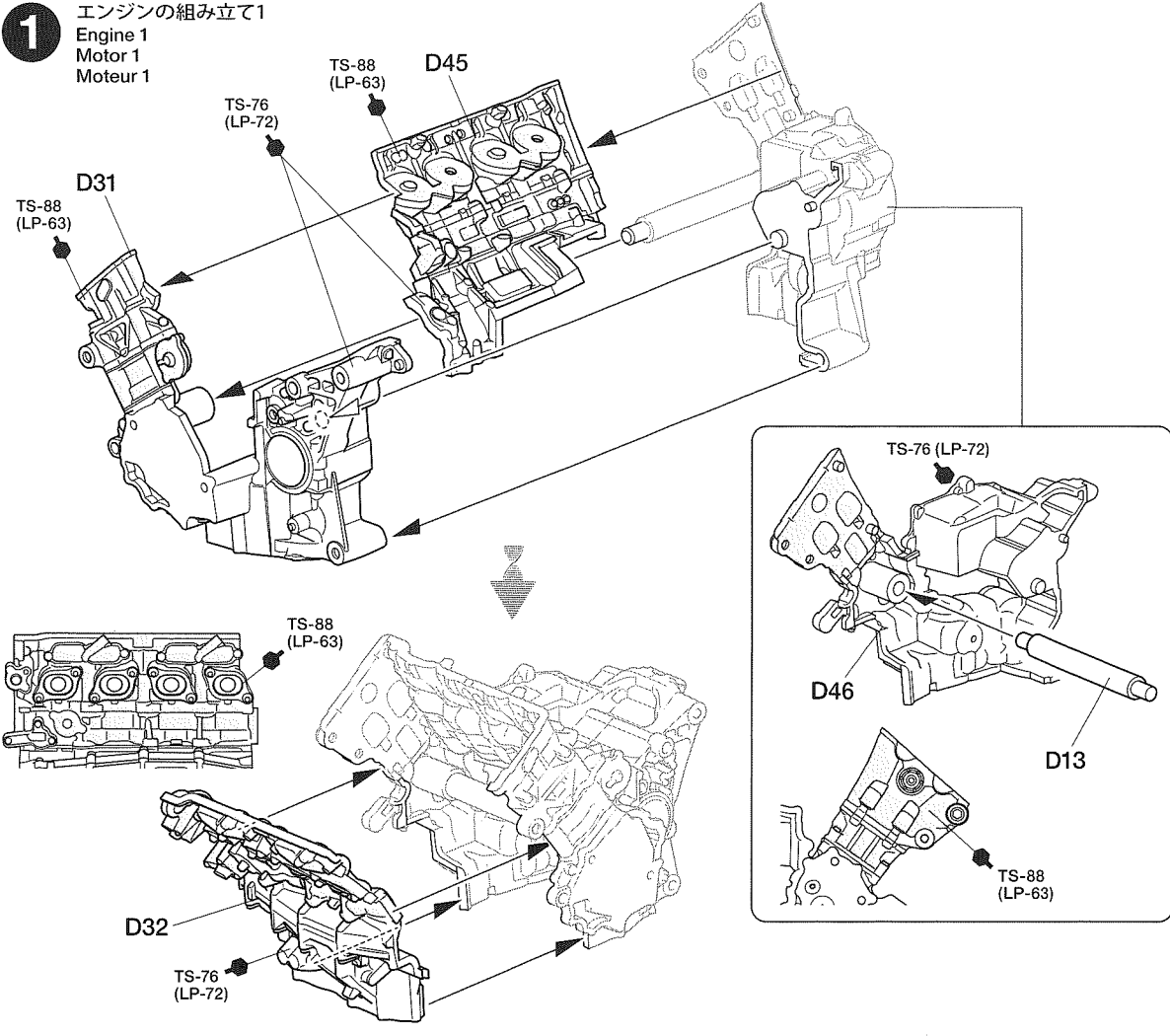

2 シリンダーヘッドカバーの取り付け Attaching cylinder head covers Anbau der Zylinderkopfabdeckungen Fixation du couvre-culasse

指示の部分を切り取ります。
Cut off.
Wegschneiden.
Découper.

《D35》

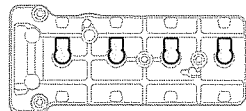
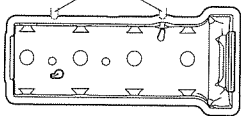

D34
X-18

TS-76 (LP-72) → D35

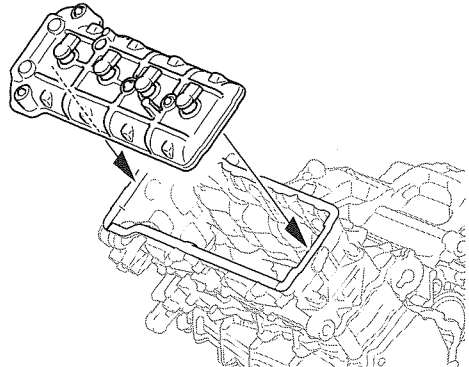

3 エンジンの組み立て2 Engine 2 Motor 2 Moteur 2

指示の番号のスライドマークを貼ります。
Number of decal to apply.
Nummer des Abziehbildes, das anzubringen ist.
Numéro de la décalcomanie à utiliser.

《D33》

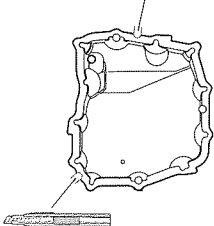

《C14》

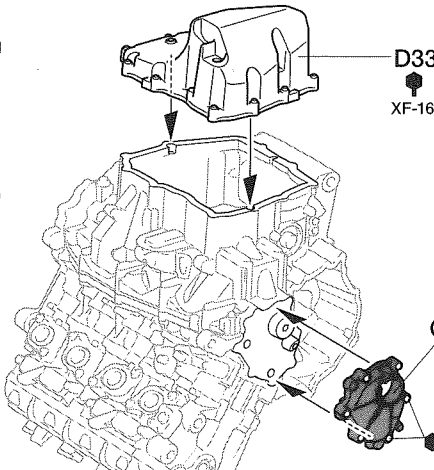
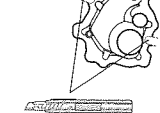

X-18 → C18 → ④

⑤

XF-16
D40

X-18
C14

X-11

4 エンジンの組み立て3
Engine 3
Motor 3
Moteur 3

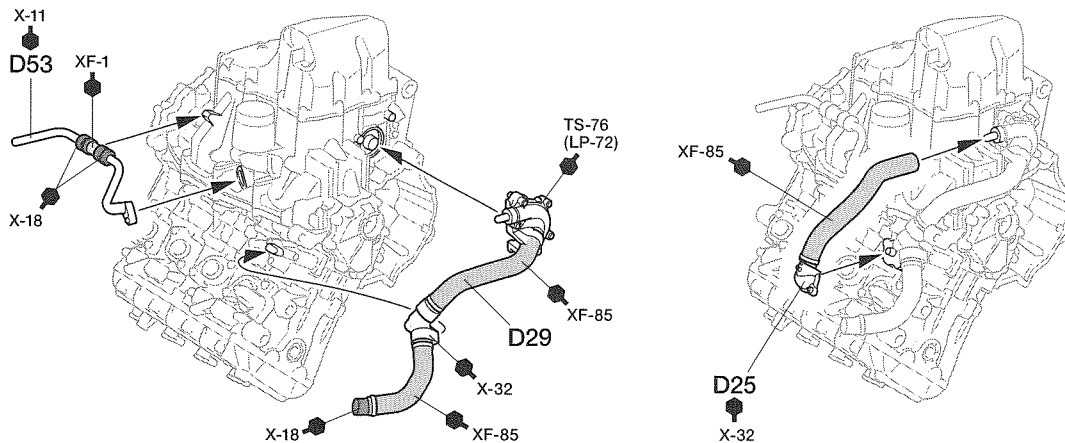
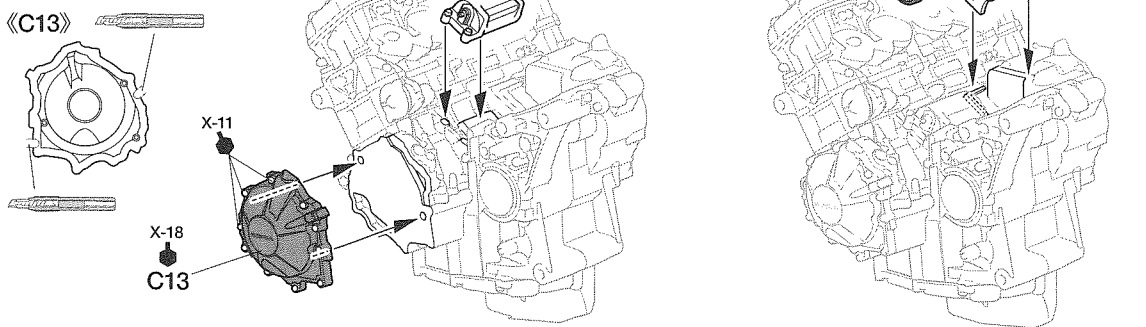

5 スロットルボディの取り付け
Attaching throttle bodies
Anbau der Gaszüge
Fixation des corps d'injecteurs

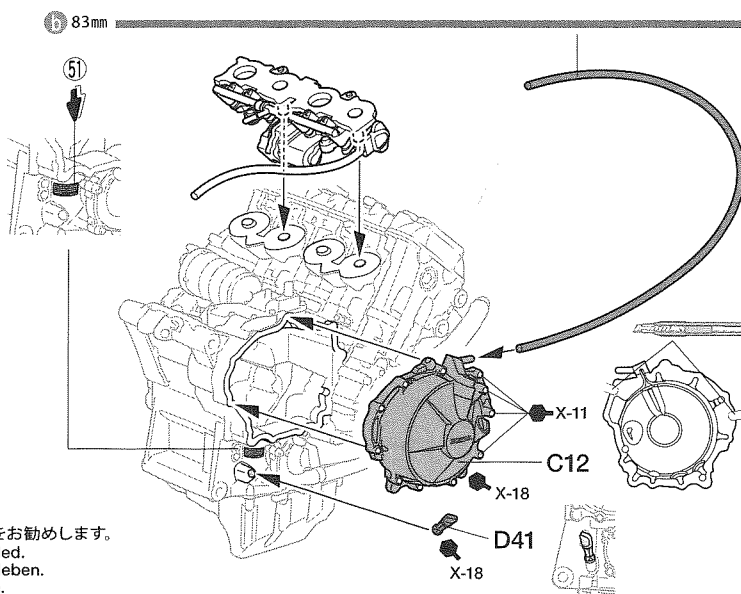
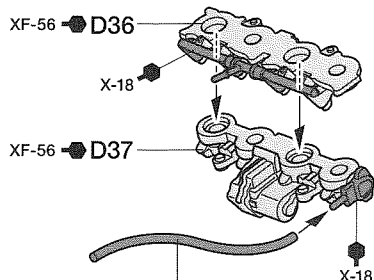

ビニールパイプ ★必要な長さに切って使用します。
Vinyl tubing ★Cut to required length.
Vinylschlauch ★Auf benötigte Länge schneiden.
Tube vinyle ★Couper une longueur requise.

★ビニールパイプとコードの取り付けは、接着することをお勧めします。
★Es ist sinnvoll, den Vinylschlauch und Kabel festzukleben.
★Le collage du tube vinyle et câbles est recommandé.

6 フレームの組み立て1
Frame 1
Rahmen 1
Cadre 1

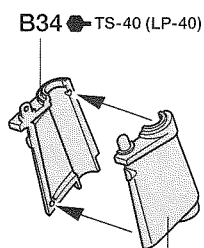

TS-40 (LP-40) → B33

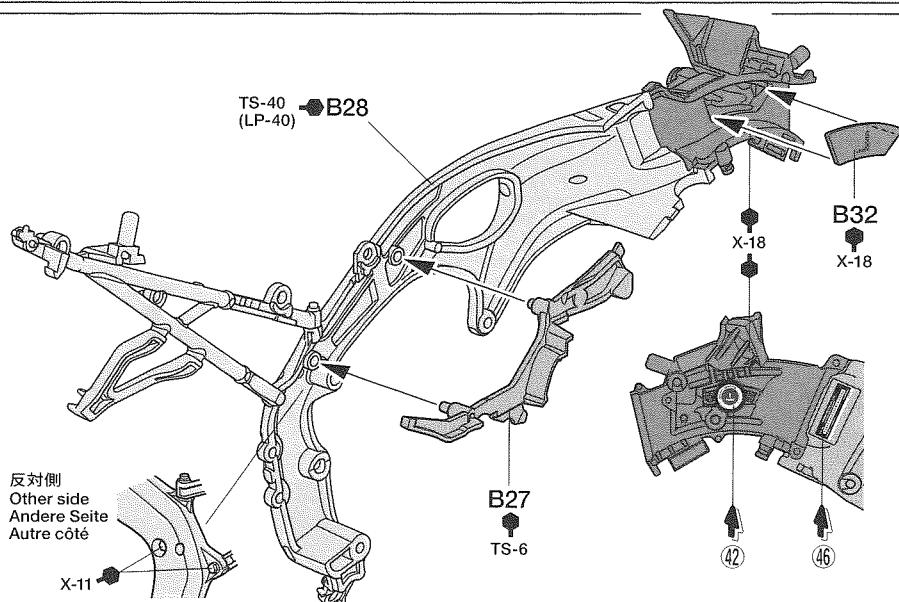

7 フレームの組み立て2
Frame 2
Rahmen 2
Cadre 2

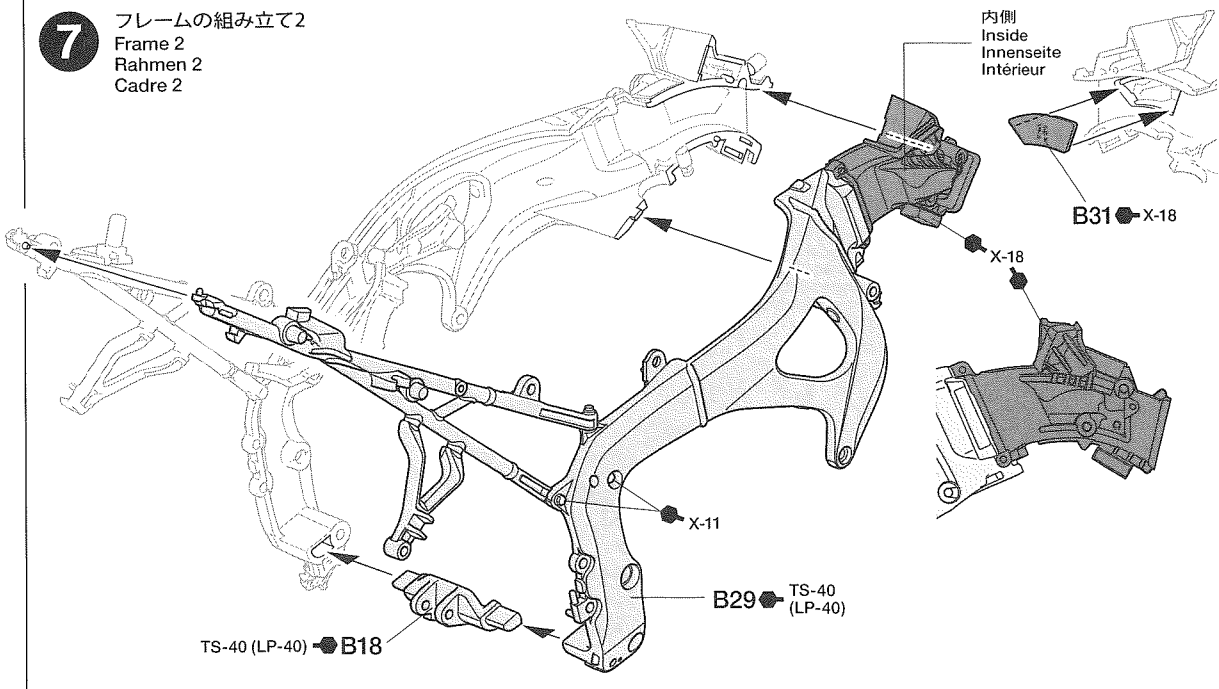

8 エンジンの取り付け
Attaching engine
Motor-Einbau
Mise en place du moteur

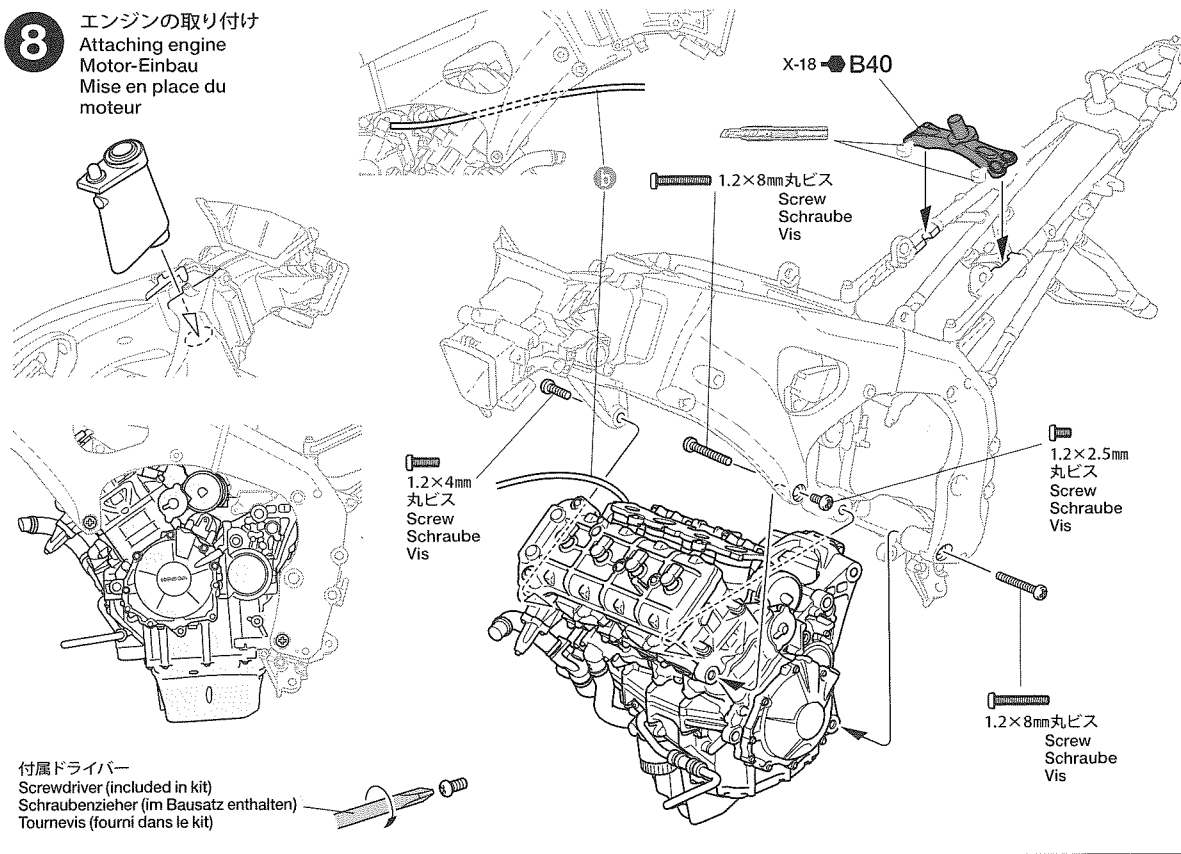

9 リヤフェンダーの組み立て
Rear fender
Hinteres Schutzblech
Garde-boue arrière

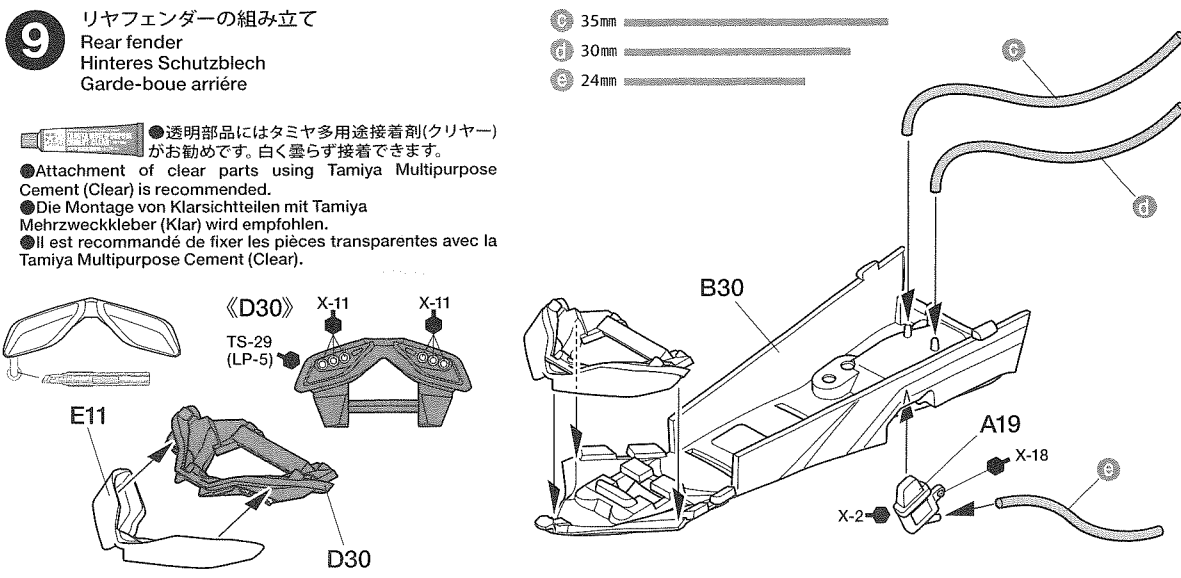

10

リヤフェンダーの取り付け
Attaching rear fender
Anbau des hinteren Schutzblechs
Fixation du garde-boue arrière



このマークの部品は接着しません。
Do not cement.
Nicht kleben.
Ne pas coller.

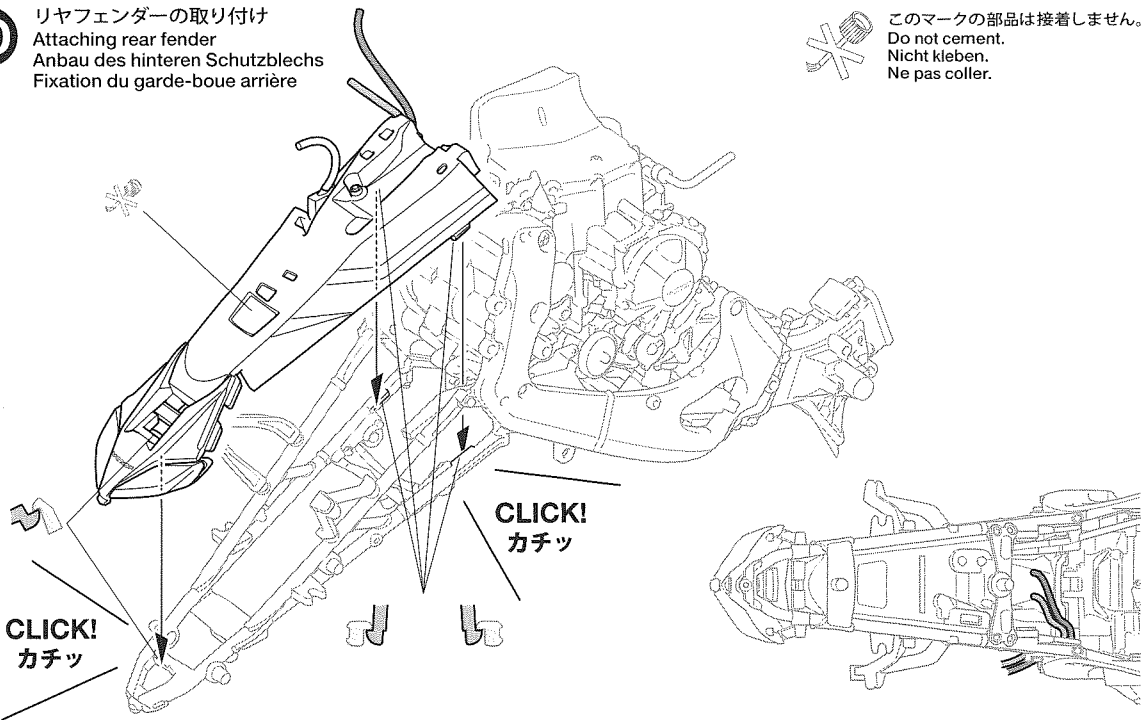

11

スタンドの組み立て
Stand
Ständer
Support

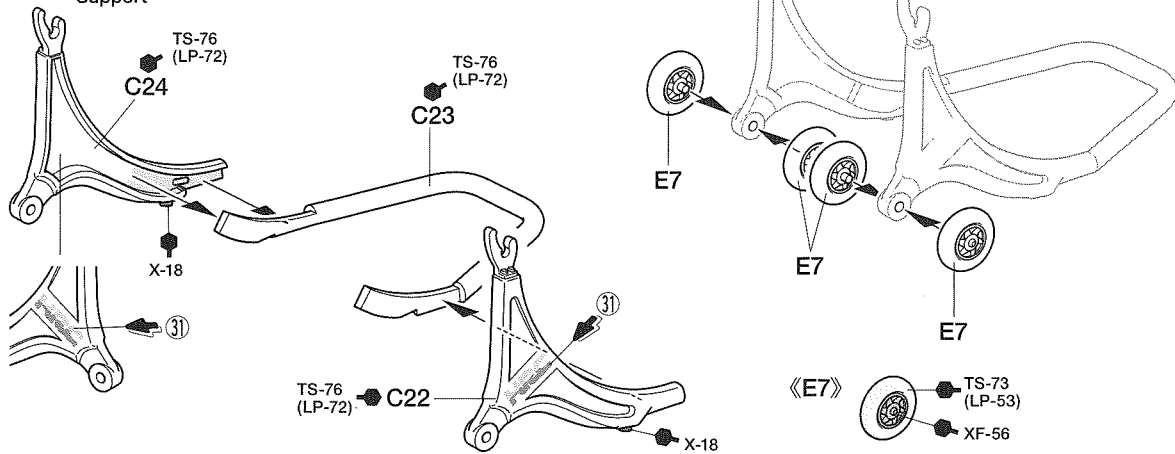

12

リヤダンパーの組み立て
Rear damper
Hinterer Dämpfer
Amortisseur arrière

DP

DP

このマークのある部品はディテールアップパーツセットが使えます。
This mark indicates places where separately available detailing parts can be used.
Diese Markierung verweist auf die Stelle für die getrennt erhältlichen Feindetailierungs-Teile.
Ce symbole indique les emplacements des pièces de détaillage disponibles séparément.



- TS-21/TS-73はTS-21を塗装した後、上からTS-73を塗装します。
- "TS-21/TS-73" denotes a base coat of TS-21, then an overcoat of TS-73.
- "TS-21/TS-73" kennzeichnet die Grundierung mit TS-21, darauf eine Deckschicht mit TS-73.
- "TS-21/TS-73" indique une couche de base de TS-21 suivie d'une couche de TS-73.



- スプリング（金属パーツ）はタミヤメタルプライマー（別売）を吹き付けてから塗装します。
- Apply metal primer (sold separately) before painting metal spring parts.
- Vor dem Lackieren der Metallteile der Federn Metallgrundierung (separat erhältlich) auftragen.
- Appliquer de l'apprêt pour métal (disponible séparément) avant de peindre les pièces en métal du ressort.

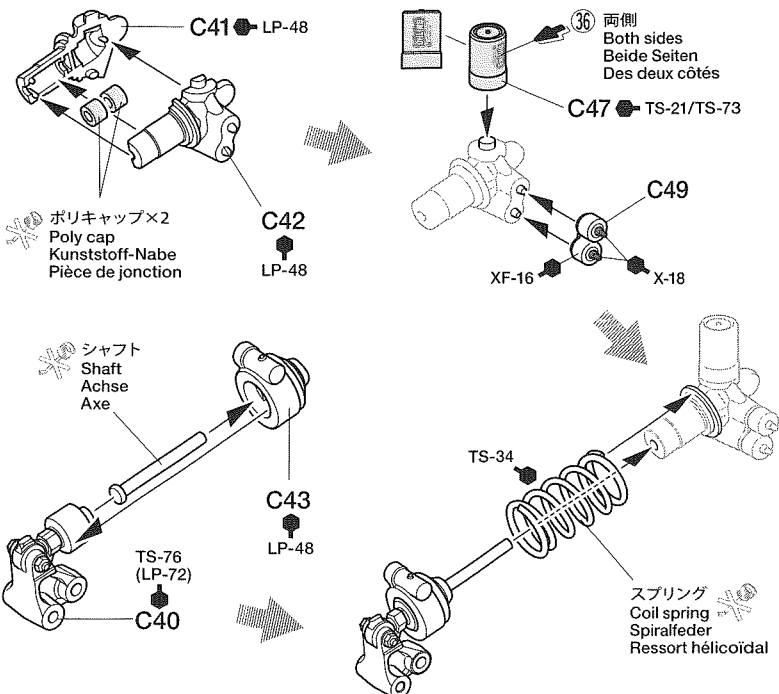

13 スイングアームの組み立て
 Swing arm
 Schwingarm
 Bras oscillant

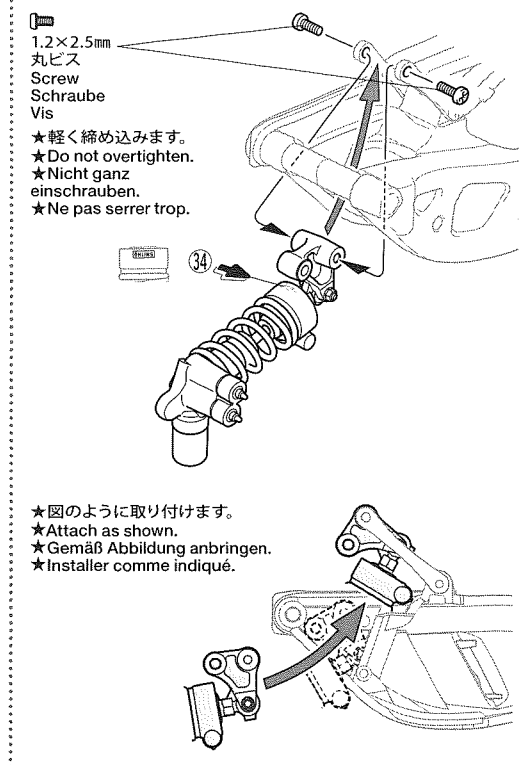
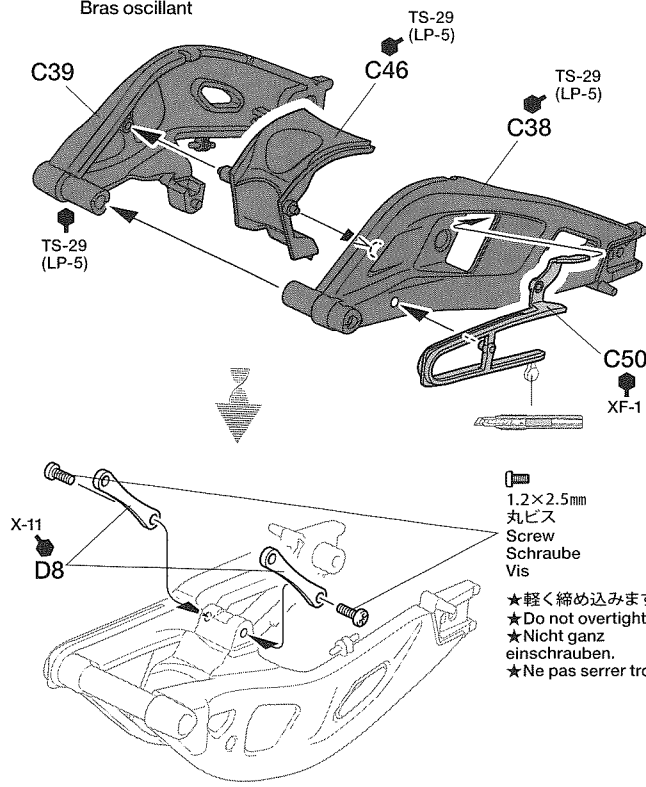

1.2×2.5mm
 丸ビス
 Screw
 Schraube
 Vis

★軽く締め込みます。
 ★Do not overtighten.
 ★Nicht ganz einschrauben.
 ★Ne pas serrer trop.

★図のように取り付けます。
 ★Attach as shown.
 ★Gemäß Abbildung anbringen.
 ★Installer comme indiqué.

14 チェーンの取り付け
 Attaching chain
 Einbau der Kette
 Fixation de la chaîne

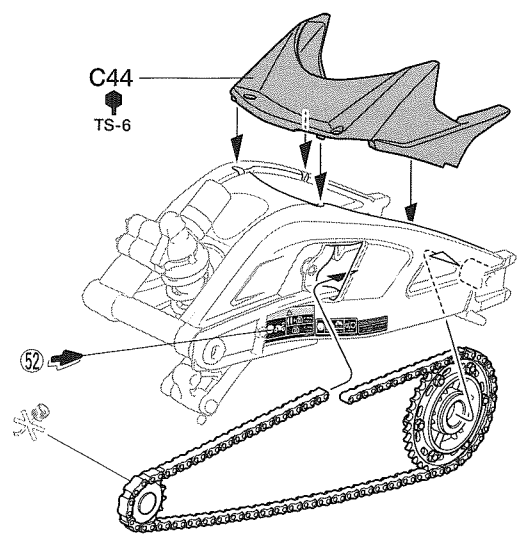
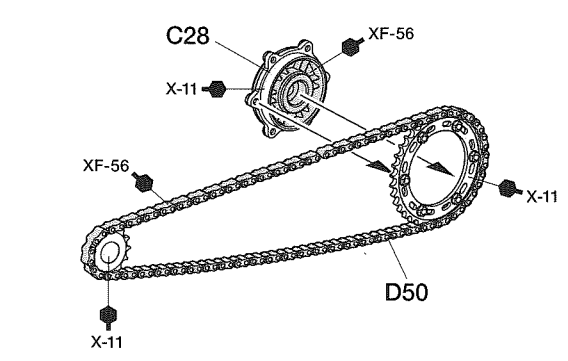

15 リヤホイールの組み立て
 Rear wheel
 Hinterrad
 Roue arrière

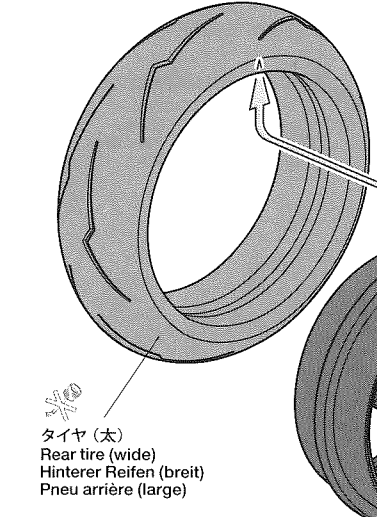

■混合色について
 (例) X-32 : 1 + XF-56 : 1

●上記の場合は、各色を1 : 1の比率で調色します。
 ●Instruction shows paint mixing ratios.
 ●Die Anleitung zeigt das Mischungsverhältnis der Farben an.
 ●Les instructions indiquent les proportions des mélanges.

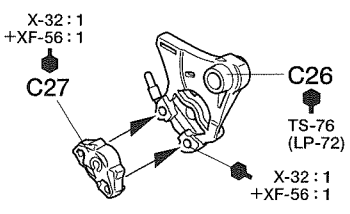

★タイヤとホイールの向きに注意しましょう。
 ★Note direction of tires when attaching to wheels.
 ★Beim Anbringen der Reifen auf Laufrichtung achten.
 ★Noter le sens des pneus lors de leur installation sur les jantes.

16 リヤホイールの取り付け
 Attaching rear wheel
 Anbringung des Hinterrades
 Mise en place de la roue arrière

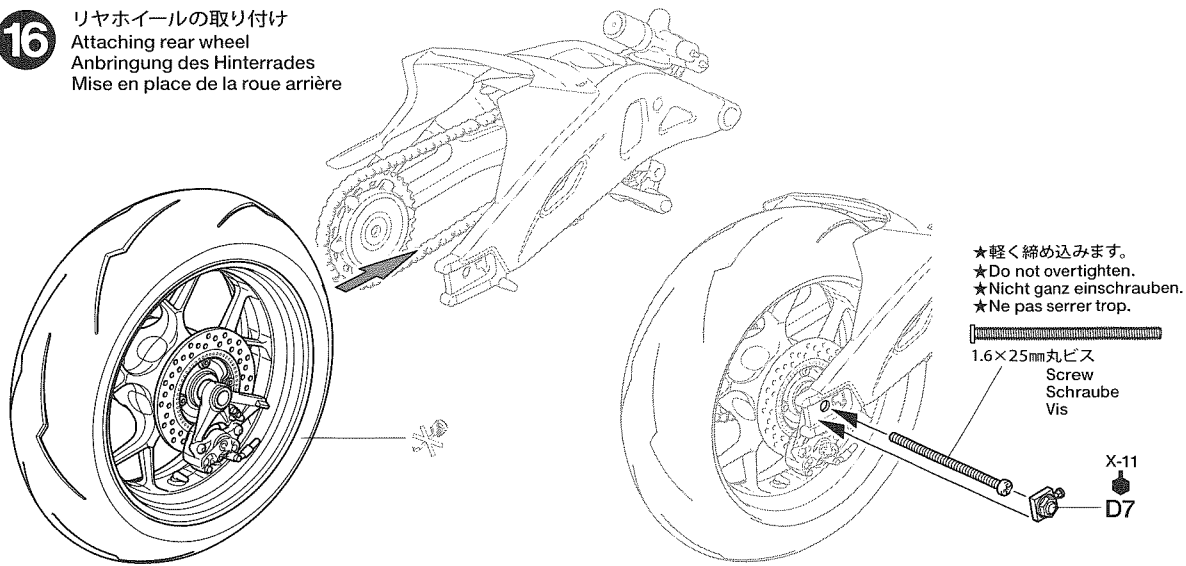

★軽く締め込みます。
 ★Do not overtighten.
 ★Nicht ganz einschrauben.
 ★Ne pas serrer trop.

1.6×25mm丸ビス
 Screw
 Schraube
 Vis

X-11
 D7

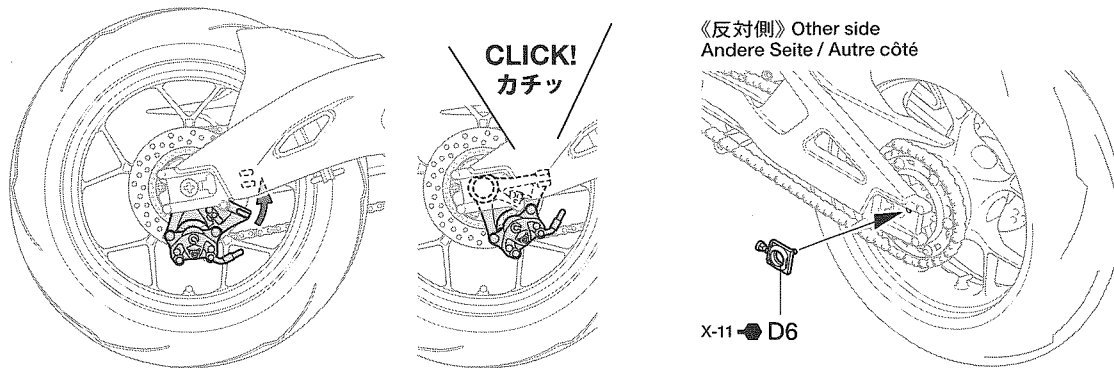

X-11 D6

17 スイングアームの取り付け
 Attaching swing arm
 Anbringung des Schwingarmes
 Fixation du bras oscillant

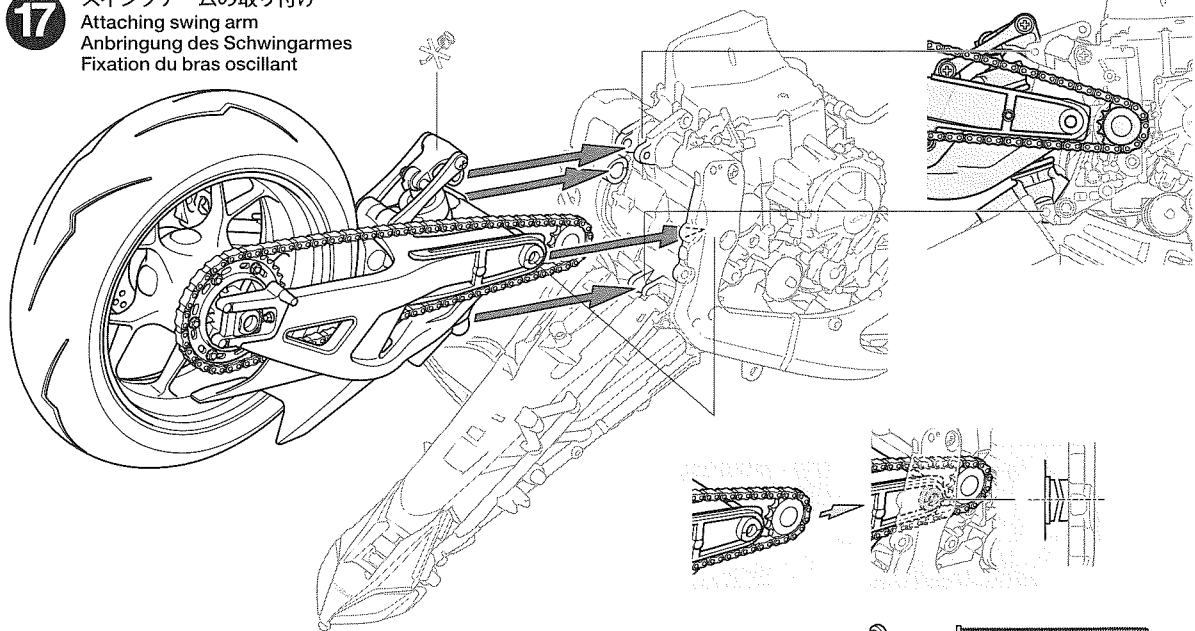

① 30mm

② 12mm

1.2×6mm丸ビス
 Screw
 Schraube
 Vis

スリーブナット
 Pivot sleeve
 Lagerrohr
 Tube d'articulation

1.6×25mm丸ビス
 Screw
 Schraube
 Vis

《パイピング》
 Piping
 Verkabelung
 Câblages

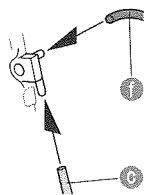

18 スタンドの取り付け
 Attaching stand
 Befestigen des Ständers
 Fixation du support

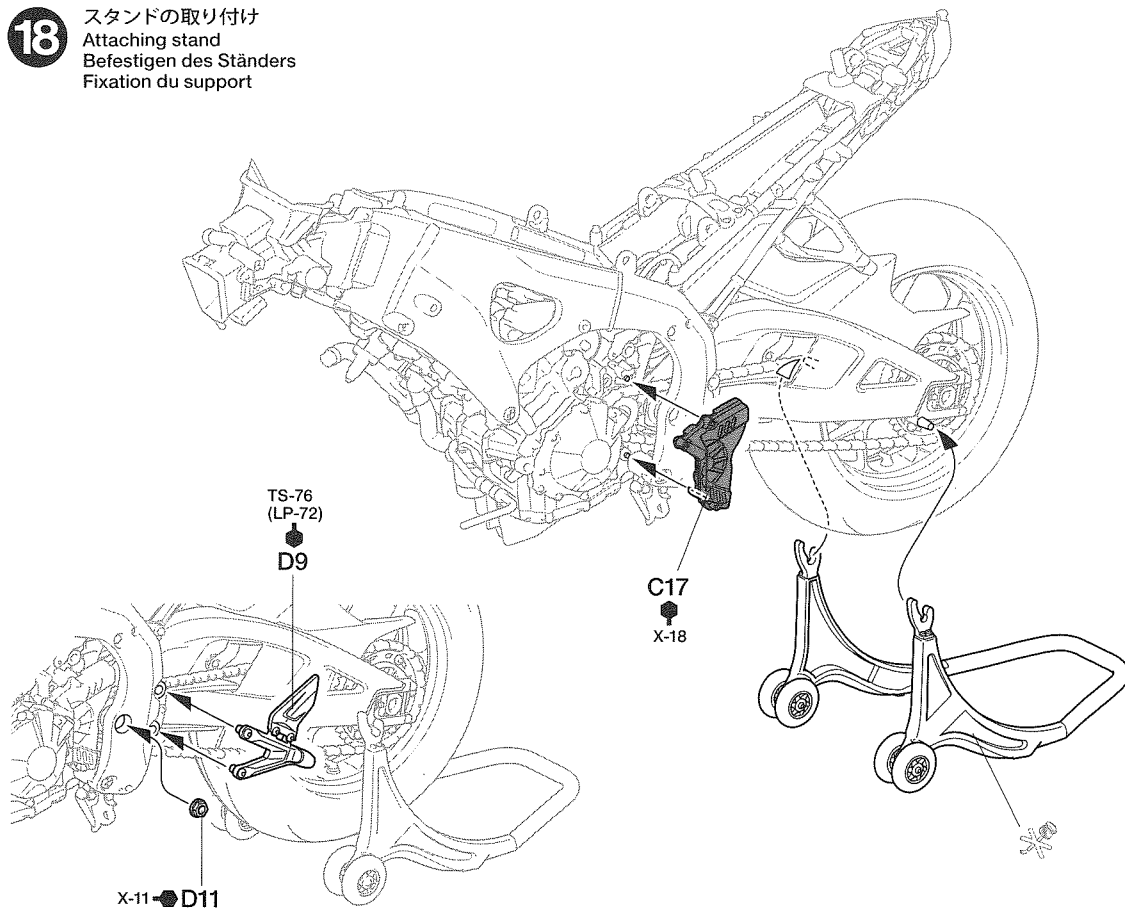

19 ブレーキペダルの取り付け
 Attaching brake pedal
 Anbau des Bremspedals
 Fixation de la pédale de frein

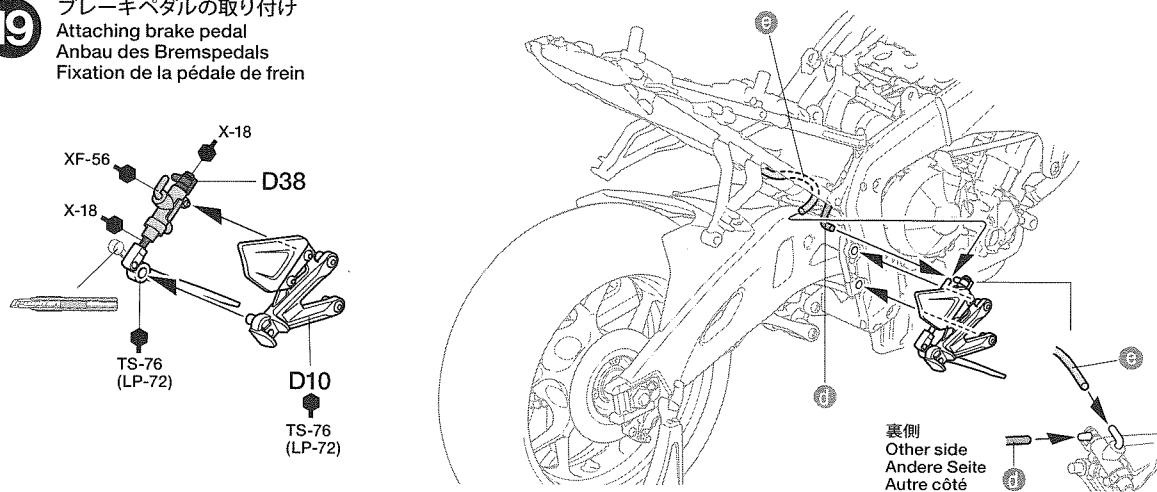

20 エキゾーストパイプの組み立て1
 Exhaust pipes 1
 Auspuffrohre 1
 Tubes d'échappements 1

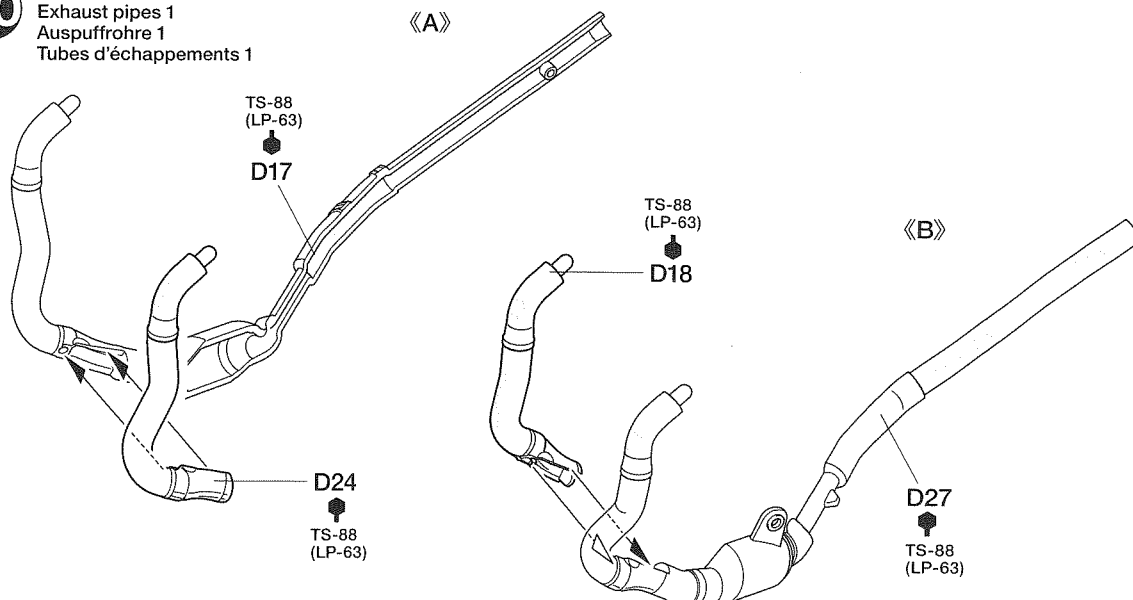

21

エキゾーストパイプの組み立て2
Exhaust pipes 2
Auspuffrohre 2
Tubes d'échappements 2

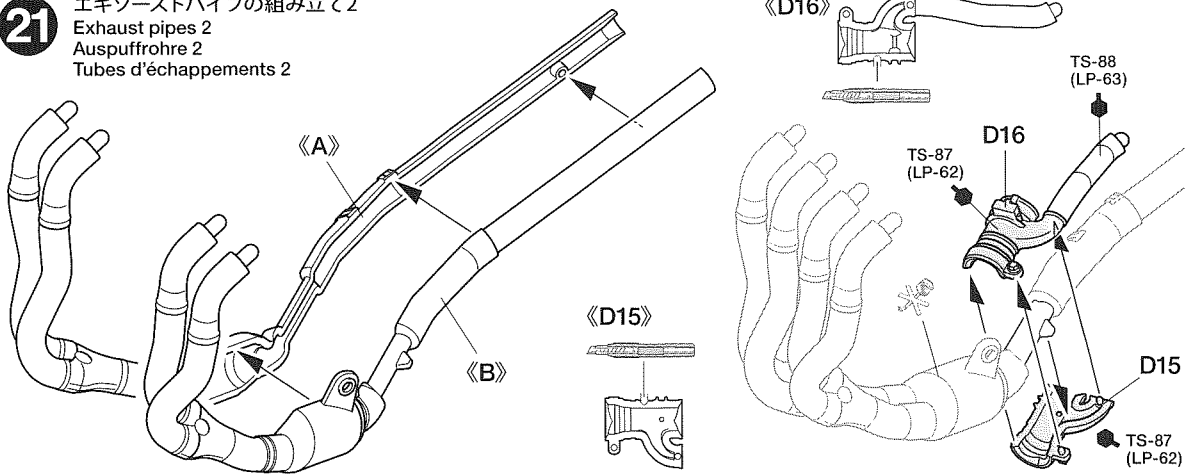

22

マフラーの組み立て
Muffler
Auspuff
Echappements

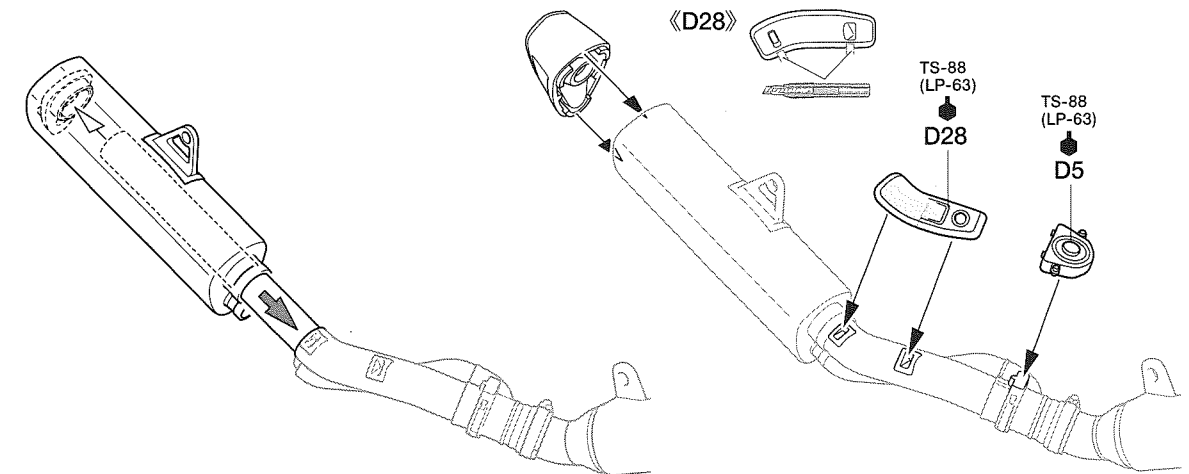
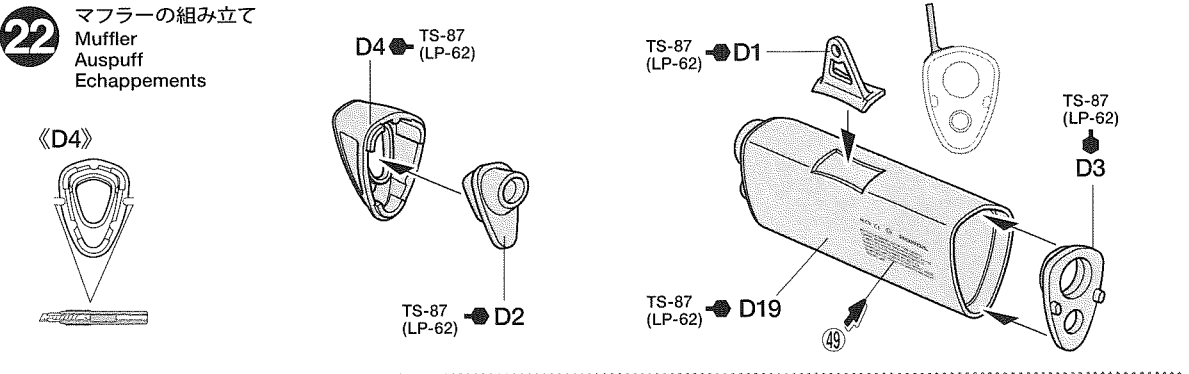

23

マフラーの取り付け
Attaching muffler
Auspuff-Einbau
Fixation des échappements

注意!
NOTICE

- ★指示の番号、①、②の順で取り付けます。
- ★Attach parts in numbered order ①, ②.
- ★Die Teile in der nummerierten Reihenfolge ①, ② anbringen.
- ★Fixer les pièces dans l'ordre des numéros ①, ②.

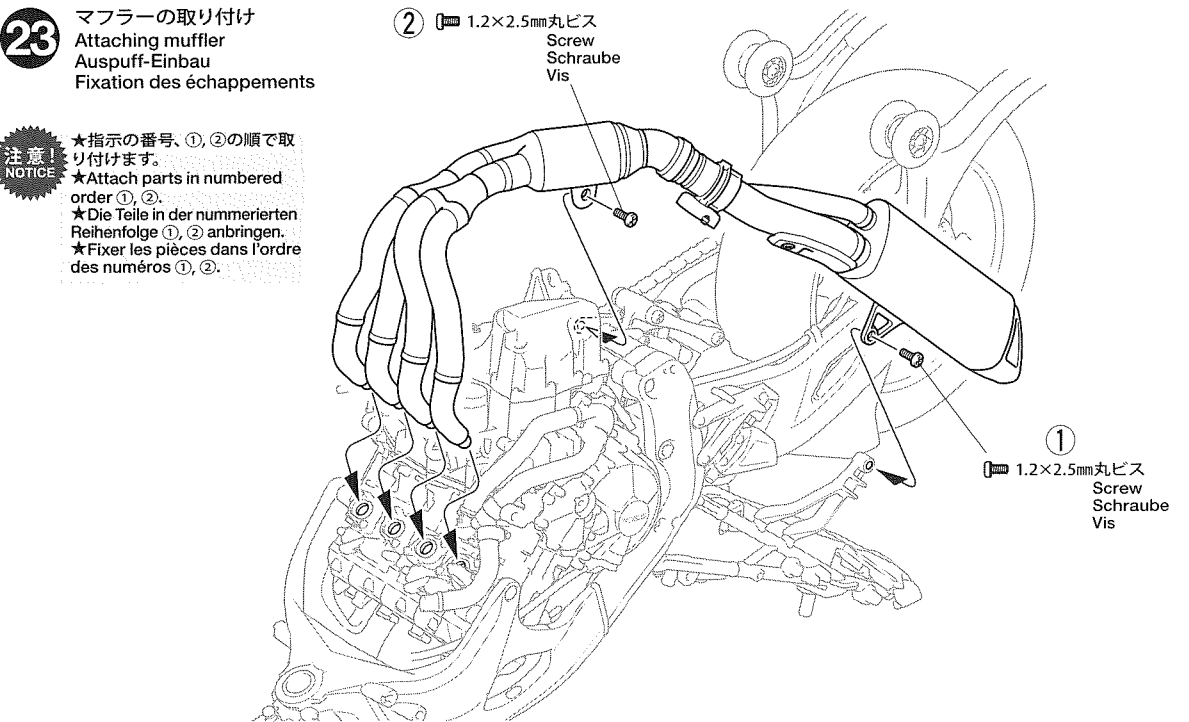

24

ラジエターの組み立て
Radiator
Kühler
Radiateur

《D48》

《D49》

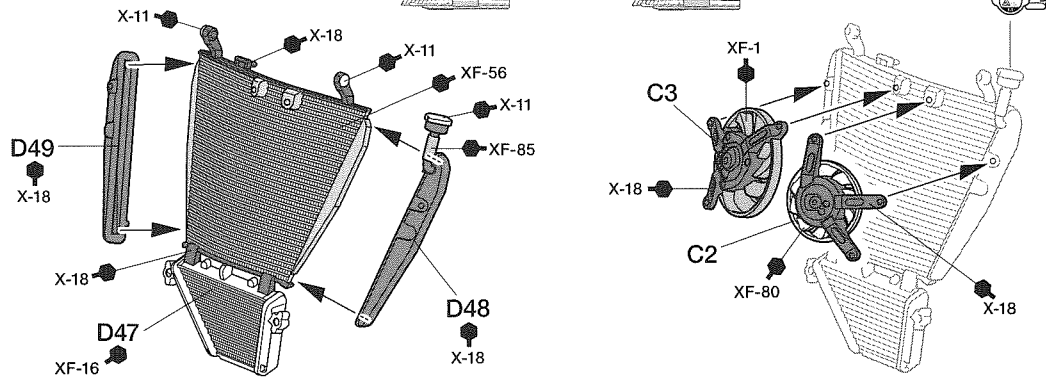

25

ラジエターの取り付け
Attaching radiator
Anbringung des Kühlers
Fixation du radiateur

★パイプを通します。
★Pass through as shown.
★Wie gezeigt durchführen.
★Passer à travers comme montré.

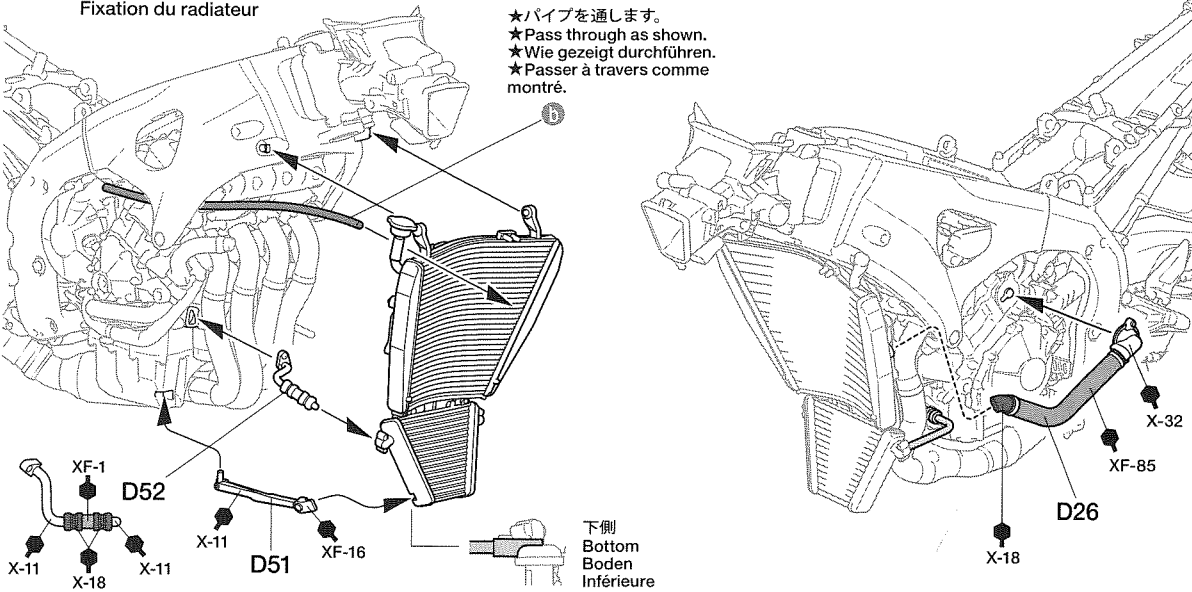

下側
Bottom
Boden
Inférieure

26

ヘッドライトケースの取り付け
Attaching headlight case
Anbau des Lampengehäuses
Fixation du bloc optique

★内側に入ります。
★Attach as shown, with E8 and E9 on inside.
★Wie gezeigt einbauen, E8 und E9 sind auf der Innenseite.
★Fixer comme montré, avec E8 et E9 à l'intérieur.

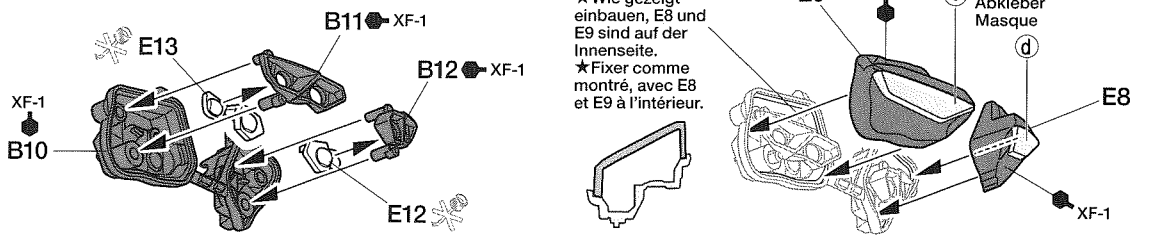

マス킹ラインシール
Masking sticker
Abkleber
Masque

CLICK!
カチッ

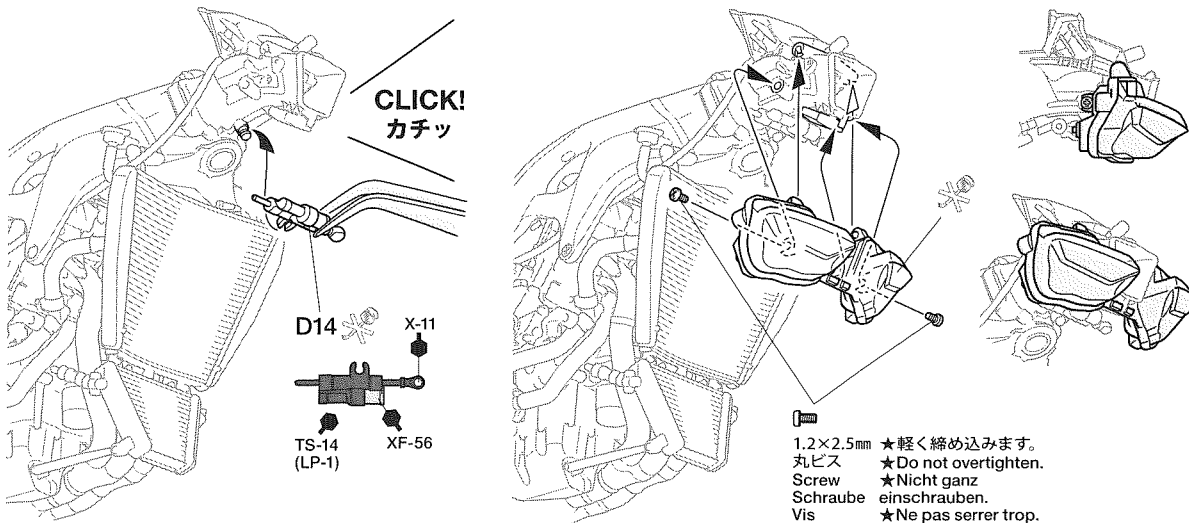

1.2×2.5mm 丸ビス
Screw
Schraube
Vis
★軽く締め込みます。
★Do not overtighten.
★Nicht ganz einschrauben.
★Ne pas serrer trop.

27 フロントホイールの組み立て
Front wheel
Vorderrad
Roue avant

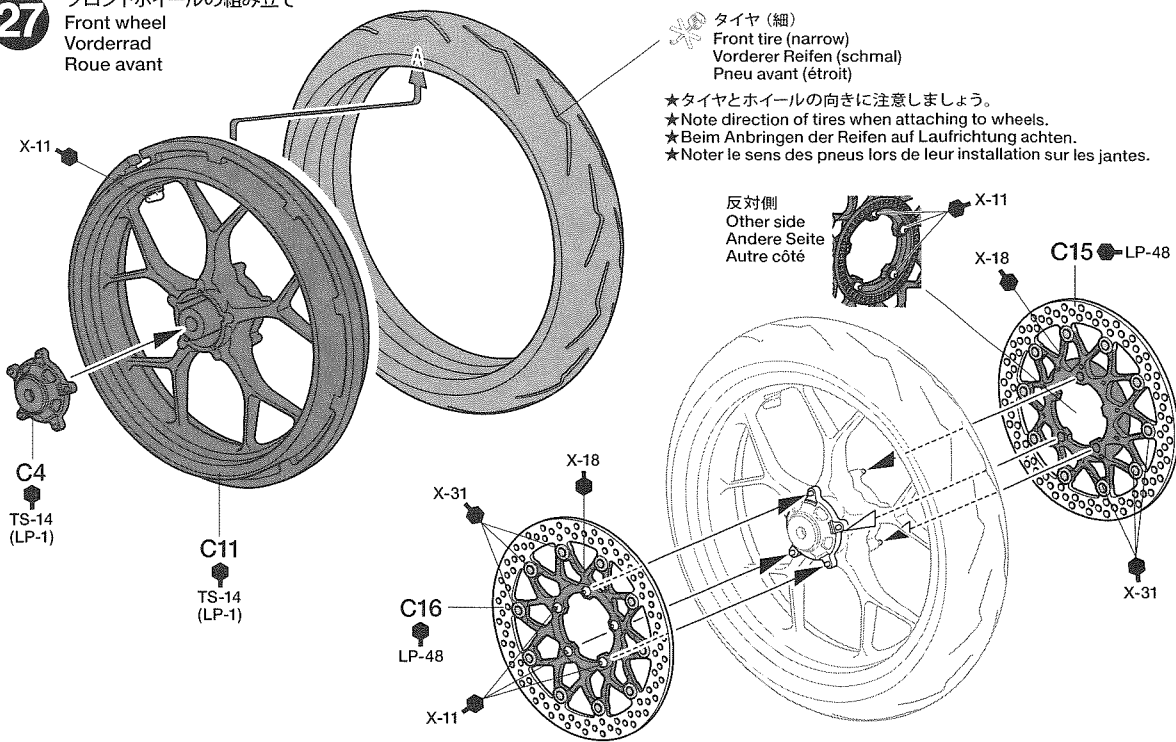

28 フロントフォークの組み立て
Front fork
Vordere Gabel
Fourche avant



●LP-48/X-24はLP-48を塗装した後、上からX-24を塗装します。
 ●"LP-48/X-24" denotes a base coat of LP-48, then an overcoat of X-24.
 ●"LP-48/X-24" kennzeichnet die Grundierung mit LP-48, darauf eine Deckschicht mit X-24.
 ●"LP-48/X-24" indique une couche de base de LP-48 suivie d'une couche de X-24.

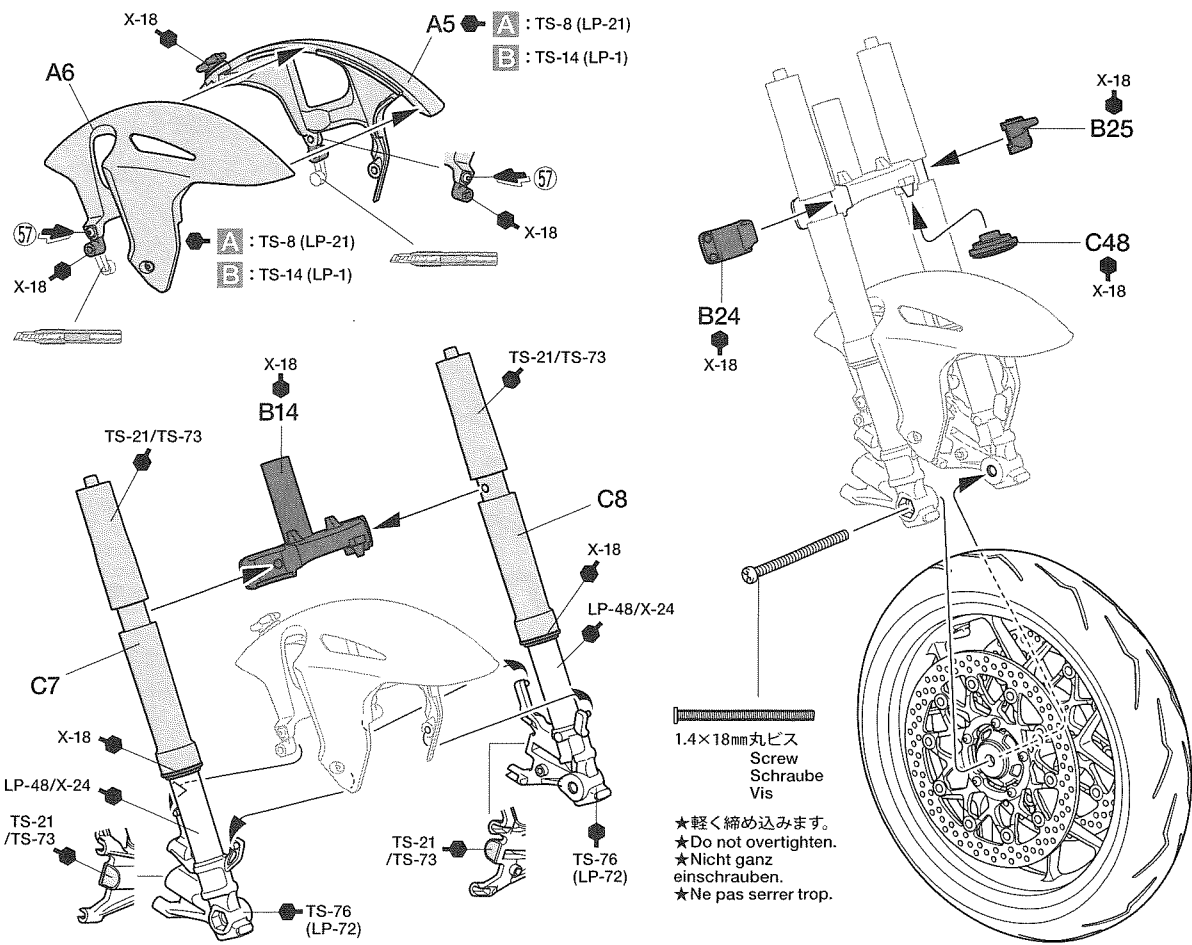

29 《フロントブレーキキャリパー》
Front brake caliper
Vordere Bremszange
Etrier de frein avant

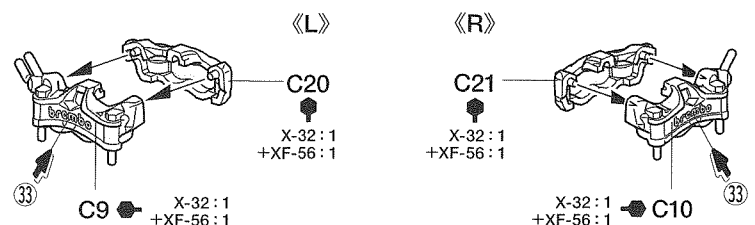

30

フロントブレーキキャリパーの取り付け
 Attaching front brake caliper
 Anbau der vorderen Bremszange
 Fixation de l'étrier de frein avant

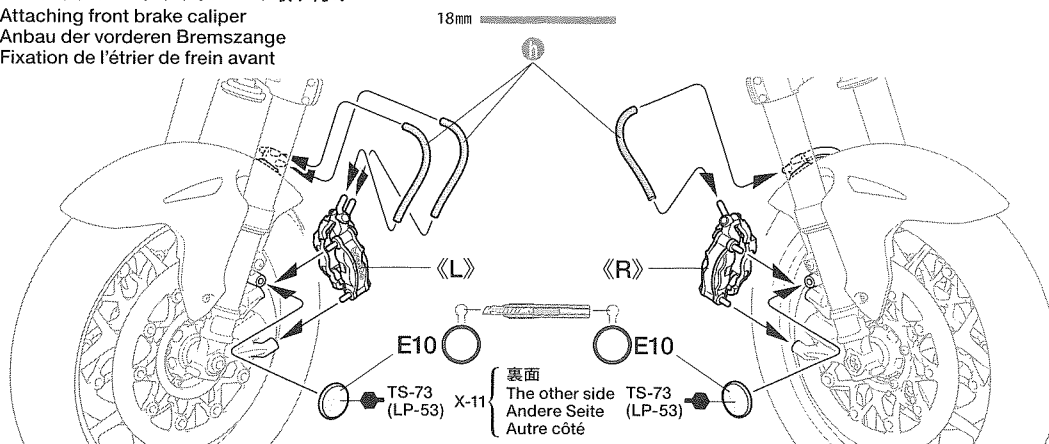

31

ハンドルの組み立て **DP**
 Attaching handlebars
 Befestigung des Lenkers
 Installation du guidon



●LP-48/X-23はLP-48を塗装した後、上からX-23を塗装します。
 ●"LP-48/X-23" denotes a base coat of LP-48, then an overcoat of X-23.
 ●"LP-48/X-23" kennzeichnet die Grundierung mit LP-48, darauf eine Deckschicht mit X-23.
 ●"LP-48/X-23" indique une couche de base de LP-48 suivie d'une couche de X-23.

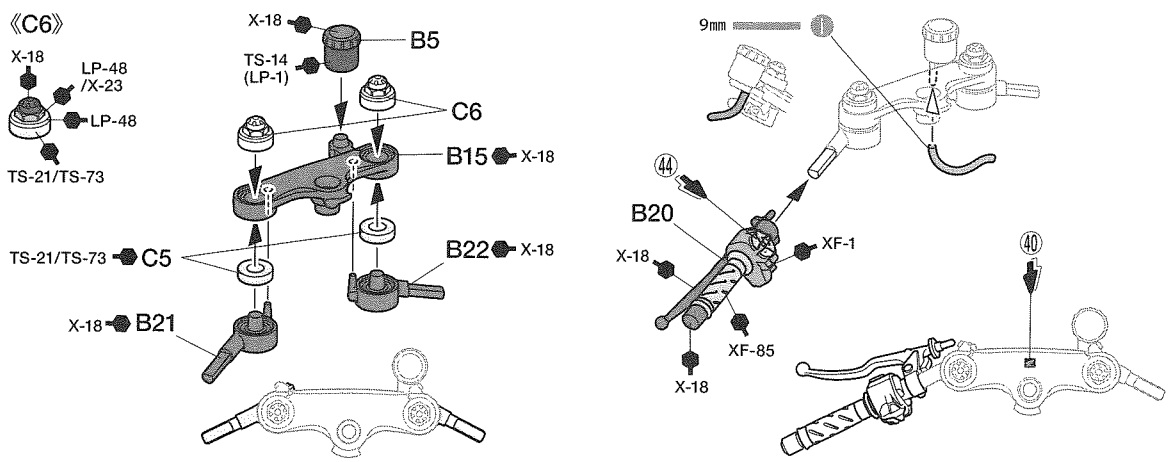

32

フロントフォークの取り付け
 Attaching front fork
 Anbringung der vorderen Gabel
 Fixation de la fourche avant



1.6×16mm丸ビス
 Screw
 Schraube
 Vis

★軽く締め込みます。
 ★Do not overtighten.
 ★Nicht ganz einschrauben.
 ★Ne pas serrer trop.

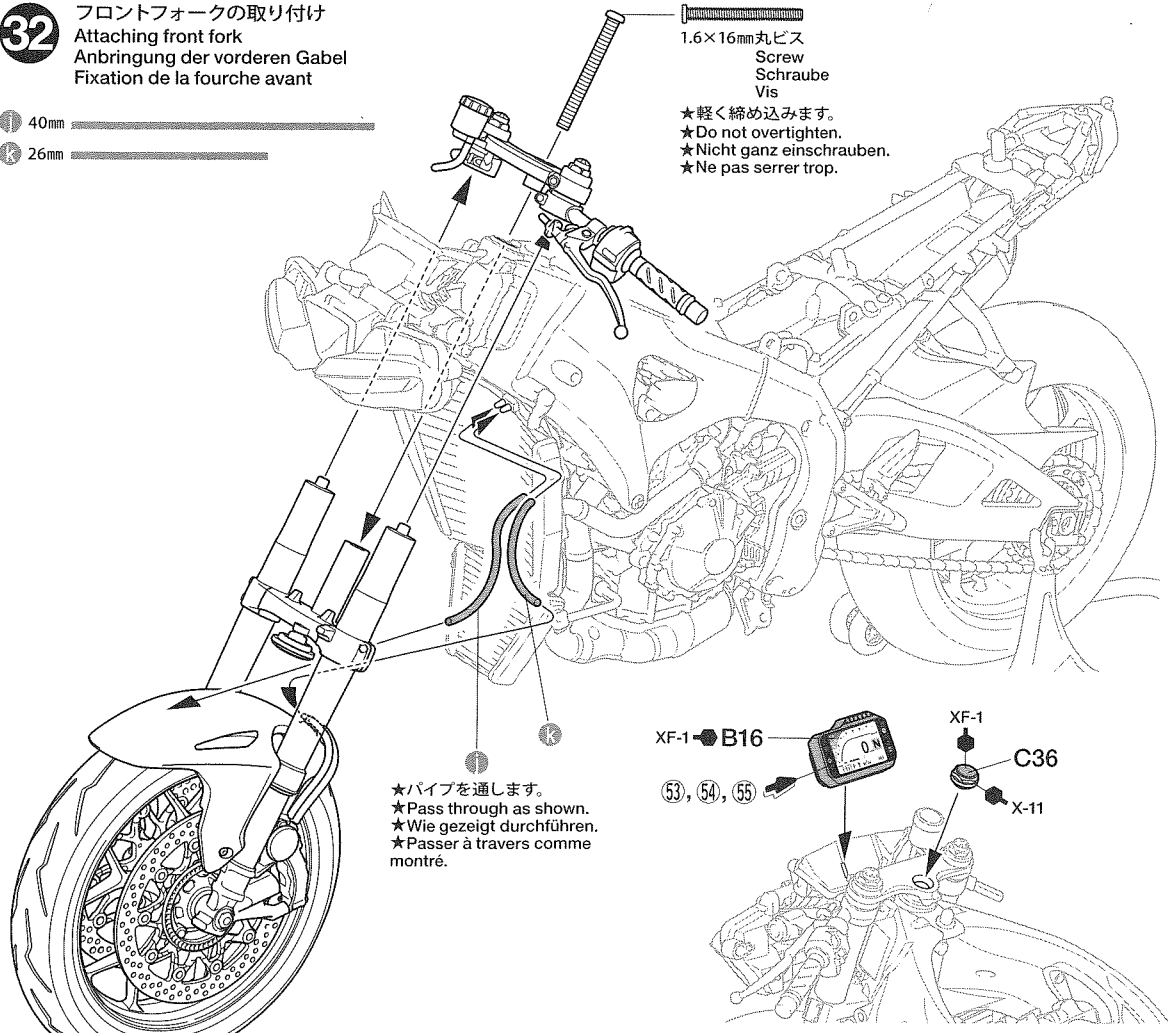

33 パイピング
Piping
Verkabelung
Fixation des durites
et des câbles

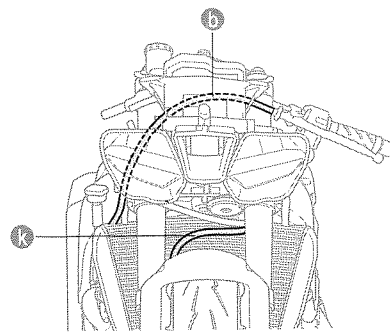
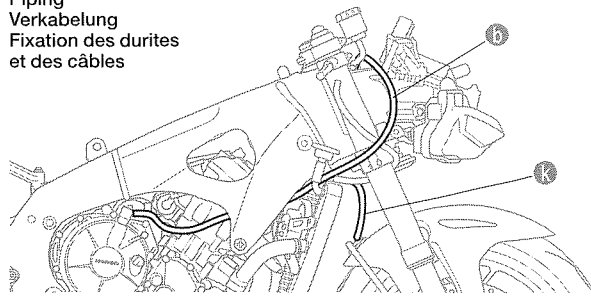

34 エアクリーナーボックスの取り付け
Attaching air cleaner box
Luftfilter-Beutel Einbau
Fixation de la boîte à air

100mm

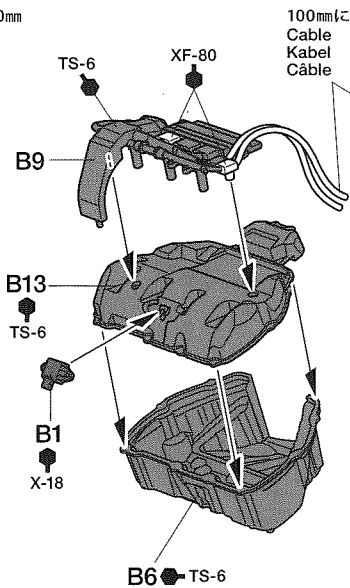

100mmに切ったコード
Cable
Kabel
Câble

★図のように先端を合わせ、折り返して取り付けます。
★Attach as shown, ensuring that both sides are of equal length.
★Wie gezeigt anbauen und darauf achten, dass beide Seiten gleich lang sind.
★Fixer comme montré en veillant à ce que les deux côtés soient de longueur égale.

《B9》
裏側
Other side
Andere Seite
Autre côté

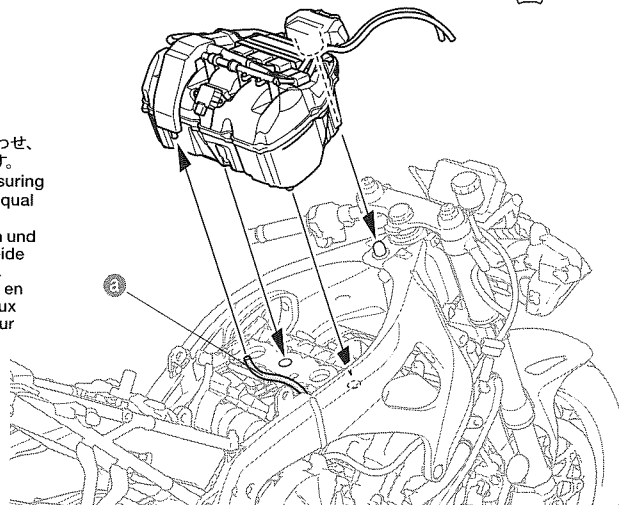
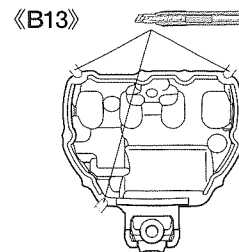
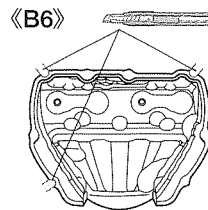

《右側ハンドルの取り付け》
Attaching handlebar (right)
Anbau des Lenkers (rechts)
Fixation du guidon (droit)

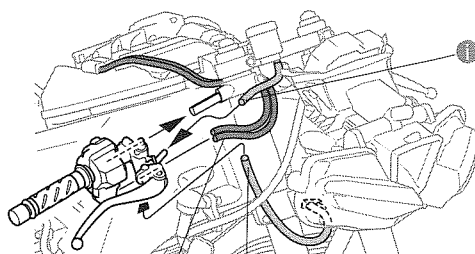
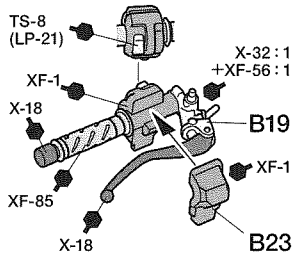

コード
Cable
Kabel
Câble

《パイピング》
Piping
Verkabelung
Câblages

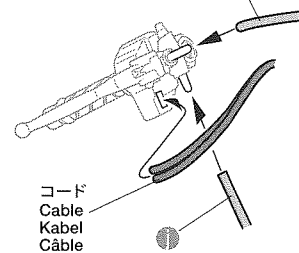

コード
Cable
Kabel
Câble

35 タンクの取り付け
Attaching fuel tank
Anbringung des Kraftstofftanks
Fixation du réservoir

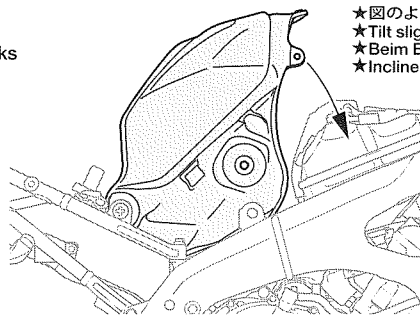
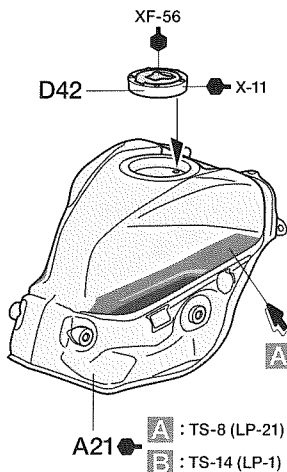

★図のように傾けながら取り付けます。
★Tilt slightly when attaching.
★Beim Einbau leicht kippen.
★Incliner légèrement pour fixer.

1.2×2.5mm丸ビス
Screw
Schraube
Vis

★軽く締め込みます。
★Do not overtighten.
★Nicht ganz einschrauben.
★Ne pas serrer trop.

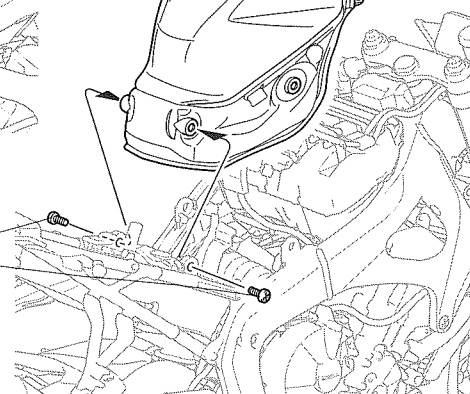

36

サイドカバーの取り付け
Attaching side covers
Anbau der Seitenplatten
Fixation des capots internes

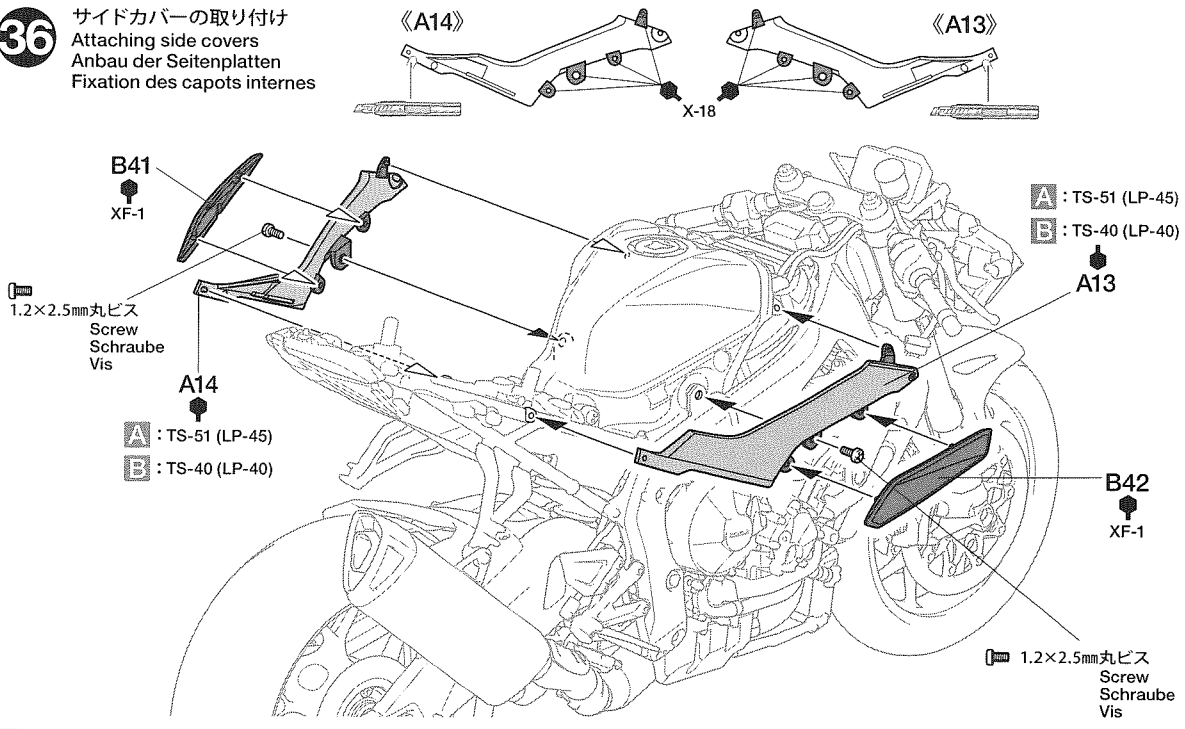

37

タンクカバーの取り付け
Attaching fuel tank cover
Anbringung der Tankabdeckung
Fixation du capot de réservoir

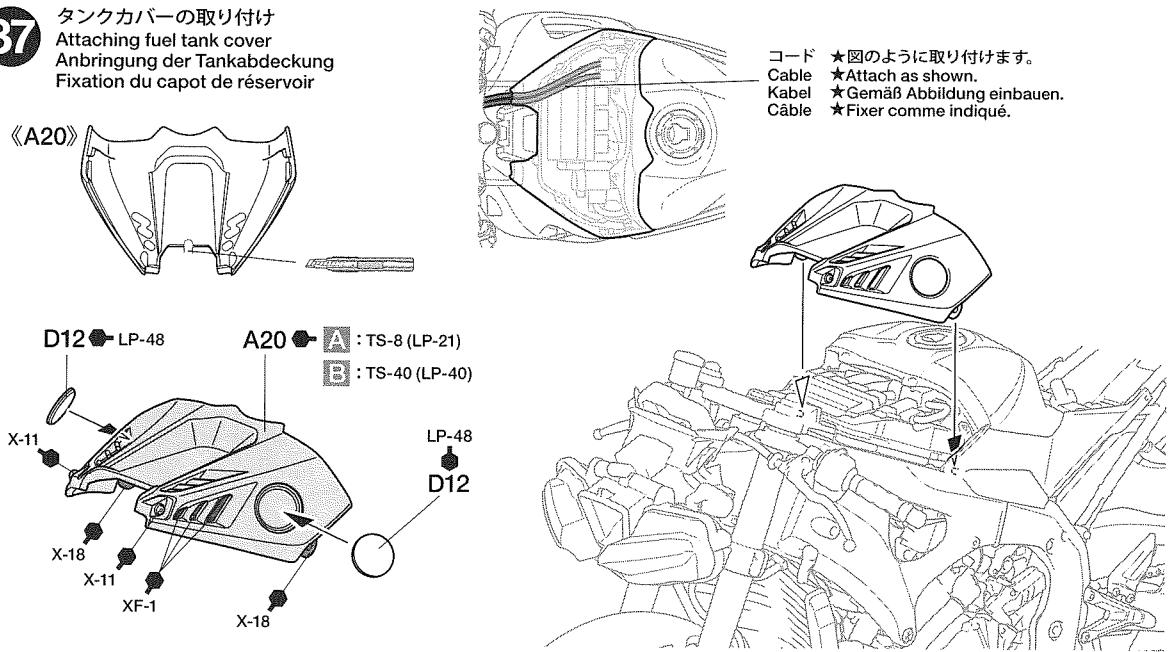

38

シートカウルの組み立て
Seat cowl
Sitzverkleidung
Carénage de selle

注意!
NOTICE

★指示の番号、①、②、③の順で取り付けます。
★Attach parts in numbered order ①, ②, ③.
★Die Teile in der nummerierten Reihenfolge ①, ②, ③ anbringen.
★Fixer les pièces dans l'ordre des numéros ①, ②, ③.

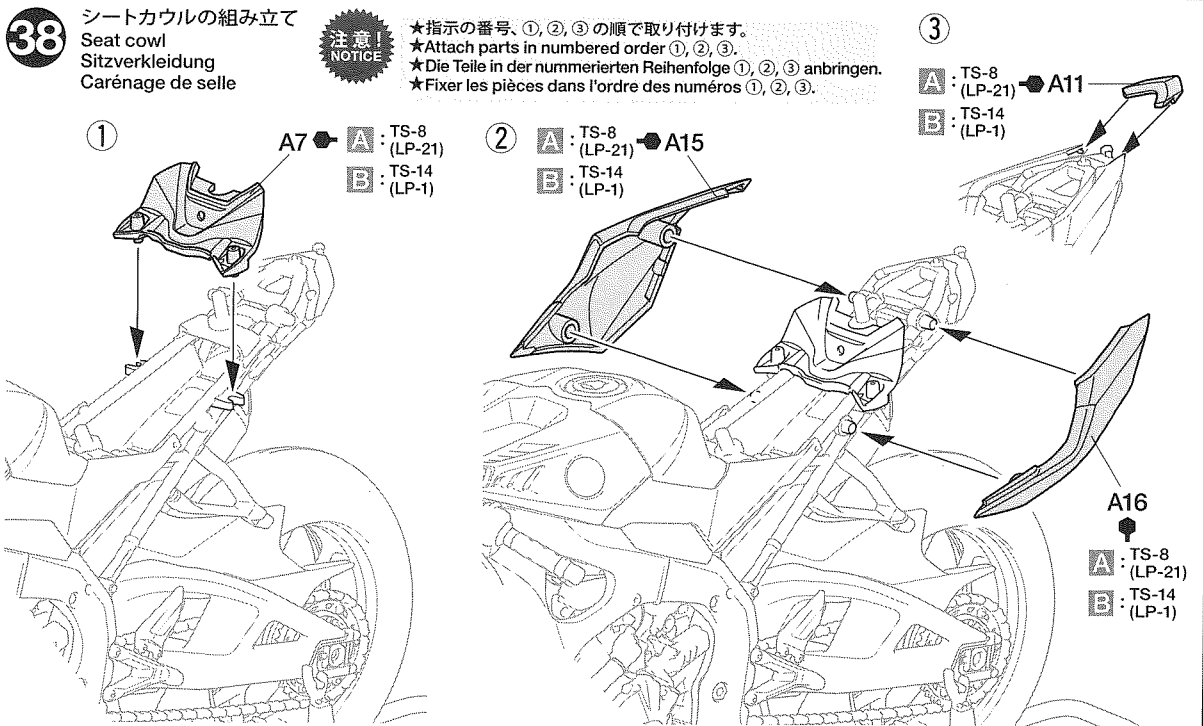

39

シートの取り付け
Attaching seat
Vorderabdeckung-Einbau
Fixation de la selle

XF-85
C45

★どちらか選びます。
★Select either.
★Auswählen.
★Choisir l'une ou l'autre.

A : TS-8 (LP-21)
B : TS-14 (LP-1)

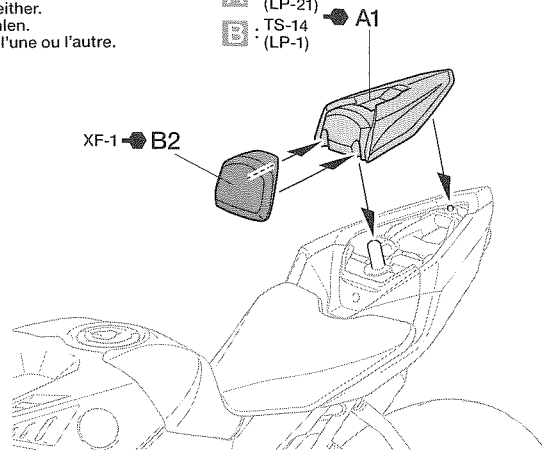
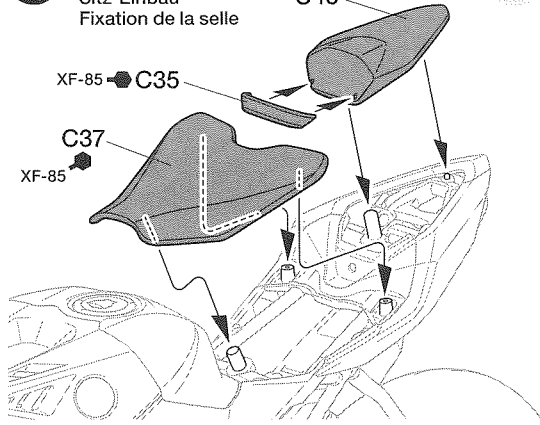

40

フロントカバーの取り付け
Attaching front cover
Vorderabdeckung-Einbau
Fixation du capot avant

1.2x2.5mm
丸ビス
Screw
Schraube
Vis

TS-6
B7

TS-29 (LP-5)
B4

★図のように取り付けます。
★Attach as shown.
★Gemäß Abbildung einbauen.
★Fixer comme indiqué.

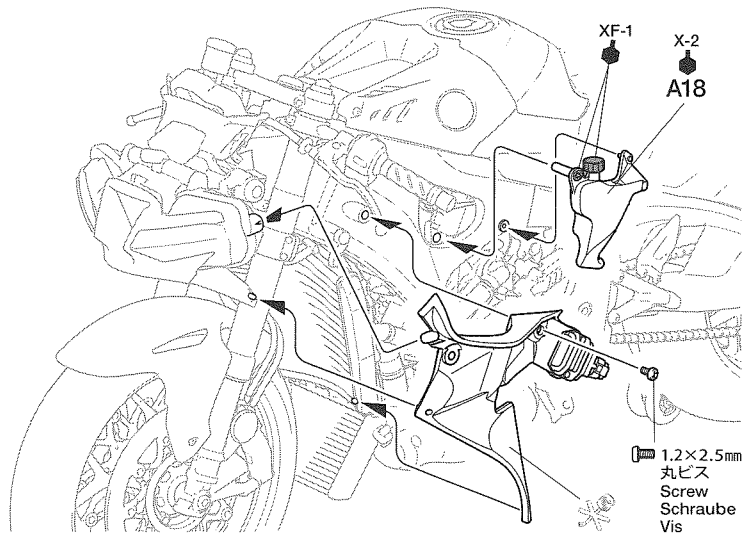
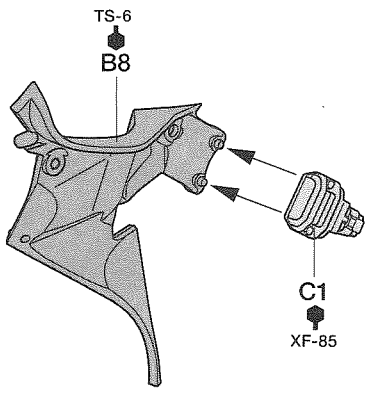
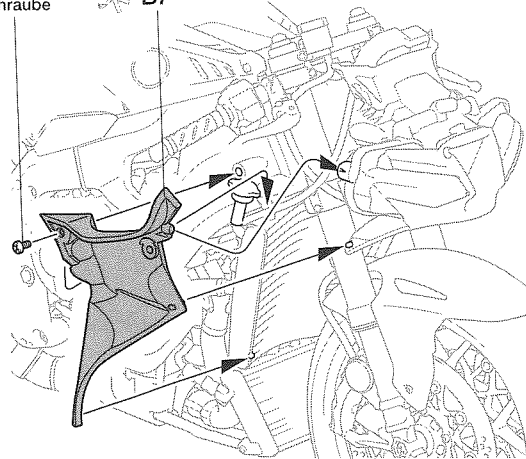
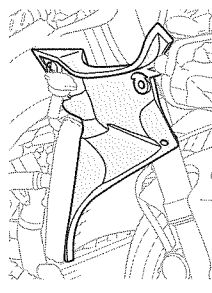
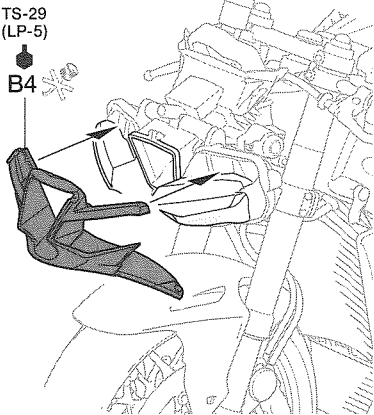

1.2x2.5mm
丸ビス
Screw
Schraube
Vis

41

フロントカウルの組み立て
Front cowl
Vordere Verkleidung
Carénage avant

A : TS-8 (LP-21)
B : TS-14 (LP-1)

A2

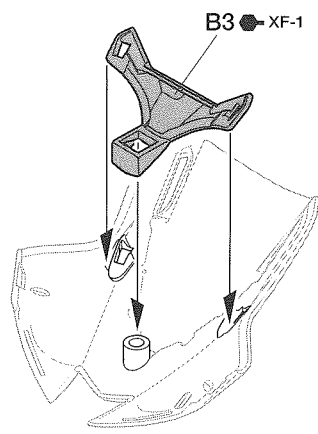
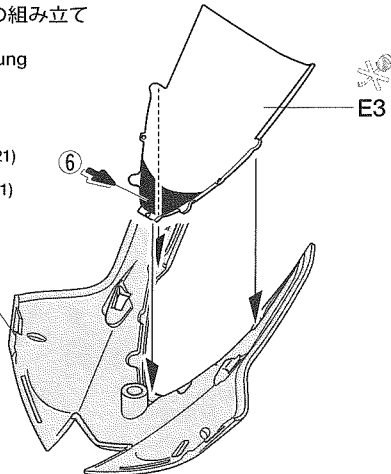

42

《サイドカウル》 Side cowls
Seitenverkleidungen / Carénages latéraux

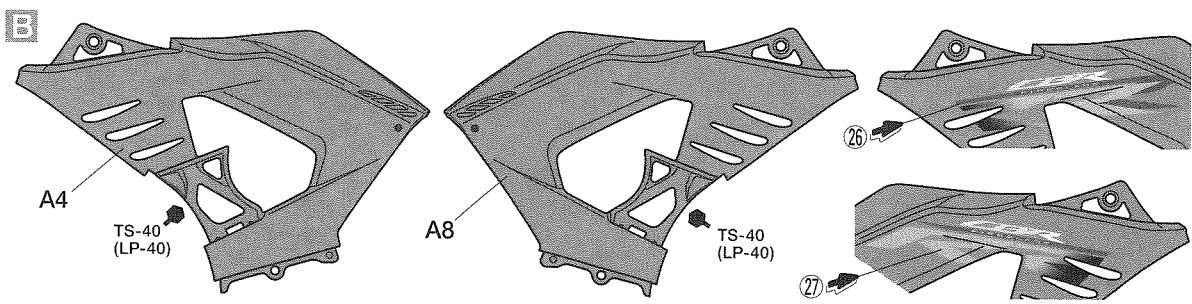
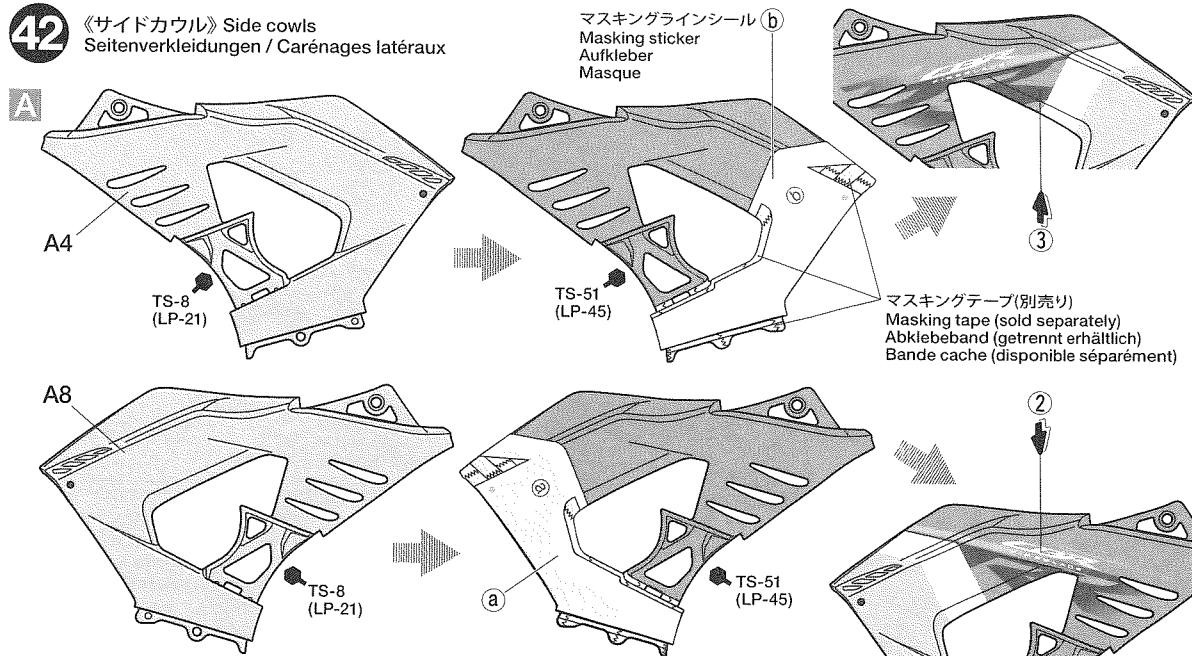

《サイドカウル裏側》
Reverse side
Rückseite
Autre côté

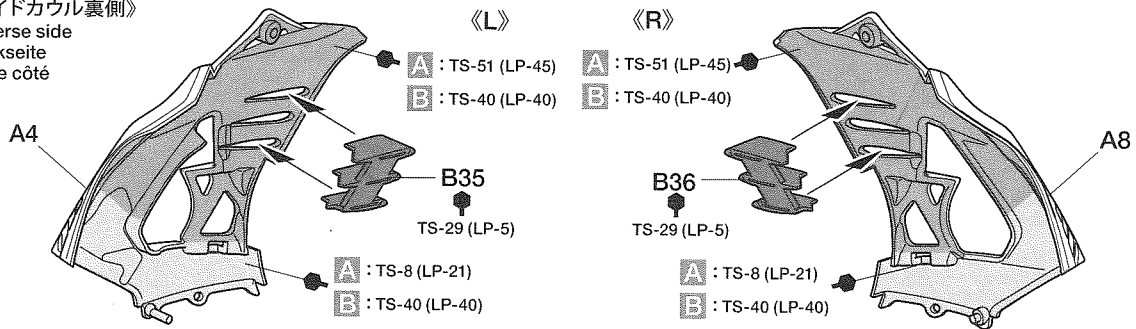

43

カウルの取り付け
Attaching cowls
Anbringung der Verkleidungen
Fixation des carénages

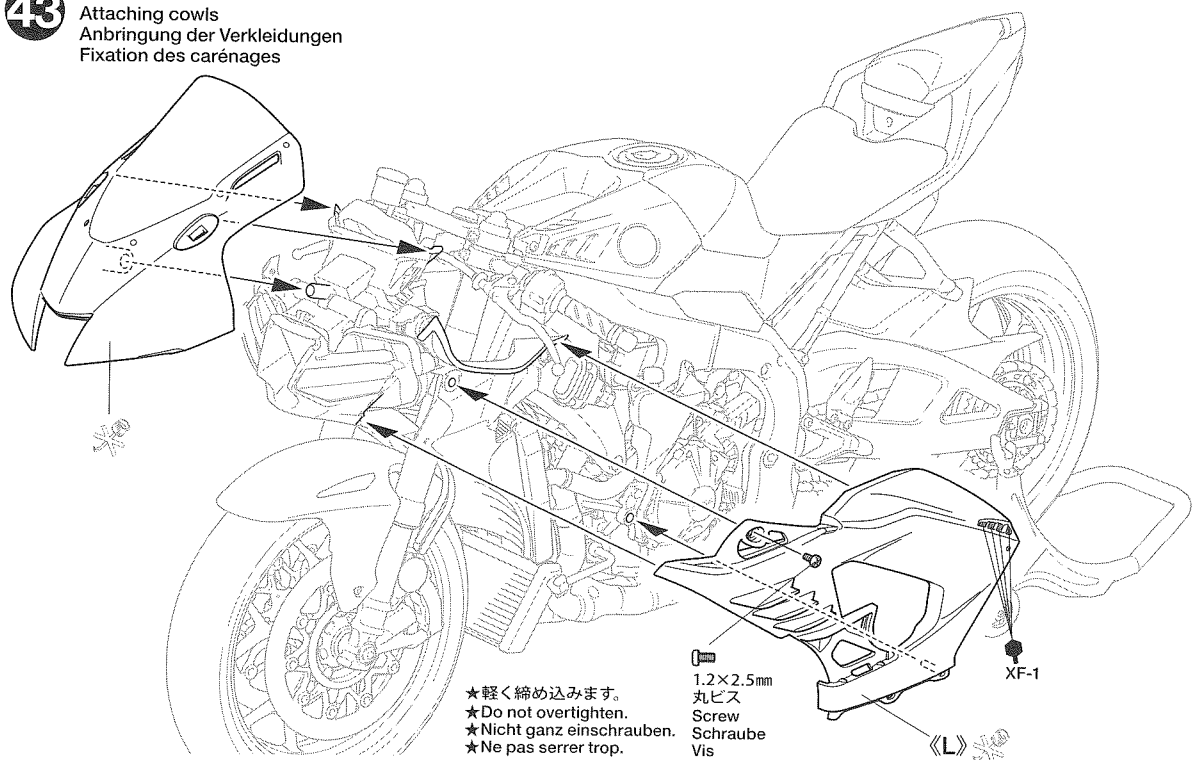

44

右側サイドカウルの取り付け
Attaching side cowl (right)
Anbringung der Seitenverkleidung (rechts)
Fixation du carénage latéral (droit)

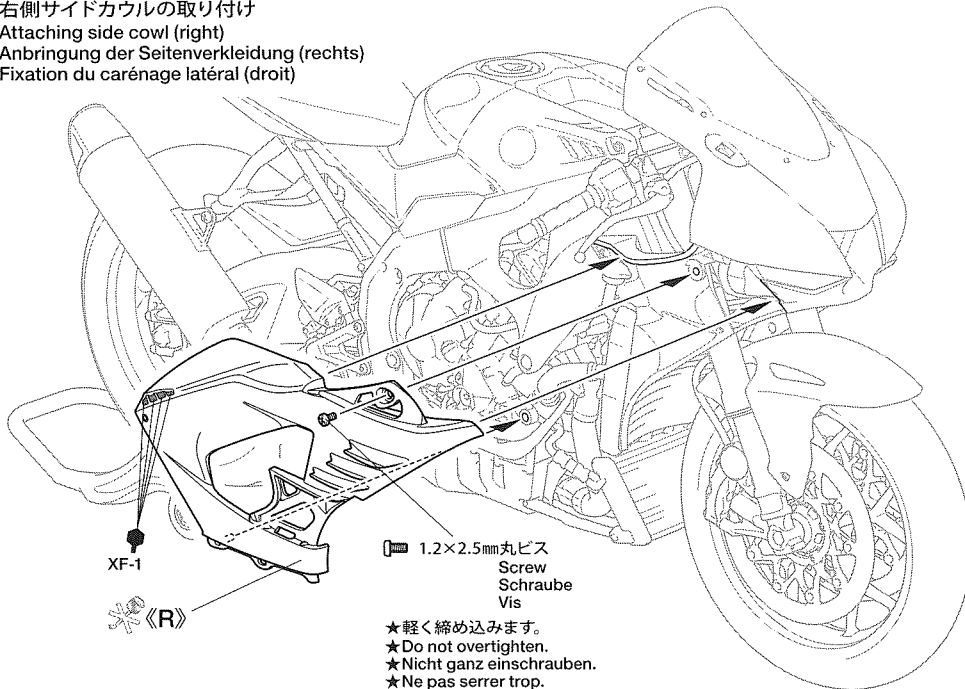

45

アンダーカウルの取り付け
Attaching undercowl
Befestigen der unteren Verkleidung
Fixation du carénage inférieur

★広げながら取り付けます。
★Spread to attach.
★Zur Anbringung auseinanderdrücken.
★Ecarter pour attacher.

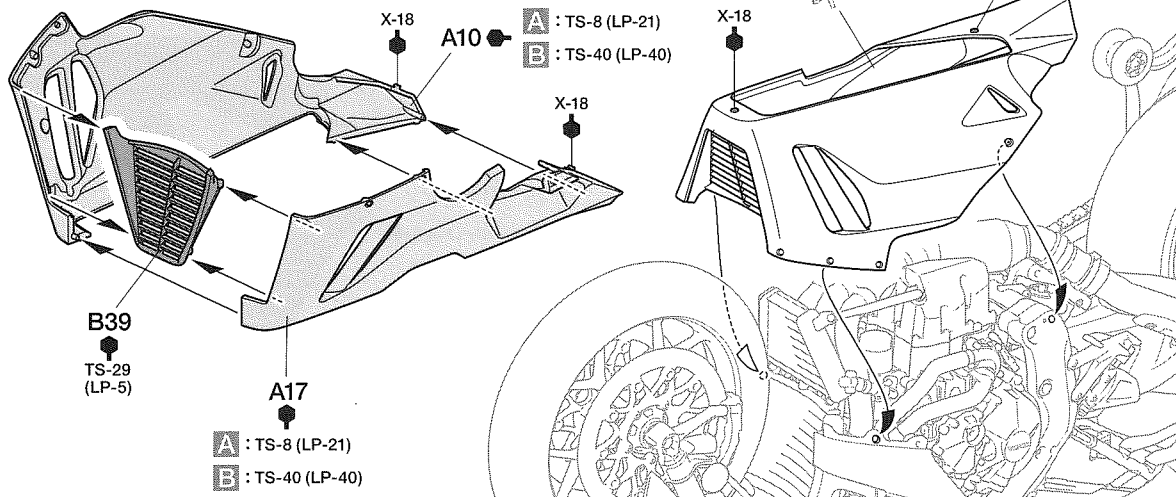

46

ウイングレットカウルの取り付け
Attaching winglet cowls
Anbau der Flügelabdeckungen
Fixation des carénages de winglets

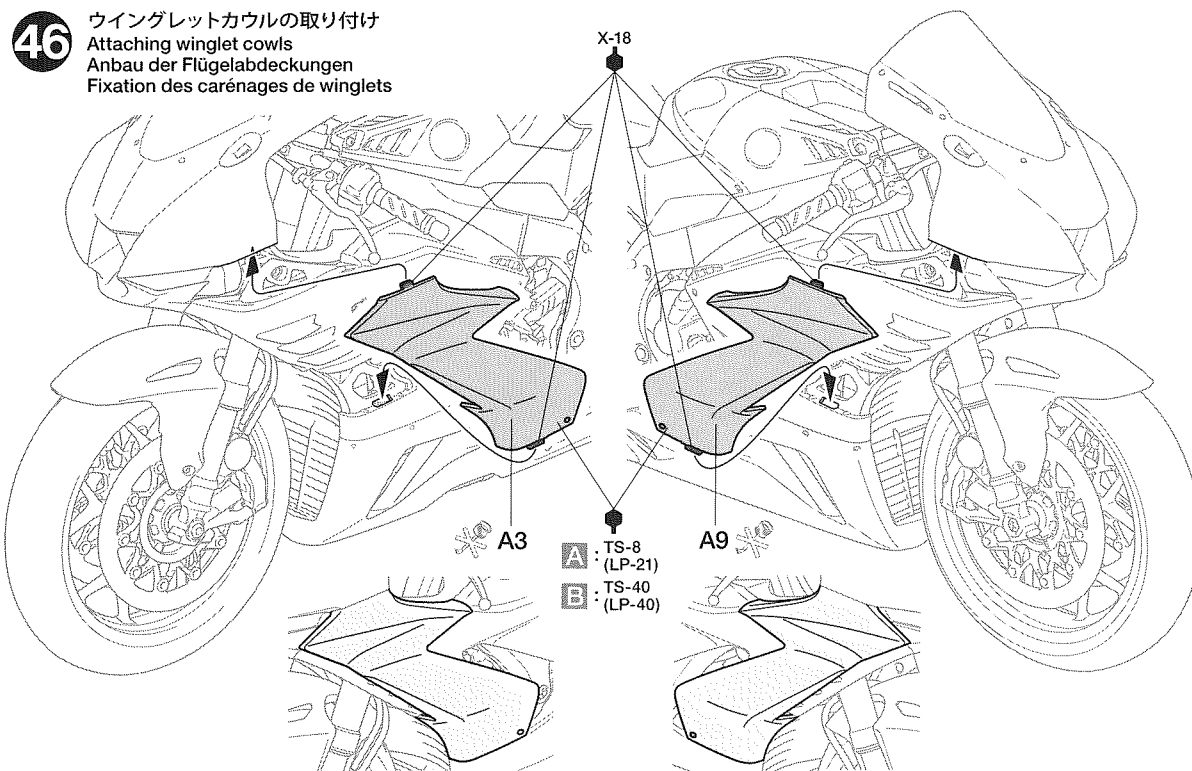

47

《バックミラー》
Side mirrors
Rückspiegel
Rétroviseurs



★実車にも凹線があります。C29～C32の合わせ目の凹線を残してください。
★Actual bike has recessed channels here. Do not fill C29-C32/C30-C31 joint lines.
★Naht ist auch beim realen Motorrad vorhanden. Nicht die Trennfugen C29-C32/C30-C31 zuspachteln.
★La vraie moto a des canaux en creux ici. Ne pas combler les lignes de joint C29-C32/C30-C31.

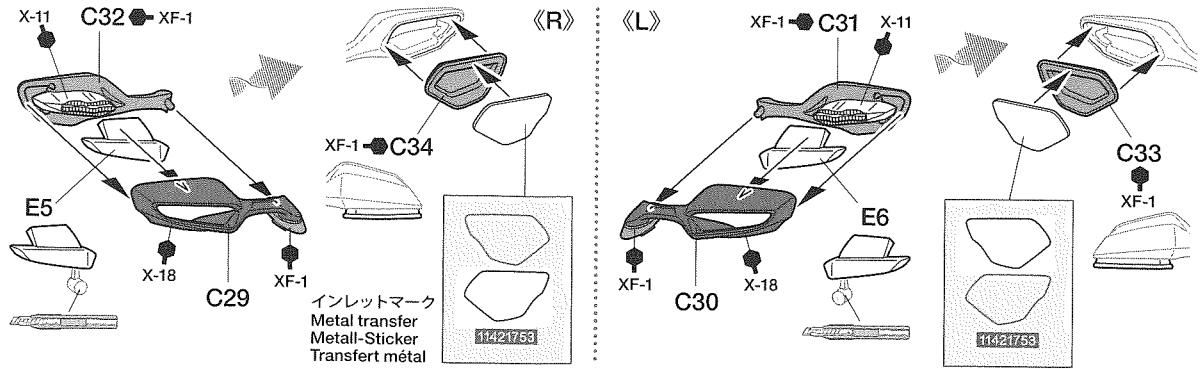

48

バックミラーの取り付け
Attaching side mirrors
Rückspiegel-Einbau
Fixation des rétroviseurs

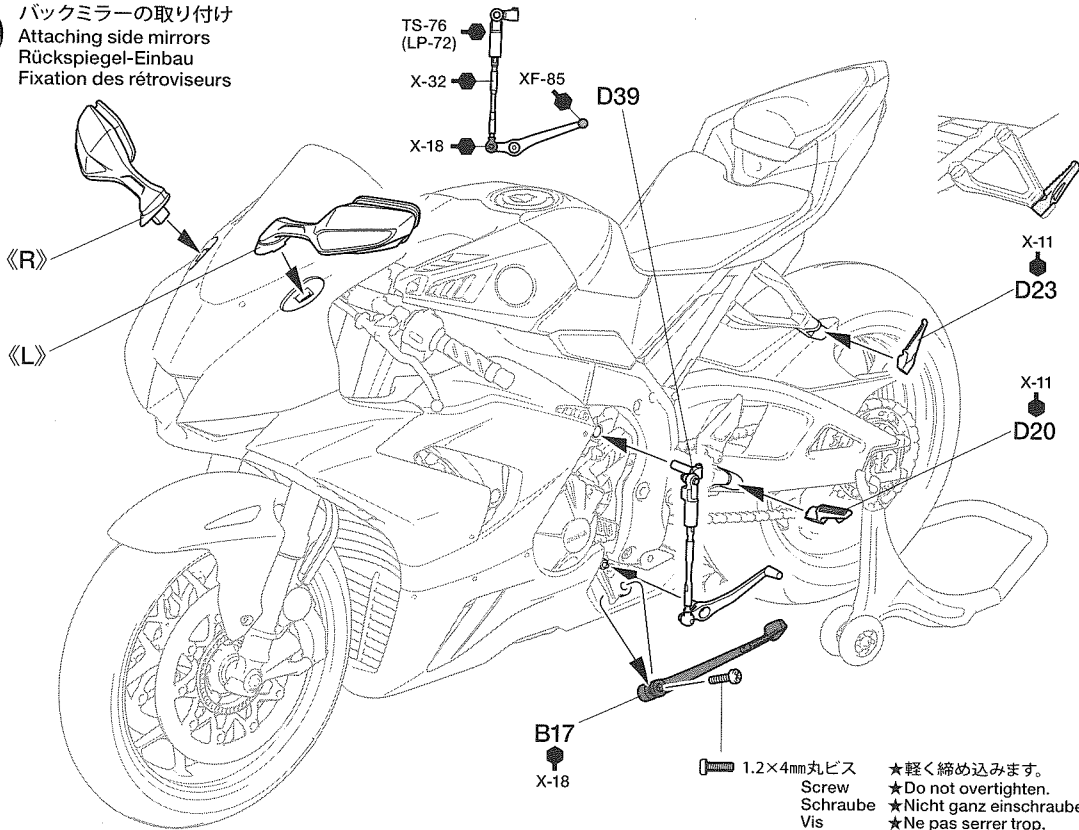

49

ナンバープレートステーの取り付け
Attaching license plate stay
Anbau des Nummernschildhalters
Fixation du support de plaque
d'immatriculation

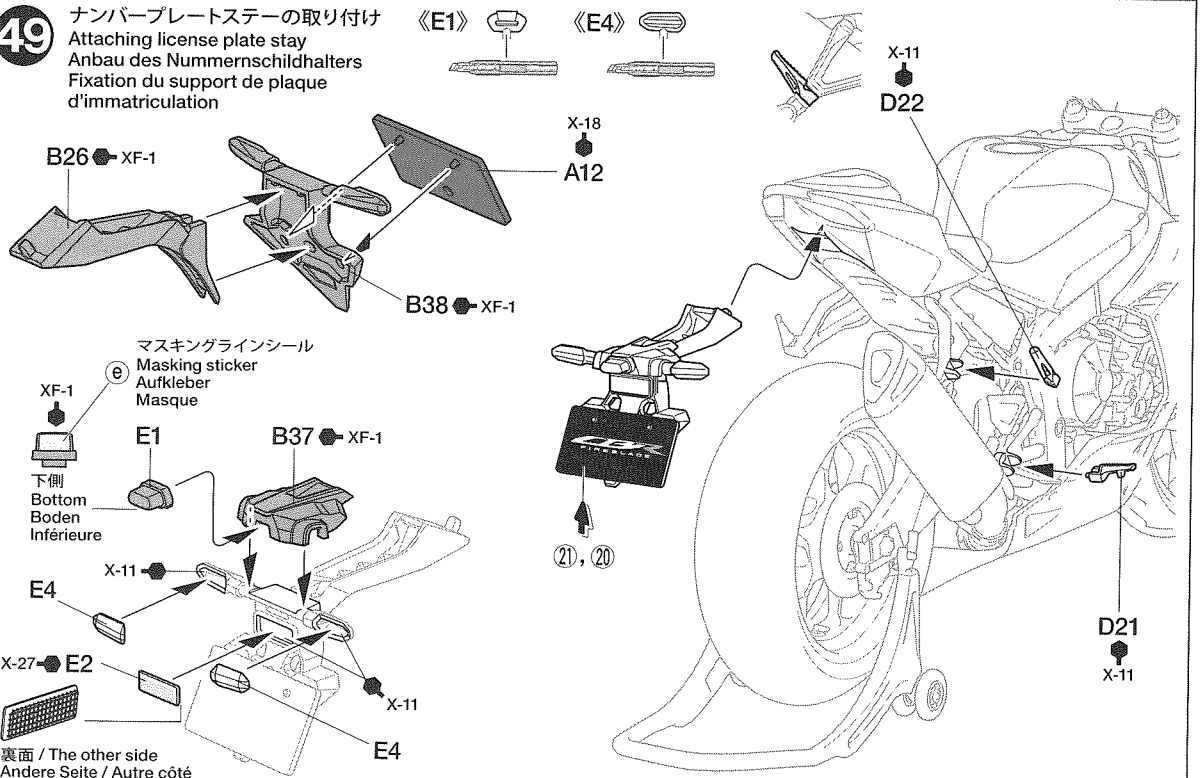

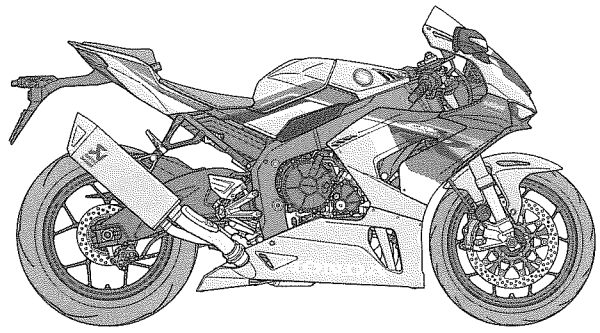

Honda CBR1000RR-R FIREBLADE SP

PAINTING

《Honda CBR1000RR-R FIREBLADE SPの塗装》
Honda CBR1000RR-R FIREBLADE SPは、レッドを基調にブルーとホワイトのグラフィックで構成されたトリコロールカラーの「グランプリレッド」と、グロスとマットのツートーンで構成されたブラックを基調とした「マットパールモリオンブラック」の2タイプが用意されました(国内仕様は「グランプリレッド」のみ)。
どちらのバージョンも、アクラポヴィッチのロゴが入ったツヤを抑えたチタンゴールドカラーのマフラーと、ゴールドカラーのフロントフォークがカラーリングのアクセントになっています。サスペンションやエンジンなど、細部の塗装は説明図中に指示しましたので、参考にしてください。

Painting the CBR1000RR-R Fireblade SP
The CBR1000RR-R Fireblade SP is available in one of two schemes: a mainly red scheme with blue and white accents dubbed Grand Prix Red, or Matte Pearl Morion Black (not offered in Japan), which is a combination of matte and gloss black. Both feature a matte titanium gold muffler adorned with the Akrapovič logo and gold color front fork. Painting instructions for details such as the engine and suspension are indicated during assembly.

Bemalung der CBR1000RR-R Fireblade SP
Die Lackierung der CBR1000RR-R Fireblade SP ist in zwei Tönen verfügbar; ein weitgehend rotes Schema mit blauen und weißen Akzenten namens Grand Prix Red oder mattschwarz mit Perleffekt (nicht in Japan angeboten), eine Kombination aus

mattschwarz und glanzschwarz. Beide haben einen Schalldämpfer mit matter Titangold Färbung mit dem Akrapovič Logo und eine goldene Frontgabel. Bemalungshinweise für Details für Motor und Rahmen finden sich in der Bauanleitung.

Décoration de la CBR1000RR-R Fireblade SP
La CBR1000RR-R Fireblade SP est disponible en deux livrées : l'une principalement rouge avec des parements blanc et bleu appelée Grand Prix Red, et l'autre Noir Matte Pearl Morion (non disponible au Japon), qui associe noirs mat et brillant. Les deux versions ont un échappement et titanium mat orné d'un logo Akrapovič et une fourche avant couleur or. Les instructions de peinture des détails tels que moteur et suspensions sont indiquées au cours de l'assemblage.

APPLYING DECALS

《スライドマークの貼り方》
①貼りたいマークをハサミで切り抜きます。
②マークをぬるま湯に10秒ほどひたしてからタオル等の布の上に置きます。
③台紙のはしを手で持ち、貼るところにマークをスライドさせてモデルに移してください。
④指に少し水をつけてマークをぬらしながら、正しい位置にずらしします。
⑤やわらかな布でマークの内側の気泡を押し出しながら、押しつけるようにして水分をとりま

DECAL APPLICATION
①Cut off decal from sheet.
②Dip the decal in tepid water for about 10 sec. and place on a clean cloth.
③Hold the backing sheet edge and slide decal onto the model.
④Move decal into position by wetting decal with finger.

⑤Press decal down gently with a soft cloth until excess water and air bubbles are gone.

ANBRINGUNG DES ABZIEHBILDES

- ①Abziehbild vom Blatt ausschneiden.
- ②Das Abziehbild ungefähr 10 Sek. in lauwarmes Wasser tauchen, dann auf sauberen Stoff legen.
- ③Die Kante der Unterlage halten und das Abziehbild auf das Modell schieben.
- ④Das Abziehbild an die richtige Stelle schieben und dabei mit dem Finger das Abziehbild naßmachen.
- ⑤Das Abziehbild leicht mit einem weichen Tuch andrücken, bis überschüssiges

Wasser und Luftblasen entfernt sind.

APPLICATION DES DECALCOMANIES

- ①Découpez la décalcomanie de sa feuille.
- ②Plongez la décalcomanie dans de l'eau tiède pendant 10 secondes environ et posez sur un linge propre.
- ③Retenez la feuille de protection par le côté et glissez la décalcomanie sur le modèle réduit.
- ④Placez la décalcomanie à l'endroit voulu en la mouillant avec un de vos doigts.
- ⑤Pressez doucement la décalcomanie avec un tissu doux jusqu'à ce que l'eau en excès et les bulles aient disparu.



部品請求について

For use in Japan only!

★部品をなくしたり、こわした方は、このステッカーが貼られたカスタマーサービス取次店でご注文いただけます。また、当社カスタマーサービスに直接ご注文する場合は、右記の方法でご注文することができます。詳しくは当社カスタマーサービスまでお問い合わせください。



- ①《郵便振替のご利用法》
郵便局の払込用紙の通信欄に下のリストを参考にITEM番号、スケール、製品名、部品名、部品コード、数量を必ずご記入ください。振込人住所欄にはお電話番号もお書きいただき、口座番号・00810-9-1118、加入者名・(株)タミヤでお振込ください。
- ②《代金引換のご利用法》
パーツ代金に加えて代引き手数料(300円+税)をご負担いただければ、電話またはホームページより代金引換によるご注文をお受けいたします。
- ③《タミヤカードのご利用法》
タミヤカードをご利用の場合、代金はご指定金融機関の口座引き落としとなります。ご注文は電話またはホームページよりお受けいたします。

《住所》 〒422-8610 静岡県駿河区恩田原3-7
株式会社タミヤ カスタマーサービス係
《お問い合わせ電話番号》
静岡 054-283-0003
東京 03-3899-3765 (静岡へ自動転送)
※電話番号をお確かめの上、おかけ間違いのないようお願いいたします。
《カスタマーサービスアドレス》
www.tamiya.com/japan/customer/



Honda CBR1000RR-R FIREBLADE ITEM 14138

★本体価格(税抜き)、送料は2020年5月現在のものです。諸事情により変更となる場合があります。
★ご購入の際は本体価格に消費税を加えてください。(小数点以下を切り捨て)

部品名	本体価格	部品コード
Aパーツ(A20含む).....	740円+税	19006873
Bパーツ.....	720円+税	19006874
Cパーツ.....	720円+税	19006875
Dパーツ.....	760円+税	19006876
Eパーツ.....	400円+税	19006877
タイヤ袋詰(ビス、パイプ含む).....	700円+税	19461087
ポリキャップ(x8).....	200円+税	10446168
マーク(a).....	400円+税	11401331
マーク(b).....	480円+税	11401332
インレットマーク.....	340円+税	11421753
マスクシール.....	340円+税	11421752
説明図.....	320円+税	11056927
解説文.....	300円+税	11056928

AFTER MARKET SERVICE CARD

When purchasing replacement parts, please take or send this form to your local Tamiya dealer so that the parts required can be correctly identified. Please note that specifications, availability and price are subject to change without notice.

Parts code	ITEM 14138
19006873.....	A Parts (A20 included)
19006874.....	B Parts
19006875.....	C Parts
19006876.....	D Parts
19006877.....	E Parts
19461087.....	Tire Bag (Screws, Tubing, etc. included)
10446168.....	Poly Cap (x8)
11401331.....	Decals (a)
11401332.....	Decals (b)
11421753.....	Metal Transfers
11421752.....	Masking Stickers
11056927.....	Instructions
11056928.....	Cover Story Leaflet

14138 CBR1000RR-R FIREBLADE SP (11056927)

1/12
Motorcycle

《訂正》 CORRECTION

- 組立説明図で間違いがありました。下のように訂正致します。
- These are additional instructions.
- Dieses Blatt zeigt zusätzliche Anleitung.
- Ce feuillet contient instructions complémentaires.

9 5ページ
Page 5
Seite 5

- B30の色指示を追加しました。
- Paint B30 as shown.
- B30 wie gezeigt bemalen.
- Peindre B30 comme montré.

TS-6
B30

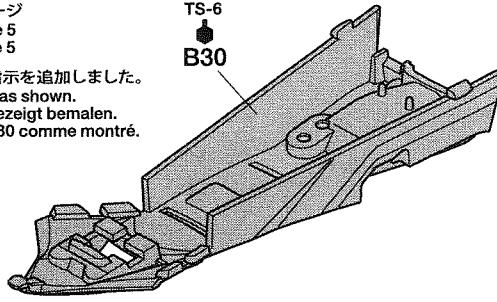

46 18ページ
Page 18
Seite 18

- A3、A9の塗装色を訂正しました。
- Paint A3 and A9 as shown.
- A3 und A9 wie gezeigt bemalen.
- Peindre A3 et A9 comme montré.

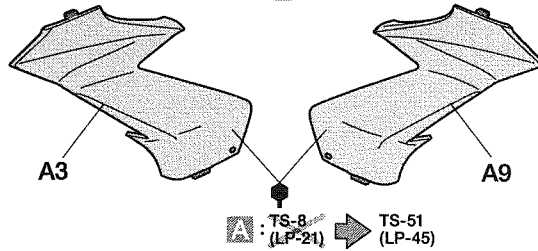

49 19ページ
Page 19
Seite 19

- E2は指示の部分を切り取ります。
- Remove the shown portion of E2.
- Den abgebildeten Bereich von E2 entfernen.
- Enlever la portion indiquée du E2.

《E2》

