

# Red Bull Racing Renault RB6

1/20 GRAND PRIX COLLECTION No.67

SEBASTIAN VETTEL  
DRIVERS' WORLD CHAMPION  
**2010**  
CONSTRUCTORS  
CHAMPIONS



1/20 グランプリコレクションNO.67 レッドブルレーシングルノー RB6 フルディスプレイモデル

Red Bull® Marks, the Red Bull Racing Logo, the Red Bull Mobile Logo and the ServusTV Logo are licensed by Red Bull GmbH/Austria.

## READ BEFORE ASSEMBLY

**注意** ●このキットは組み立てモデルです。作る前に必ず説明書を最後までお読みください。また小学生などの低年齢の方が組み立てるときは、保護者の方もお読みください。また接着剤や塗料は必ずプラスチック用をお使いください。(別売) ●工具の使用には十分注意してください。特にナイフ、ニッパーなどの刃物によるケガや事故に注意してください。 ●接着剤や塗料は使用する前にそれぞれの注意書きをよく読み、指示に従って正しく使用し、使用するときには換気に十分注意してください。 ●小さなお子様のいる所での作業はやめてください。小さな部品の飲み込みや、ビニール袋をかぶつての窒息などの危険な状況が考えられます。

**CAUTION** ●Read carefully and fully understand the instructions before commencing assembly. A supervising adult should also read the instructions if a child assembles the model. ●When assembling this kit, tools including knives are used. Extra care should be taken to avoid personal injury. ●Read and follow the instructions supplied with paint and/or cement, if used (not included in kit). Use plastic cement and paints only. ●Keep out of reach of small children. Children must not be allowed to put any parts in their mouths or pull vinyl bags over their heads.

**VORSICHT** ●Bevor Sie mit dem Zusammenbau beginnen, sollten Sie alle Anweisungen gelesen und verstanden haben. Fall sein Kind das Modell zusammenbaut, sollte ein beaufsichtigender Erwachsener die Bauanleitung ebenfalls gelesen haben. ●Beim Zusammenbau dieses Bausatzes werden Werkzeuge einschließlich Messer verwendet. Zur Vermeidung von Verletzungen ist besondere Vorsicht angebracht. ●Wenn Sie Farben und/oder Kleber verwenden (nicht im Bausatz enthalten), beachten und befolgen Sie die dort beiliegenden Anweisungen. Nur Klebstoff und Farben für Plastik verwenden. ●Bausatz von kleinen Kindern fernhalten. Kindern darf keine Möglichkeit gegeben werden, irgendwelche Teile in den Mund zu nehmen oder sich Plastiktüten über den Kopf zu ziehen.

**PRECAUTIONS** ●Bien lire et assimiler les instructions avant de commencer l'assemblage. La construction du modèle par un enfant doit s'effectuer sous la surveillance d'un adulte. ●L'assemblage de ce kit requiert de l'outillage, en particulier des couteaux de modélisme. Manier les outils avec précaution pour éviter toute blessure. ●Lire et suivre les instructions d'utilisation des peintures et/ou de la colle, si utilisées (non incluses dans le kit). Utiliser uniquement une colle et des peintures spéciales pour le polystyrène. ●Garder hors de portée des enfants en bas âge. Ne pas laisser les enfants mettre en bouche ou sucer les pièces, ou passer un sachet vinyl sur la tête.

## PAINTS REQUIRED

●塗装指示のマークです。タミヤカラーのカラーナンバーで指示しました。  
This mark denotes numbers for Tamiya Paint colors.

TS-89 ●パールブルー / Pearl Blue / Perleffekt blau / Bleu Nacre

TS-47 ●クロームイエロー / Chrome yellow / Chrom-Gelb / Jaune chromé

TS-17 ●アルミシルバー / Gloss aluminum / Alu-Silber / Aluminium brillant

X-2 ●ホワイト / White / Weiß / Blanc

X-7 ●レッド / Red / Rot / Rouge

X-8 ●レモンイエロー / Lemon yellow / Zitronengelb / Jaune citron

X-11 ●クロームシルバー / Chrome silver / Chrom-Silber / Aluminium chromé

X-14 ●スカイブルー / Sky blue / Himmelblau / Bleu ciel

X-15 ●ライトグリーン / Light green / Hellgrün / Vert clair

X-17 ●ピンク / Pink / Rosa / Rose

X-18 ●セミグロスブラック / Semi gloss black / Seidenglanz Schwarz / Noir satiné

X-31 ●チタンゴールド / Titanium gold / Titan-Gold / Titane doré

X-32 ●チタンシルバー / Titanium silver / Titan-Silber / Titane argenté

X-34 ●メタリックブラウン / Metallic brown / Metallic-Braun / Brun métallisé

XF-1 ●フラットブラック / Flat black / Matt Schwarz / Noir mat

XF-2 ●フラットホワイト / Flat white / Matt Weiß / Blanc mat

XF-8 ●フラットブルー / Flat blue / Matt Blau / Bleu mat

XF-16 ●フラットアルミ / Flat aluminum / Matt Aluminium / Aluminium mat

XF-57 ●バフ / Buff / Lederfarben / Chamois

## RECOMMENDED TOOLS

### 《用意する工具》

Recommended tools  
Benötigtes Werkzeug  
Outillage nécessaire

接着剤  
(プラスチック用)  
Cement  
Kleber  
Colle



瞬間接着剤  
Instant cement  
Sekundenkleber  
Colle rapide

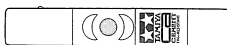

ニッパー  
Side cutters  
Seitenschneider  
Pince coupante

ピンセット  
Tweezers  
Pinzette  
Précelles

ナイフ  
Modeling knife  
Modellermesser  
Couteau de modéliste

ピンバイス (ドリル刃1mm, 3mm)  
Pin vise (1mm, 3mm drill bit)  
Schraubstock (1mm, 3mm Spiralbohrer)  
Outil à percer (1mm, 3mm de diamètre)

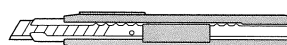

《エッチングパーツ》

- ①切りはなす時はカッターナイフなどを使用してパーツを切りはなします。
- ②切り出した時、部品に出っ張った部分が残っている場合は、ヤスリなどで丁寧に削り落とします。
- ③塗装が必要なパーツは下地にメタルプライマーを吹きつけてから塗装します。
- エッチングパーツはたいへん薄く、手などを切る恐れがあります。取り扱いには十分注意してください。

PHOTO-ETCHED PARTS

- ①Cut off photo etched parts using a

《タイヤマークのはり方》

タイヤマークは保護紙、マークが印刷されたマーク紙、台紙からなっています。

- ①マークをはる部分のほこりや油分などをぬらした布でふきとってください。
- ②保護紙を取り去ります。マーク面を汚さないように、マークより少し大きめにカッターなどで切れ目を入れ、台紙からマークをはがします。
- ③文字が正しく読めるようにマーク紙を裏返しにしてタイヤに合わせて、指でこすってはりつけます。
- ④マーク紙の上から水をつけた指で、マーク部をなでるようにします。
- ⑤しばらくしてマークがタイヤにはりついたら、ゆっくりマーク紙をはがします。
- ⑥マークをはがしたあとは、水気をやわらかい布などでふきとってください。

●HOW TO APPLY TIRE DECALS

Tire decals have an adhesive surface, and are covered by thin protective paper.

《瞬間接着剤について》



- ★通常は塗装する前に使用します。その際、接着面の油分を十分に取ってください。塗装後に接着する場合は接着面の塗料を落としてから使用します。この時、塗料が残っていると接着力が極端に低下するので注意しましょう。
- ★接着剤をつけすぎると接着力が落ちるだけでなく、白化しやすくなるので注意してください。
- ★劣化した接着剤は使用しないでください。不要な部品で試してから使用してください。
- ★使用する際は瞬間接着剤の取扱説明をよく読んでからご使用ください。

INSTANT CEMENT

- ★Remove any paint or oil from cementing surface before affixing parts.

modeling knife.

- ②Carefully remove any excess using a file.
- ③Apply metal primer prior to painting.
- Extra care should be taken to avoid personal injury when handling photo-etched parts.

FOTOGEÄTZTE TEILE

- ①Die fotogeätzten Teile mit einem Modellbaumesser abschneiden.
- ②Überstände vorsichtig mit einer Feile entfernen.
- ③Vor dem Lackieren Metall-Grundierung auftragen.

- ①Wipe tire surface with a damp cloth.
- ②Remove protective paper. Be careful not to soil the adhesive surface. Cut out decal and peel off the lining using edge of a knife blade.
- ③Place decal into position and rub lightly with your finger.
- ④Apply moisture with a wet finger.
- ⑤Carefully remove the paper.
- ⑥Wipe off excess moisture with a soft cloth.

●ANBRINGEN DER REIFEN-ABZIEHBILDER

- Die Reifen-Abziehbilder haben eine Klebeschicht.
- ①Die Reifenoberfläche mit feuchtem Tuch abwischen.
- ②Das Schutzpapier entfernen. Vorsicht, keinen Schmutz auf die Klebefläche bringen. Das Abziehbild mit Modellermesser ausschneiden und mit der Messerkante abziehen.
- ③Das Abziehbild an richtigem Platz anbringen

●Beim Umgang mit fotogeätzten Teilen sollte man besondere Vorsicht walten lassen, um Verletzungen zu vermeiden.

PIÈCES PHOTO-DÉCOUPÉES

- ①Détacher les pièces photo-découpées avec un couteau de modéliste.
- ②Enlever les parties excédentaires en les limant soigneusement.
- ③Appliquer de l'apprêt pour métal Tamiya avant de peindre.
- Manipuler les pièces photo-découpées avec précaution pour éviter les blessures.

- gen und mit dem Finger leicht andrücken.
- ④Mit naßem Finger Feuchtigkeit auftragen.
- ⑤Das Papier vorsichtig abziehen.
- ⑥Überschüssige Feuchtigkeit mit weichem Tuch wegwischen.

●COMMENT POSER LES TRANSFERTS SUR LES PNEUS

- Les inscriptions à poser sur les pneus sont présentées sous forme de transferts dont l'une des faces est adhésive.
- ①Nettoyer le pneu avec un chiffon humide.
- ②Enlever le papier de protection. Attention à ne pas salir la surface adhésive. Découper les décalcomanies et détacher suivant la ligne en utilisant la pointe d'un couteau.
- ③Mettre la décalcomanie en place et frotter légèrement avec le doigt.
- ④Humidifier avec un doigt mouillé.
- ⑤Enlever le papier avec précaution.
- ⑥Enlever l'excès d'humidité avec un chiffon séchage.

★Use only a small amount of cement. Too much cement will make joints turn white and lose adhesion.

★Do not use old cement. Test cement first with unnecessary parts such as sprues before use.

★Carefully read instructions on use before cementing.

SEKUNDENKLEBER

- ★Entfernen Sie alle Farbe und Ölflecke von der Kleboberfläche bevor sie Teile ankleben.
- ★Verwenden Sie nur geringe Mengen Klebstoff. Bei zuviel Klebstoff kann sich die Verbindung verschieben und die Haftkraft verloren gehen.
- ★Verwenden Sie keinen alten Klebstoff. Testen Sie den Kleber vor der Anwendung

zuerst mit nicht benötigten Teilen etwa vom Spritzling.

★Vor dem Kleben die Gebrauchsanleitung sorgfältig lesen.

COLLE RAPIDE

- ★Enlever les traces de peinture ou de graisse des surfaces de contact avant de coller les pièces.
- ★N'utiliser qu'une petite quantité de colle. Un excès peut blanchir les lignes de joint et limiter l'adhésion.
- ★Ne pas utiliser une colle périmée. Tester la colle sur des pièces inutilisées comme des morceaux de grappes avant utilisation effective.
- ★Lire soigneusement les instructions avant de coller.

注意!  
NOTICE

- ★組み立てる前に別紙を参考に右の A、B の中からひとつ選びます。図中のそれぞれの指示に応じて組み立てと塗装を行ってください。
- ★Select either Marking Option A or B, referring to the separate sheet. Follow assembly steps which correspond to your chosen Marking Option.
- ★Für die Kennzeichnung wählen Sie entweder Option A oder B, gemäß beiliegendem Blatt. Gehen Sie entsprechend den Bauschritten vor, welche auf die von Ihnen gewählte Markierungs-Ausführung zutreffen.
- ★Choisir les options de marquage A ou B en se reportant au feuillet séparé. Suivre les étapes d'assemblage correspondant à l'option de marquage retenue.

A ..... 5号車  
Car No. 5  
Auto Nr. 5  
Voiture N° 5

5

B ..... 6号車  
Car No. 6  
Auto Nr. 6  
Voiture N° 6

6

ASSEMBLY

1 ヘッドレストパッドの組み立て  
Headrest  
Kopfstütze  
Appuie-tête

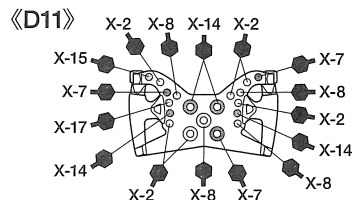
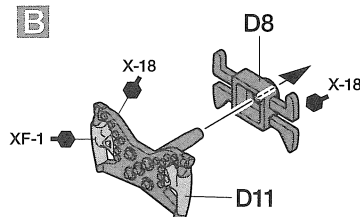
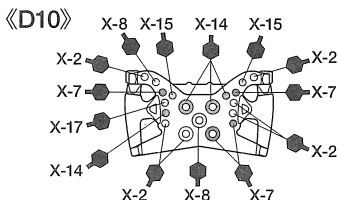
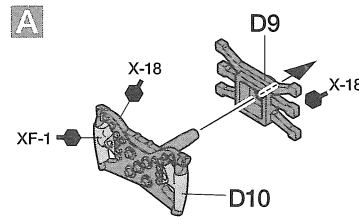
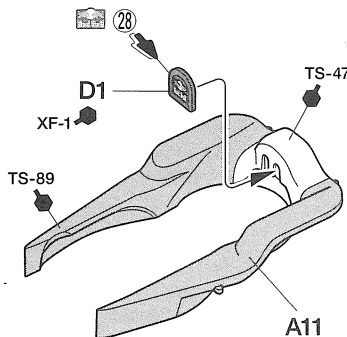

**2** シートベルトの組み立て  
Seatbelt  
Sicherheitsgurt  
Harnais

★シートベルトはどちらかのタイプを選びます。使用しない場合は③でマーク(89)を貼ってください。  
使用の際はベルトシールから切り出し、エッチングパーツに通していきます。

★Select either seatbelt. Apply marking (89) at step ③ when not installing seatbelt.  
Cut out seatbelts and pass through photo-etched buckles.

★Anschallgurt wahlweise verwenden. Wird kein Anschallgurt eingebaut, Markierung (89) in Schritt ③ verwenden.  
Die Sitzgurte abschneiden und durch die fotogeätzte Schnalle führen.

★Choisir l'un ou l'autre des harnais. Apporter les marquages (89) à l'étape ③ si le harnais n'est pas installé.  
Découper les sangles et les passer au travers des boucles en photo-découpe.

《アンロック状態》  
Unfastened seatbelt  
Geöffneter Anschallgurt  
Harnais débouclé

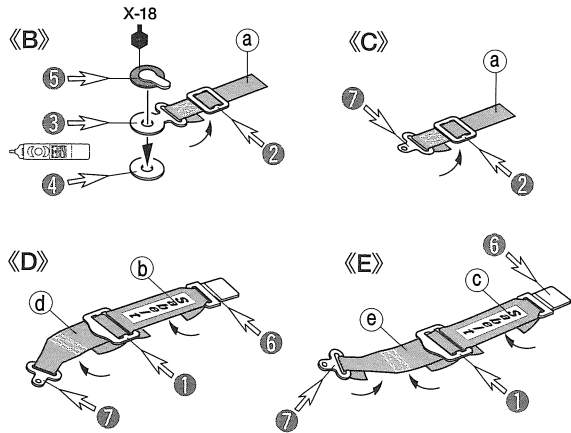

《ロック状態》  
Fastened seatbelt  
Festgezogener Anschallgurt  
Harnais bouclé

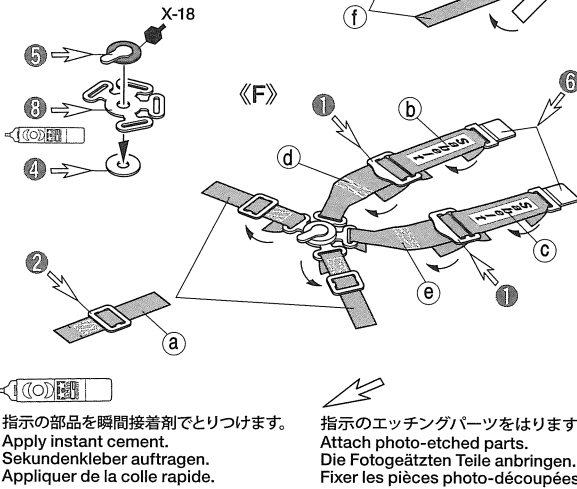

指示の部品を瞬間接着剤でとりつけます。  
Apply instant cement.  
Sekundenkleber auftragen.  
Appliquer de la colle rapide.

指示のエッチングパーツをはります。  
Attach photo-etched parts.  
Die Fotogeätzten Teile anbringen.  
Fixer les pièces photo-découpées.

**3** シートの組み立て  
Seat  
Sitz  
Siège

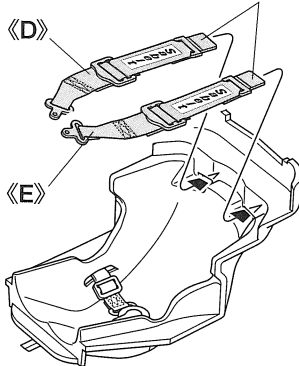
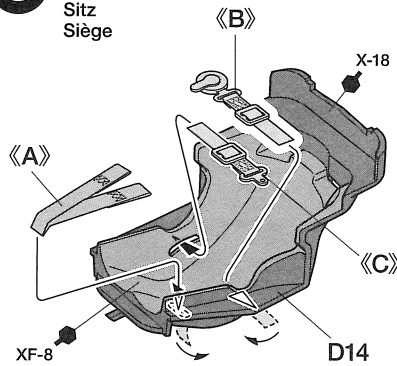

《スライドマークの場合》  
When depicting seatbelts with decals  
Darstellen der Sicherheitsgurte mit  
Abziehbildern  
Pour reproduire le harnais avec des  
decals

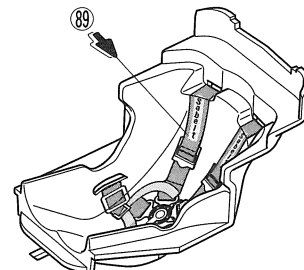

**4** コックピットの組み立て  
Cockpit  
Habitacle

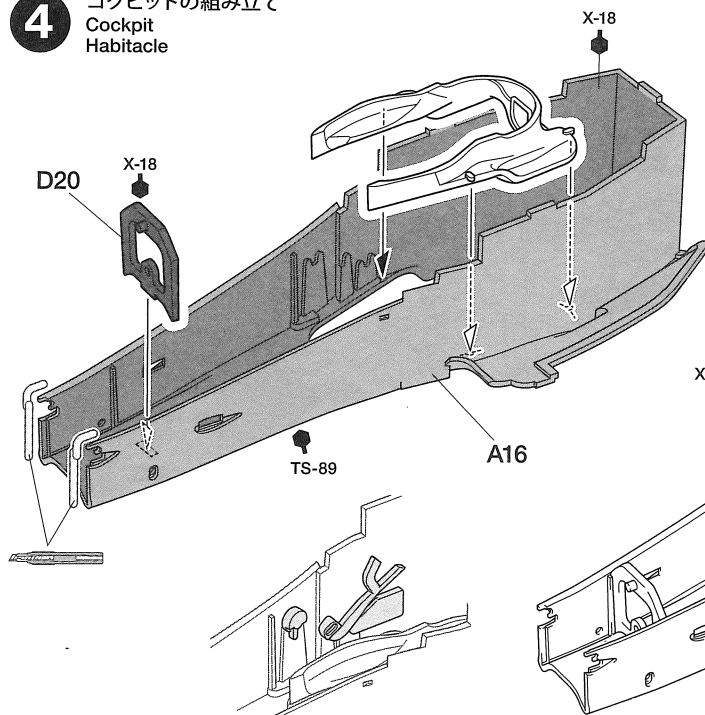

指示の番号のスライドマークをはります。  
Number of decal to apply.  
Nummer des Abziehbildes, das anzubringen ist.  
Numéro de la decalcomanie à utiliser.

指示の部分を切り取ります。  
Cut off.  
Wegschneiden.  
Découper.

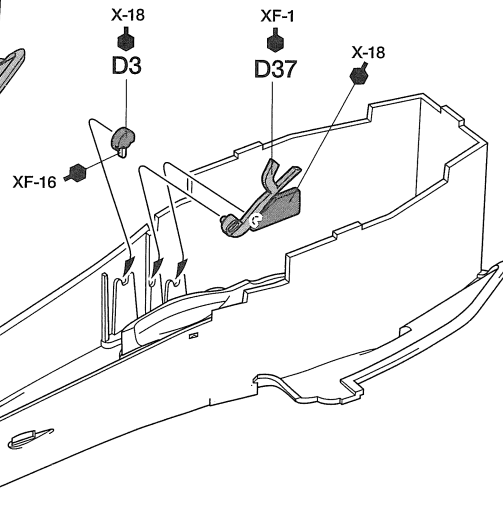

**5** シートの取り付け  
Attaching seat  
Sitz-Einbau  
Fixation du siège

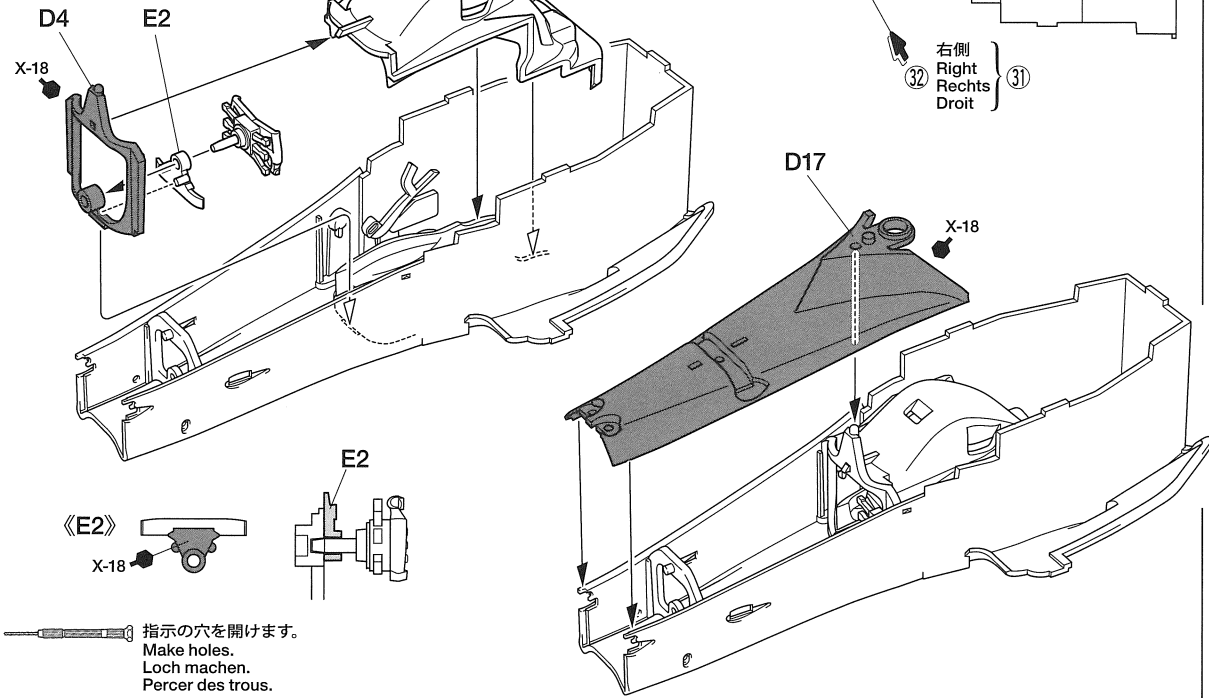

**6** エアインテークの組み立て  
Air intake  
Lufteinlasses  
Entrée d'air

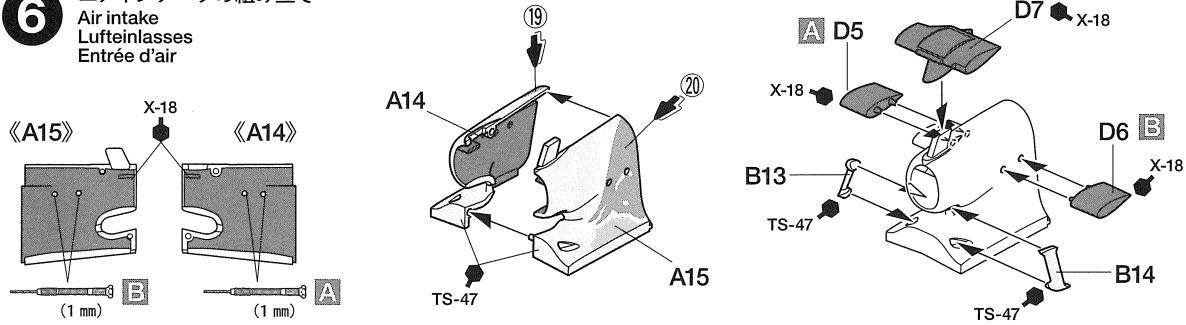

**7** エアインテークの取り付け  
Attaching air intake  
Anbringung des Lufteinlasses  
Fixation de l'entrée d'air

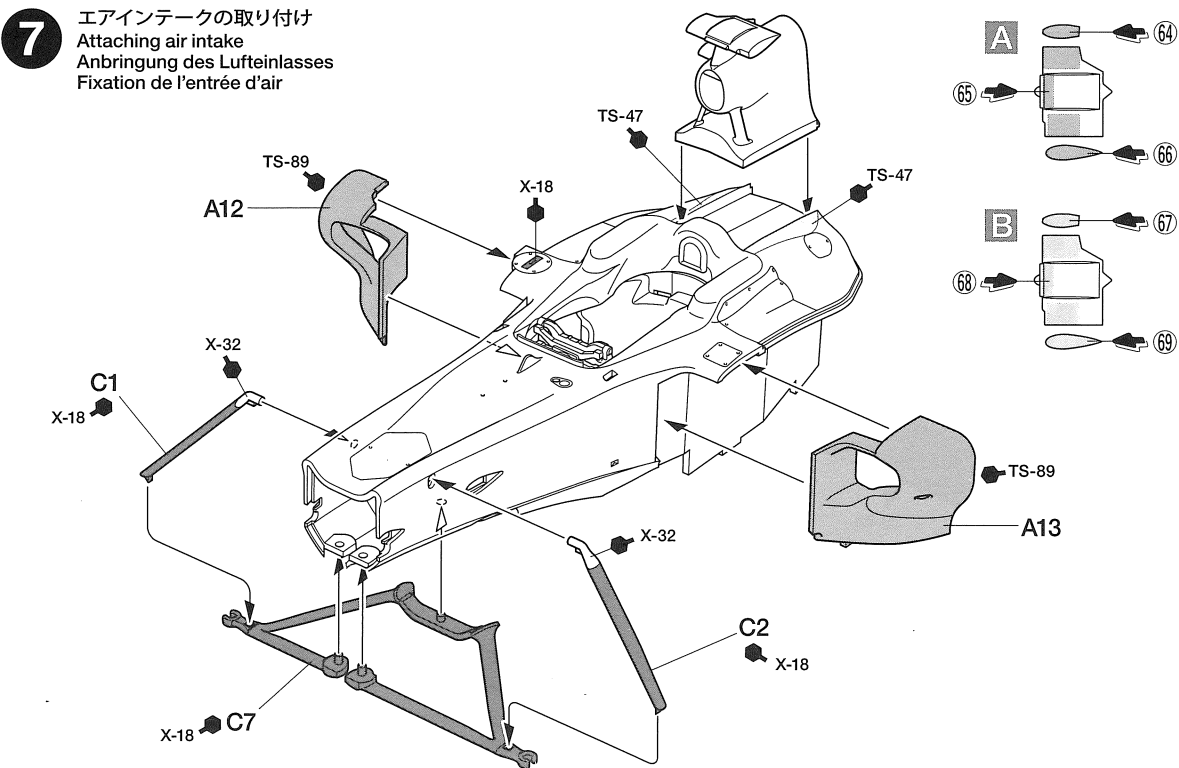

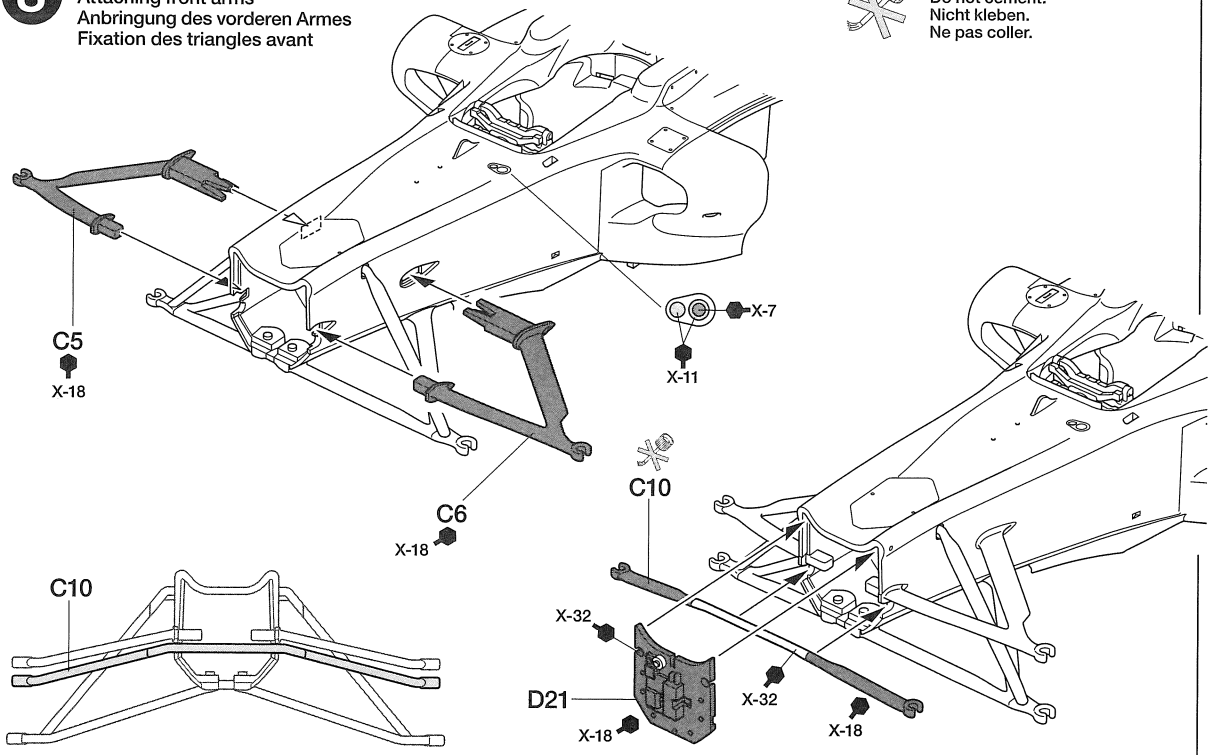

**8** フロントアームの取り付け  
 Attaching front arms  
 Anbringung des vorderen Armes  
 Fixation des triangles avant

 このマークの部品は接着しません。  
 Do not cement.  
 Nicht kleben.  
 Ne pas coller.



**9** フロントアップライトの組み立て  
 Front uprights  
 Achsschenkel vorne  
 Fusées avant

ポリキャップ (大)  《R》  
 Poly cap (large)  
 Kunststoff-Nabe (groß)  
 Pièce de jonction (grande)

ポリキャップ (大)  《L》  
 Poly cap (large)  
 Kunststoff-Nabe (groß)  
 Pièce de jonction (grande)

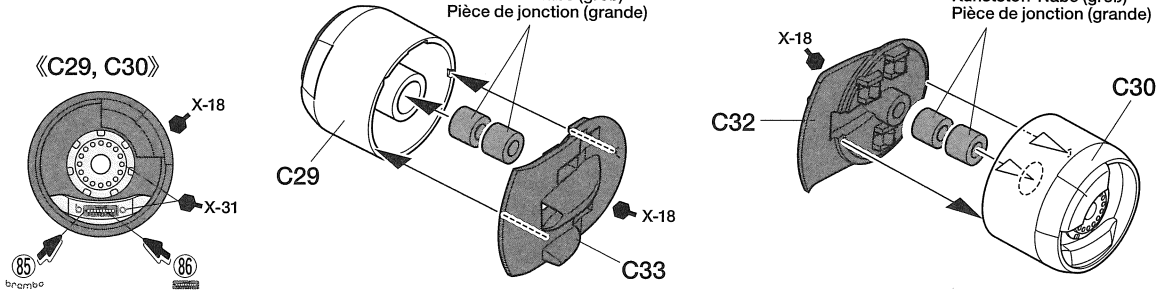

**10** フロントアップライトの取り付け  
 Attaching front uprights  
 Einbau der Achsschenkel vorne  
 Mise en place des fusées avant

★予選の際などに取り付けられていました。  
 ★Installed for qualifying sessions.  
 ★Verwendet für das Qualifying.  
 ★Installé pour les séances de qualification.

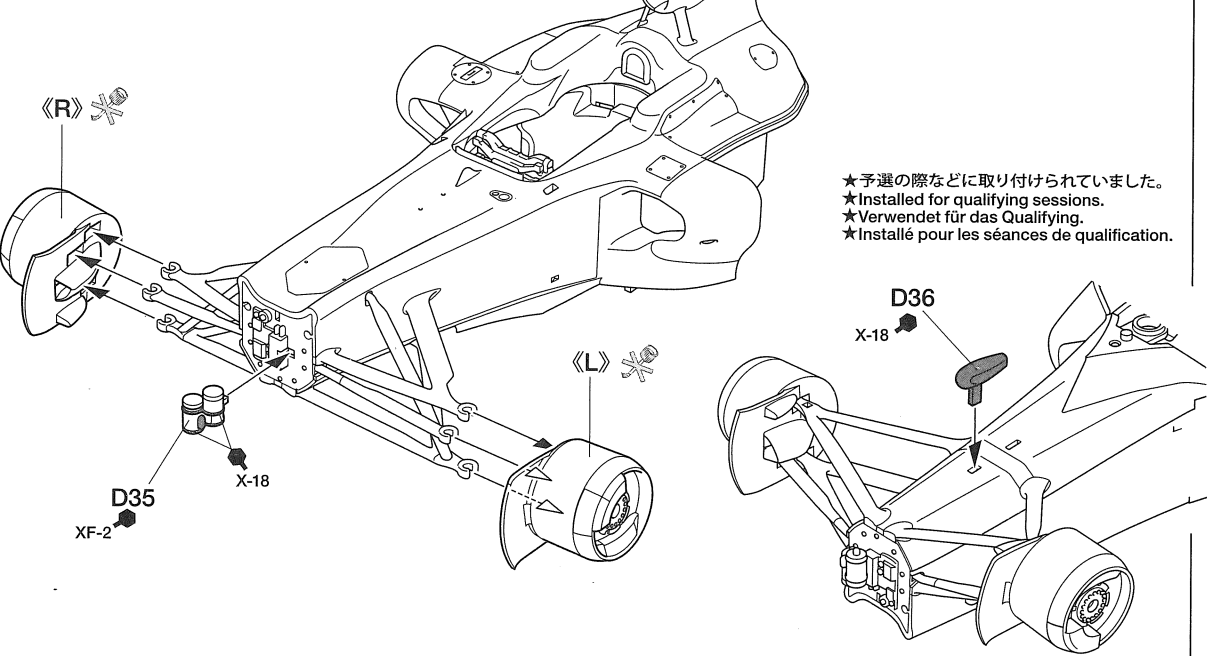

**11**

エキゾーストパイプの組み立て  
 Exhaust pipes  
 Auspuffrohre  
 Tubes d'échappement



★ディスプレイケースを使用する場合。  
 ★When securing to display base.  
 ★Befestigung auf dem Ausstellungs-Ständer.  
 ★Pour fixer au socle de présentation.

ポリキャップ (小)  
 Poly cap (small)  
 Kunststoff-Nabe (klein)  
 Pièce de jonction (petite)

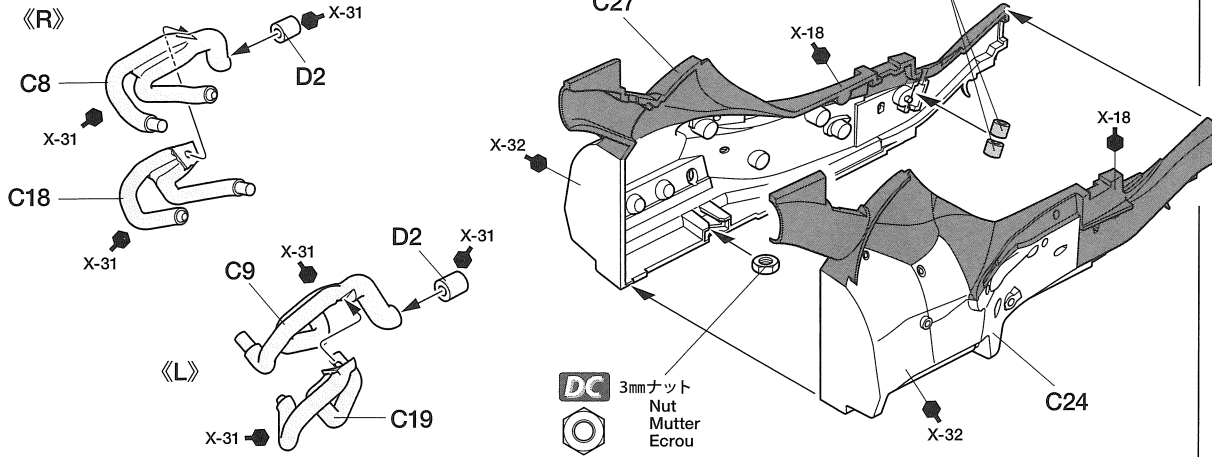
**12**

ロワアームの取り付け  
 Attaching rear lower arms  
 Befestigung des hinteren, unteren Armes  
 Fixation des triangles inférieurs arrière

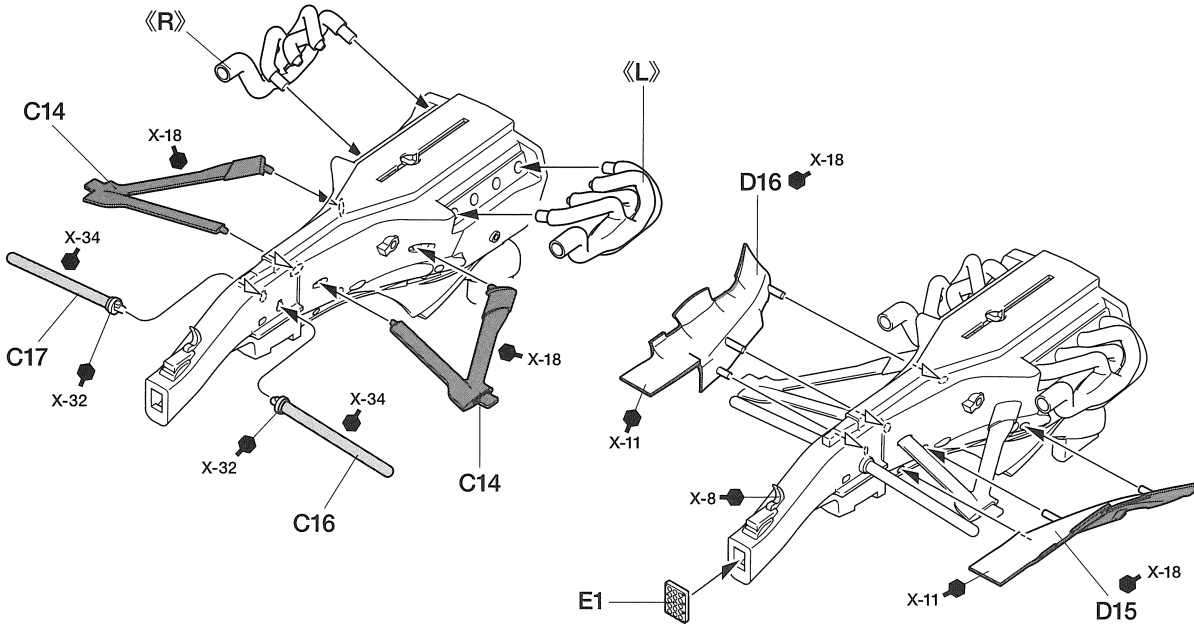
**13**

アッパーアームの取り付け  
 Attaching rear upper arms  
 Befestigung des hinteren, oberen Armes  
 Fixation des triangles supérieurs arrière

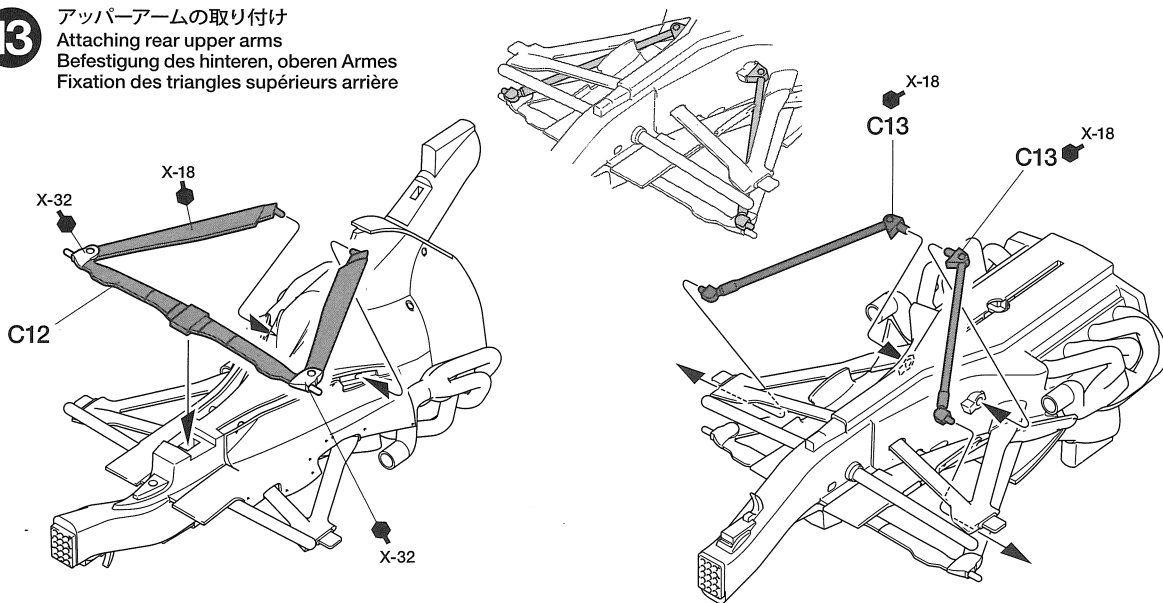

# 14

リヤアップライトの取り付け  
 Attaching rear uprights  
 Einbau der hinteren Achsschenkel  
 Installation des fusées arrière

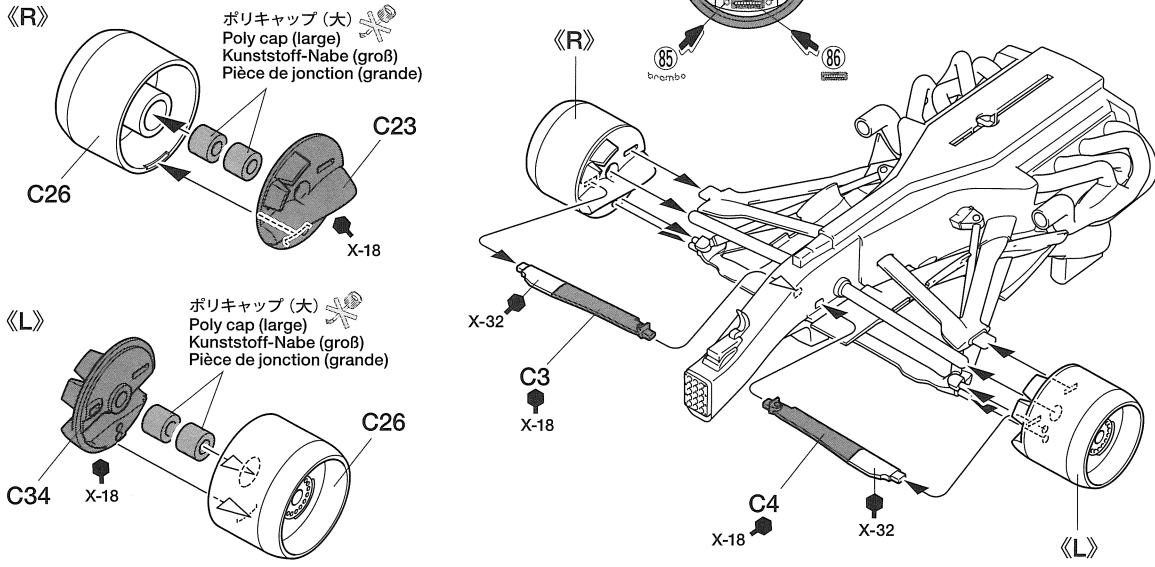

# 15

アンダーパネルの組み立て  
 Underpanel  
 Bodenplatte  
 Panneau inférieur

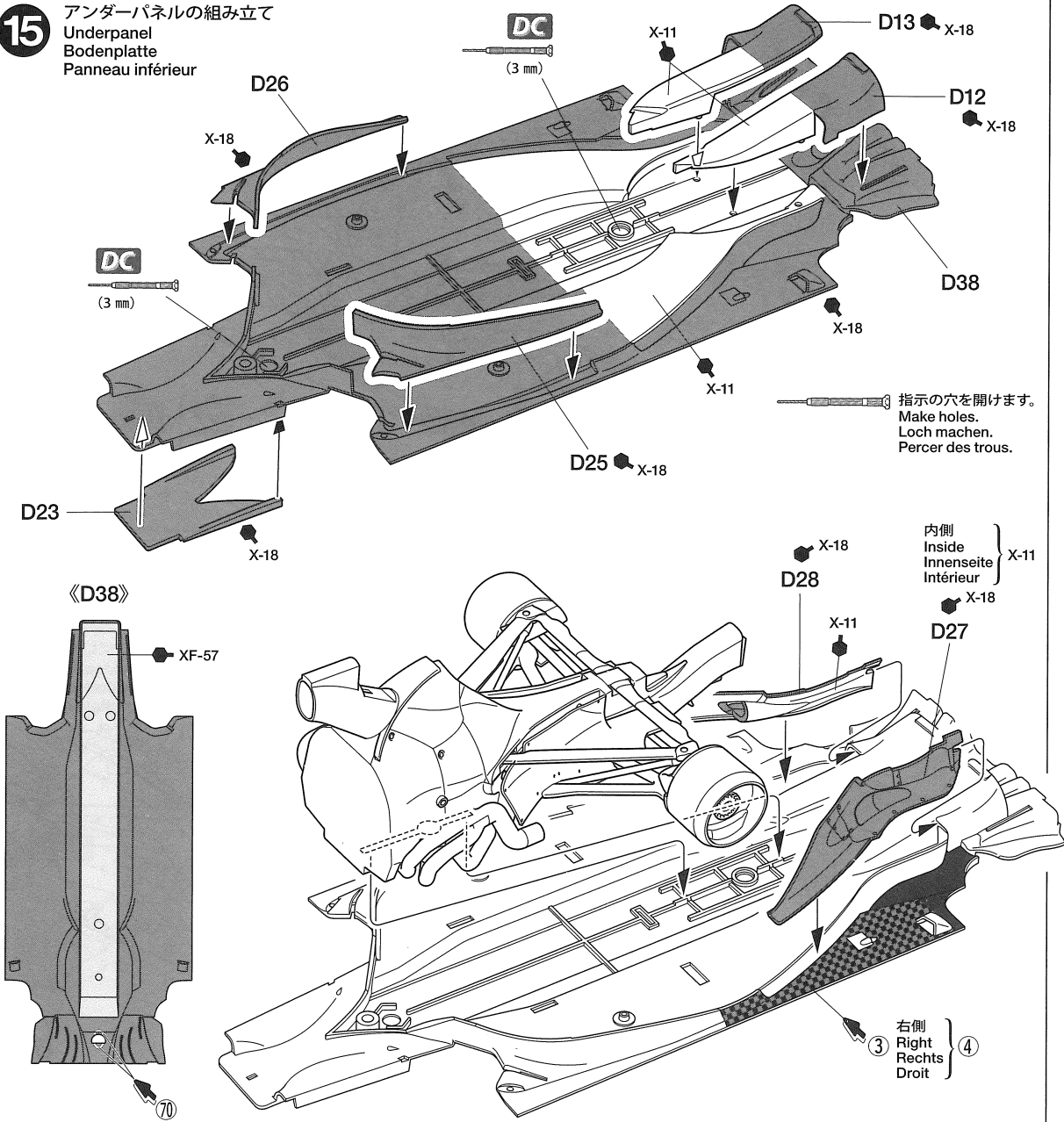

**16**

ラジエターの組み立て

Radiators  
Kühler  
Radiateurs

《R》

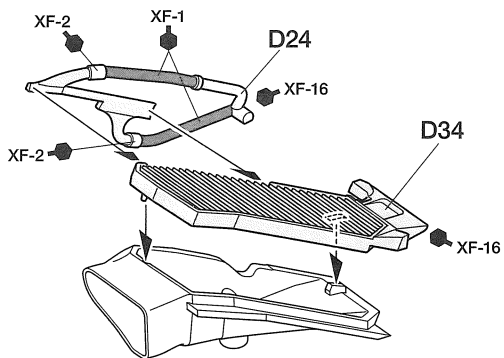
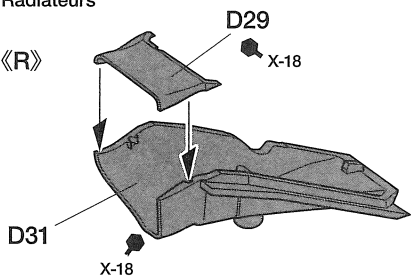

《L》

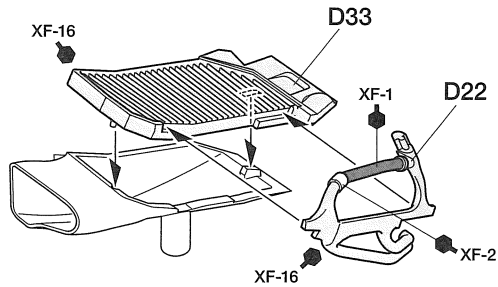
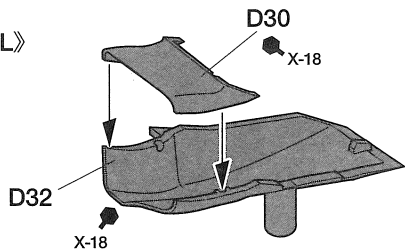
**17**

ラジエターの取り付け

Attaching radiators  
Befestigen der Kühler  
Fixation des radiateurs

《R》

《L》

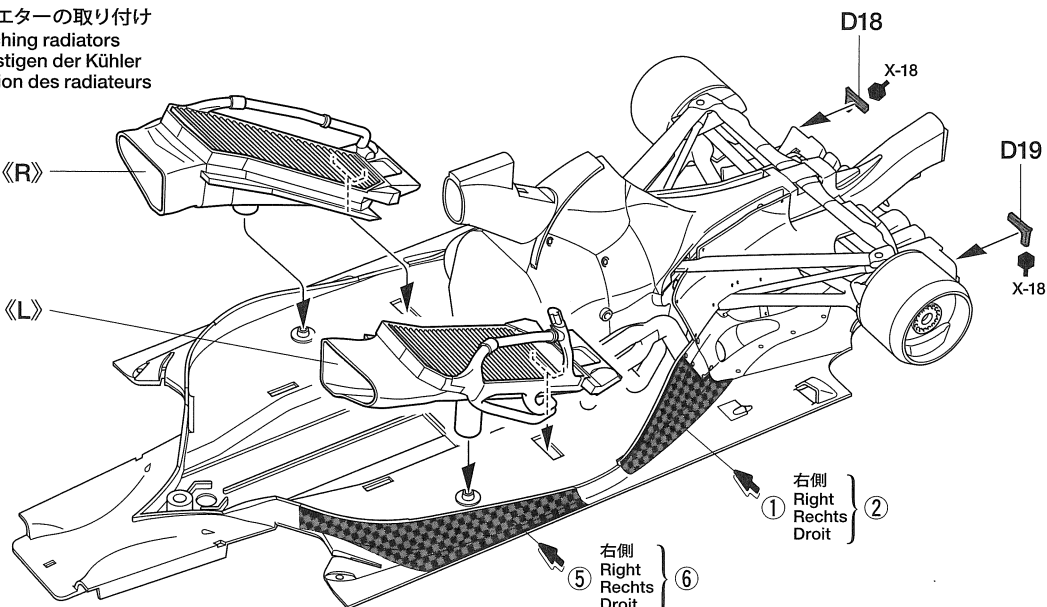
**18**

モノコックの取り付け

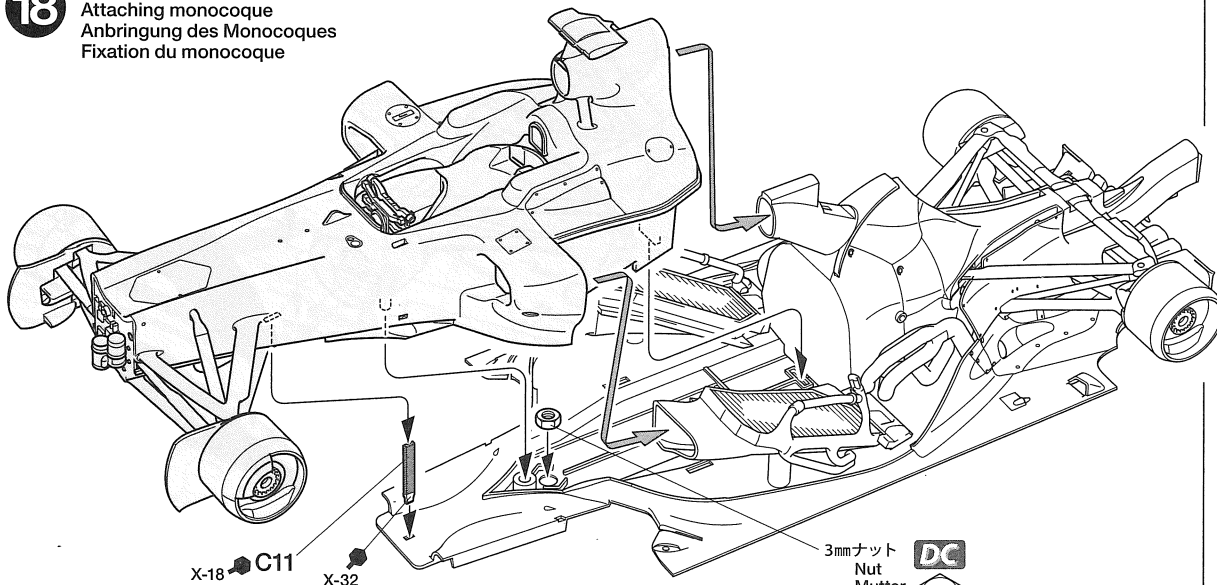
Attaching monocoque  
Anbringung des Monocoques  
Fixation du monocoque



19

フロントノーズの組み立て  
Nose cowling  
Nasenverkleidung  
Carénage avant

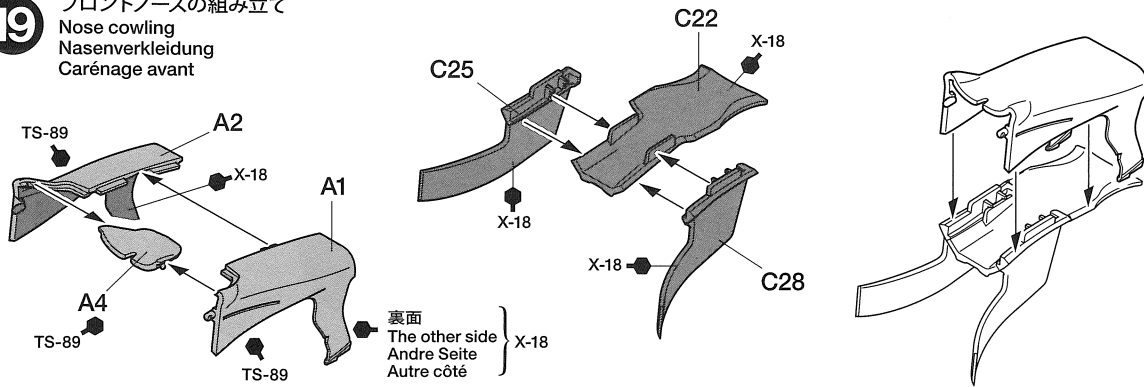

20

フロントウイングの組み立て  
Front wing  
Vorderer Spoiler  
Aileron avant

注意  
NOTICE

★B8, 9, 10, 15, 16, 19, 20, 21, 22の裏面はX-18で塗装します。  
★Paint underside of B8, 9, 10, 15, 16, 19, 20, 21 and 22 with X-18.  
★Die Unterseite von B8, 9, 10, 15, 16, 19, 20, 21 und 22 mit X-18 bemalen.  
★Peindre le dessous de B8, 9, 10, 15, 16, 19, 20, 21 et 22 en X-18.

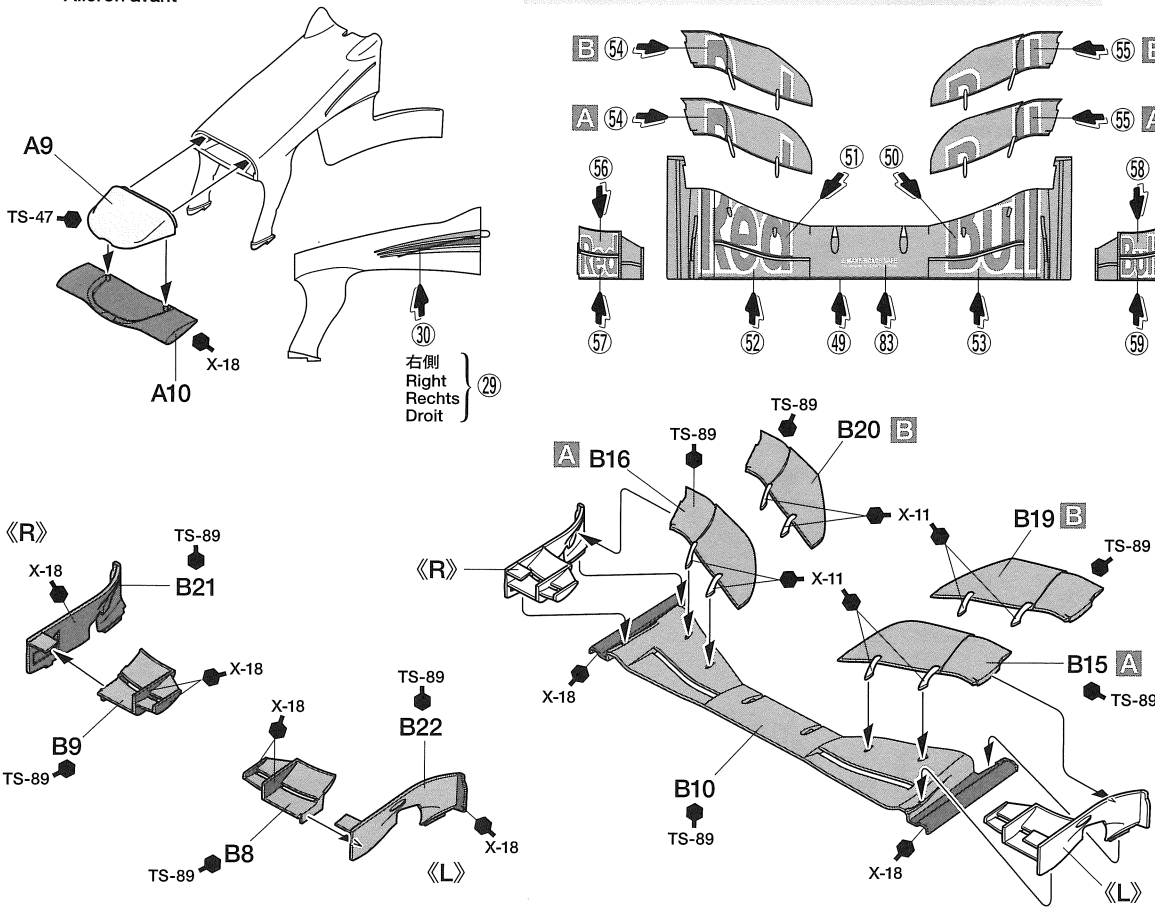

22

フロントノーズの取り付け  
Attaching nose cowling  
Befestigen der Nasenverkleidung  
Installation de la pointe avant

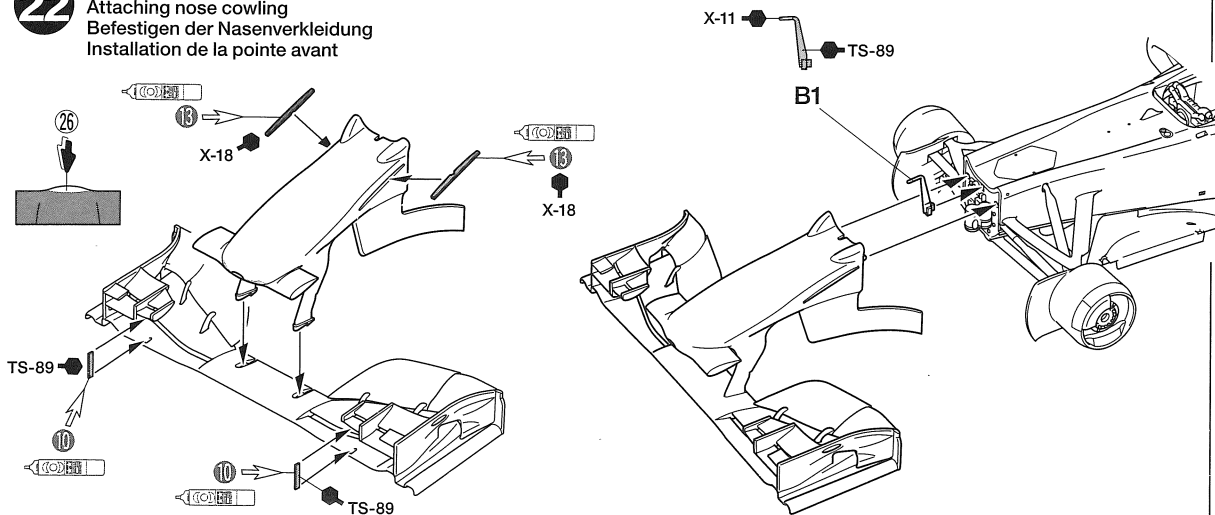

**23**

《フロントホイール》  
Front wheel  
Vorderrad  
Roue avant

★2個作ります。  
★Make 2.  
★2 Satz anfertigen.  
★Faire 2 jeux.

《リアホイール》  
Rear wheel  
Hinterrad  
Roue arrière

★2個作ります。  
★Make 2.  
★2 Satz anfertigen.  
★Faire 2 jeux.

★タイヤマークは回転方向に合わせて貼ります。  
★Apply tire decals while noting tire rotation direction.  
★Beim Aufbringen der Reifen-Aufkleber auf die Drehrichtung achten.  
★Apposer les marquages de pneus en veillant au sens de rotation des pneus.

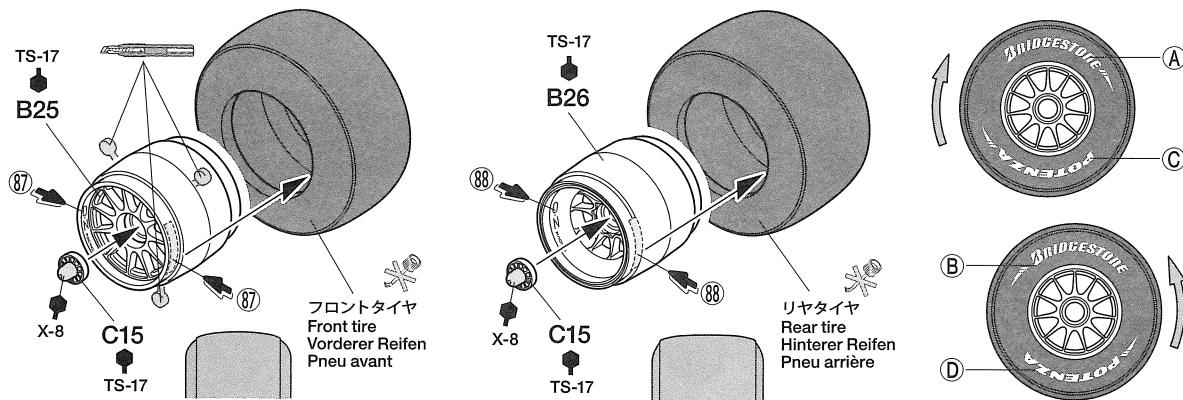
**24**

ホイールの取り付け  
Attaching wheels  
Einbau der Räder  
Fixation des roues

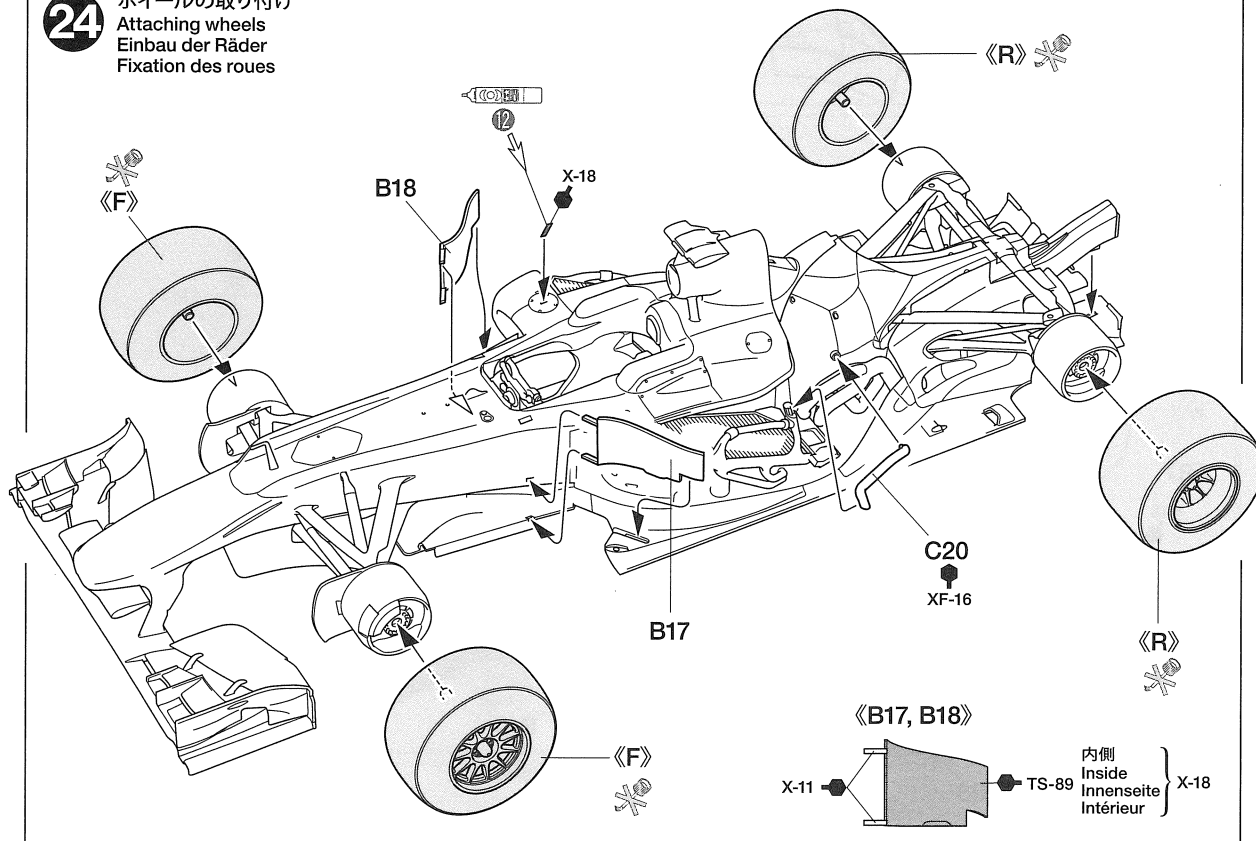
**25**

カウリングの組み立て  
Engine cowl  
Motorverkleidung  
Capot moteur

《サイドミラー》  
Side mirrors  
Rückspiegel  
Rétroviseurs

《L》

B11

TS-89

インレットマーク  
Metal transfer  
Metall-Sticker  
Transfert métal

《R》

B12

TS-89

インレットマーク  
Metal transfer  
Metall-Sticker  
Transfert métal

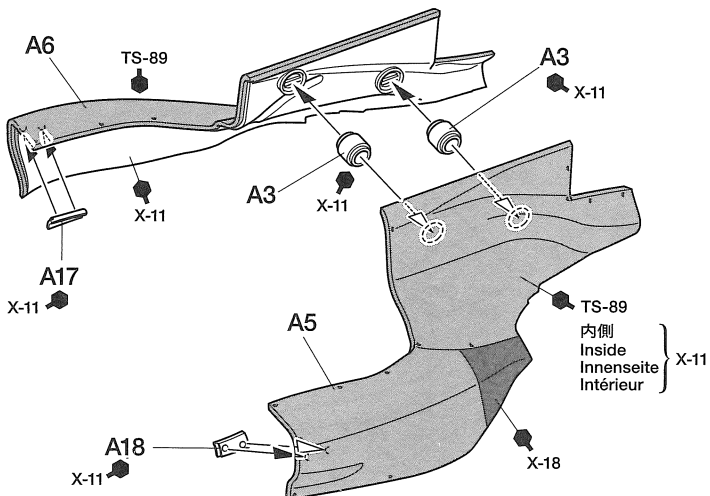

26

カウリングの取り付け  
Attaching engine cowling  
Motorverkleidung anbringen  
Fixation du capot moteur

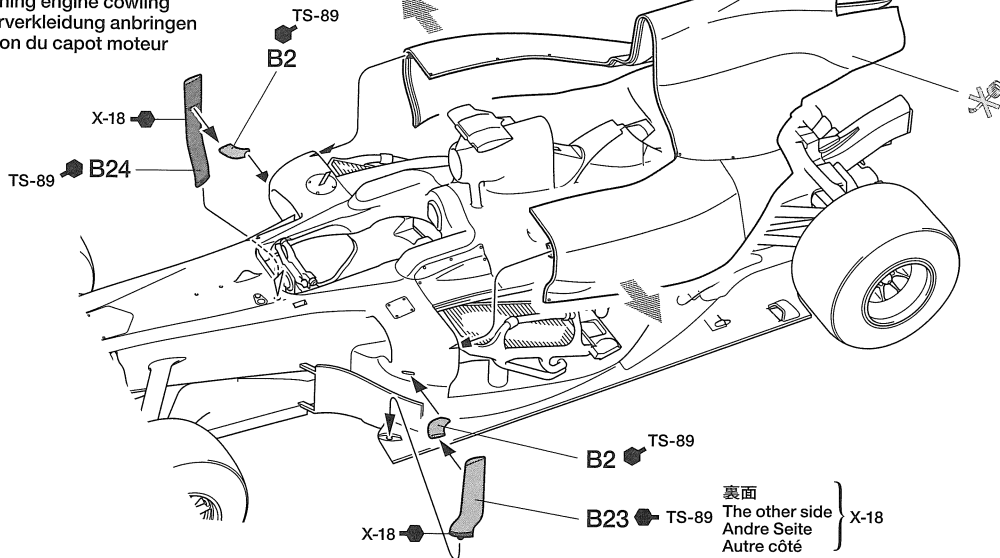

27

リヤウイングの組み立て  
Rear wing  
Hinterer Spoiler  
Aileron arrière

《B7》

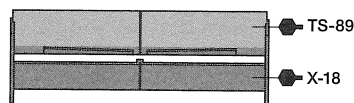

《A7, A8》

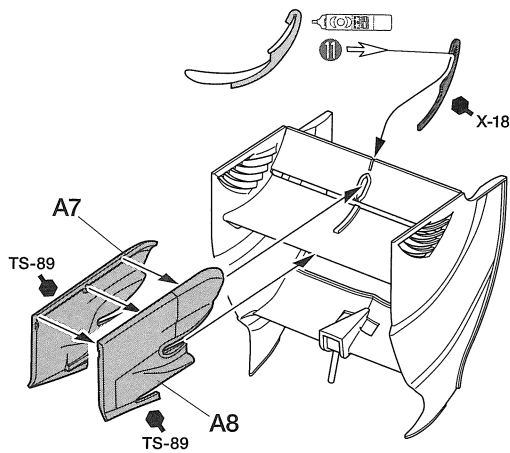
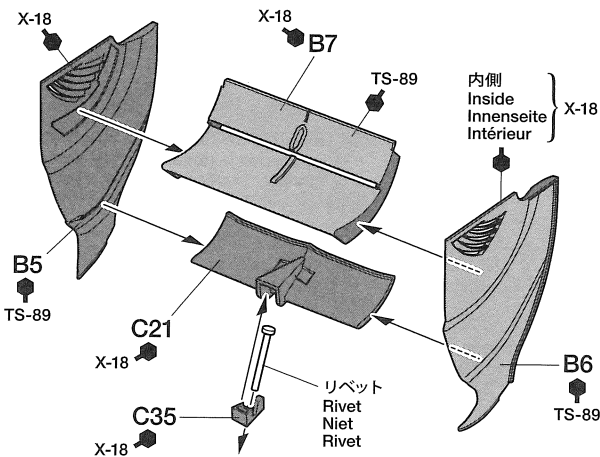
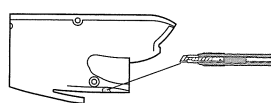

《B5》

《B6》

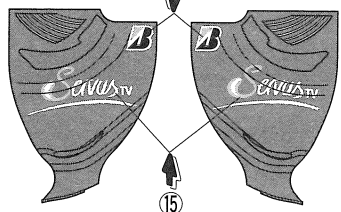

《R》 《L》

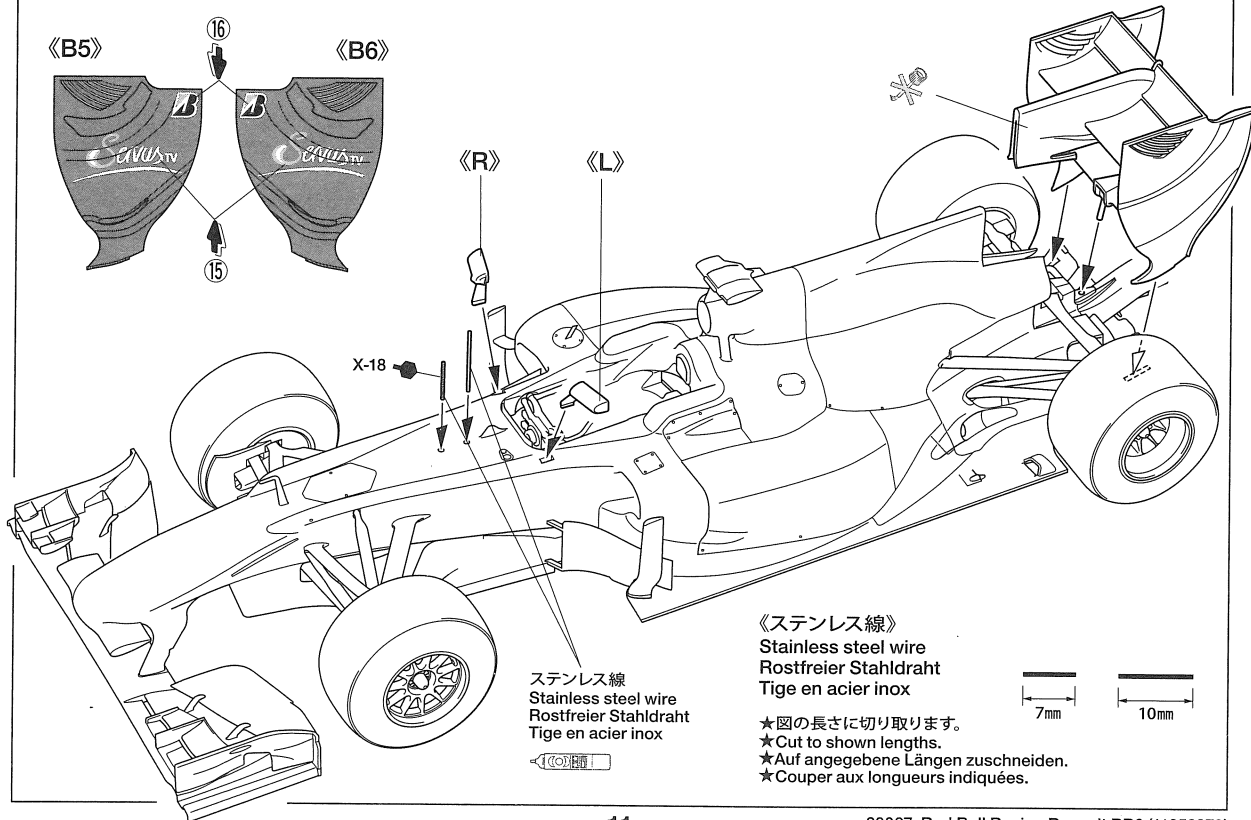

《ステンレス線》  
Stainless steel wire  
Rostfreier Stahldraht  
Tige en acier inox

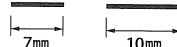

★図の長さ通りに切り取ります。  
★Cut to shown lengths.  
★Auf angegebene Längen zuschneiden.  
★Couper aux longueurs indiquées.

28

Fダクトの取り付け  
Attaching F-Duct system  
F-Duct System anbringen  
Fixation du système F-Duct

- ★カウルをはずした時に取り付けます。
- ★Detach engine cowling to install F-Duct system.
- ★Zum Anbringen des F-Duct Systems Motor entfernen.
- ★Enlever le capot moteur pour installer le système F-Duct.

《ヘルメット》  
Helmet  
Helm  
Casque

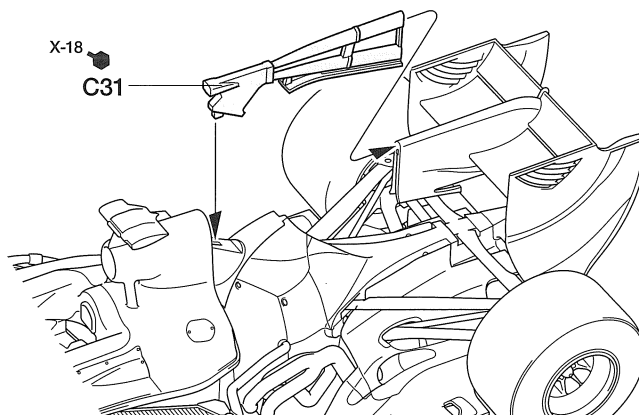
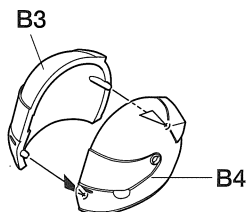

《ディスプレイケースへの取り付け》  
Display Case  
Ausstellungs-Gehäuse  
Boîte vitrine

- ★車体に応じてベースに穴を開け、ビスで固定します。
- ★Make holes on display base to secure the model.
- ★Zur Sicherung des Modelles Löcher in den Displayboden bohren.
- ★Percer les trous pour fixer le modèle sur base de présentation.

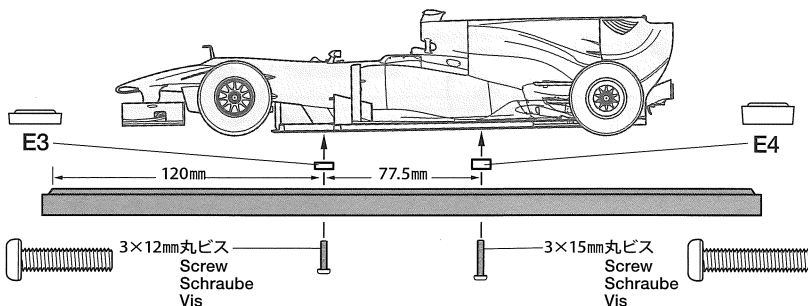

APPLYING DECALS

《スライドマークのはり方》

- ①はりたいマークをハサミで切り抜きます。
- ②マークをぬるま湯に10秒ほどひたしてからタオル等の布の上に置きます。
- ③台紙のはしを手で持ち、はるところにマークをスライドさせてモデルに移してください。
- ④指に少し水をつけてマークをぬらしながら、正しい位置にずらしします。
- ⑤やわらかな布でマークの内側の気泡を押し出しながら、押しつけるようにして水分をとりまします。

DECAL APPLICATION

- ①Cut off decal from sheet.

- ②Dip the decal in tepid water for about 10 sec. and place on a clean cloth.
- ③Hold the backing sheet edge and slide decal onto the model.
- ④Move decal into position by wetting decal with finger.
- ⑤Press decal down gently with a soft cloth until excess water and air bubbles are gone.

ANBRINGUNG DES ABZIEHBILDES

- ①Abziehbild vom Blatt ausschneiden.
- ②Das Abziehbild ungefähr 10 Sek. in lauwarmes Wasser tauchen, dann auf sauberen Stoff legen.
- ③Die Kante der Unterlage halten und das Abziehbild auf das Modell schieben.
- ④Das Abziehbild an die richtige Stelle schieben und dabei mit dem Finger das

Abziehbild naßmachen.

- ⑤Das Abziehbild leicht mit einem weichen Tuch andrücken, bis überschüssiges Wasser und Luftblasen entfernt sind.

APPLICATION DES DÉCALCOMANIES

- ①Découpez la décalcomanie de sa feuille.
- ②Plongez la décalcomanie dans de l'eau tiède pendant 10 secondes environ et poser sur un linge propre.
- ③Retenez la feuille de protection par le côté et glissez la décalcomanie dans le modèle réduit.
- ④Placez la décalcomanie à l'endroit voulu en la mouillant avec un de vos doigts.
- ⑤Pressez doucement la décalcomanie avec un tissu doux jusqu'à ce que l'eau en excès et les bulles aient disparu.

部品請求について

For use in Japan only!

★部品をなくしたり、こわした方は、このステッカーがはられたカスタマーサービス取次店でご注文いただけます。また、当社カスタマーサービスに直接ご注文する場合は、右記の方法でご注文することができます。詳しくは当社カスタマーサービスまでお問い合わせください。



①《郵便振替のご利用法》

郵便局の払込用紙の通信欄に下のリストを参考にITEM番号、スケール、製品名、部品名、部品コード、数量を必ずご記入ください。振込人住所欄にはお電話番号もお書きいただき、口座番号・00810-9-1118、加入者名・(株)タミヤでお振込ください。

②《代金引換のご利用法》

パーツ代金に加えて代引き手数料(315円)をご負担いただければ、電話またはホームページより代金引換によるご注文をお受けいたします。

③《タミヤカードのご利用法》

タミヤカードをご利用の場合、代金はご指定金融機関の口座引き落としとなります。ご注文は電話またはホームページよりお受けいたします。

《住所》 〒422-8610 静岡県市駿河区恩田原3-7  
株式会社タミヤ カスタマーサービス係

《お問い合わせ電話番号》

静岡 054-283-0003

東京 03-3899-3765 (静岡へ自動転送)

《カスタマーサービスアドレス》

[http://tamiya.com/japan/customer/cs\\_top.htm](http://tamiya.com/japan/customer/cs_top.htm)



レッドブルレーシングルノー RB6

ITEM 20067

★価格は2012年11月現在のものです。予告なく変更となる場合があります。

部品名	税込価格	本体価格	部品コード
Aパーツ	798円	(760円)	19000447
Bパーツ	756円	(720円)	19000448
Cパーツ	1,113円	(1,060円)	19000449
Dパーツ	756円	(720円)	19000450
Eパーツ	336円	(320円)	19000451
モノコック	483円	(460円)	19332405
アンダーパネル	462円	(440円)	10332392
タイヤ袋詰(ポリキャップ1個含む)	735円	(700円)	19402460
ポリキャップ(大・10個)	210円	(200円)	19442022
ポリキャップ(小・8個)	210円	(200円)	10446168
3x12mm丸ビス(黒・10本)	220円	(210円)	19805898
3x15mm丸ビス(4本)	210円	(200円)	19805859
3mmナット(10個)	315円	(300円)	19808244
エッチングパーツ(大)	504円	(480円)	14702004
エッチングパーツ(小)	294円	(280円)	14702018
インレットマーク	273円	(260円)	11422341
シートベルトステッカー	273円	(260円)	11422340
タイヤマーク	231円	(220円)	11402572
ステンレス線	231円	(220円)	18020009
説明図	336円	(320円)	11052970
解説文	315円	(300円)	11052971
マーク	1,365円	(1,300円)	19492181

AFTER MARKET SERVICE CARD

When purchasing replacement parts, please take or send this form to your local Tamiya dealer so that the parts required can be correctly identified. Please note that specifications, availability and price are subject to change without notice.

Parts code	ITEM 20067
19000447	.....A Parts
19000448	.....B Parts
19000449	.....C Parts
19000450	.....D Parts
19000451	.....E Parts
19332405	.....Monocoque
10332392	.....Underpanel
19402460	.....Tire Bag
19442022	.....Poly Cap (Large・10pcs.)
10446168	.....Poly Cap (Small・8pcs.)
19805898	.....3x12mm Screw (10pcs.)
19805859	.....3x15mm Screw (4pcs.)
19808244	.....3mm Nut (10pcs.)
14702004	.....Photo-Etched Parts (Large)
14702018	.....Photo-Etched Parts (Small)
11422341	.....Metal Transfer
11422340	.....Seatbelt Sticker
11402572	.....Tire Decals
18020009	.....Stainless Steel Wire
11052970	.....Instructions
11052971	.....Cover Story Leaflet
19492181	.....Decals

1/20  
Grand Prix  
Collection  
[www.tamiya.com](http://www.tamiya.com)

注意!

★お客様へのお願い★  
スライドマークは通常のパーツと同様に販売することができません。貼り損じなどで注文する場合は、残ったスライドマークすべてと別紙(黄色い用紙)を同封してカスタマーサービス係までお送りください。それらと引き替えに販売いたします。

# Red Bull Racing Renault RB6

レッドブルレーシングルノーRB6

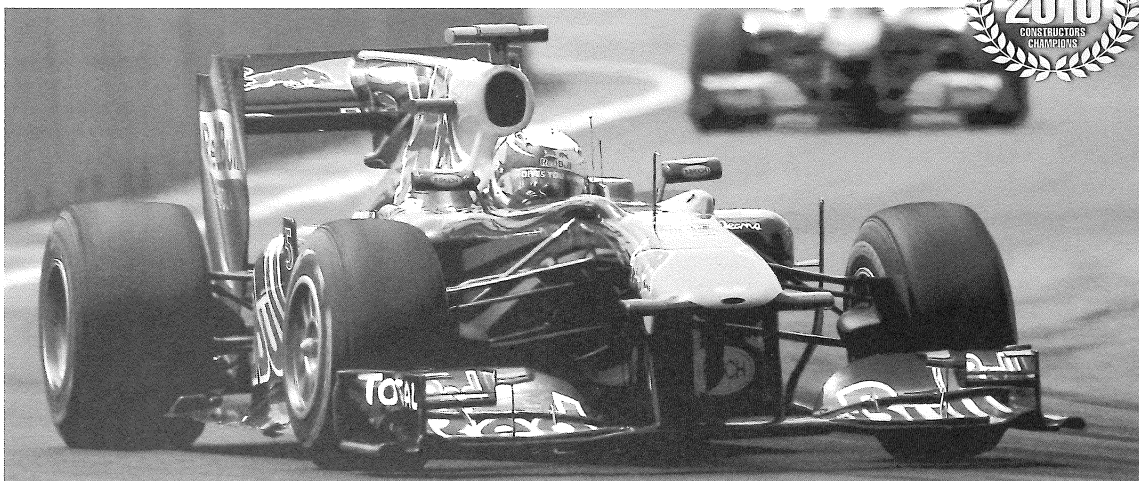

TAMIYA

ITEM 20067

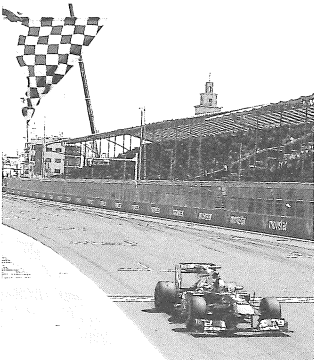
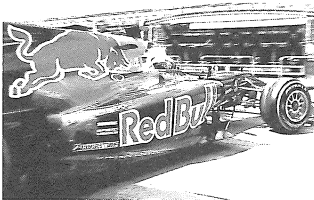
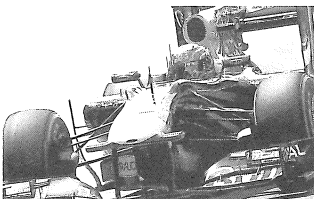

2010年11月14日、F1最終戦アブダビGPの舞台となったヤス・マリーナ・サーキット。レッドブルレーシングルノーRB6を駆るドイツの新鋭、セバスチャン・ベッテル選手がトップでチェッカーフラッグを受けた瞬間、F1の歴史にまた新たな1ページが加えられました。自身初のドライバーズチャンピオンとしてその名を刻むとともに、それまでマクラーレンのL・ハミルトン選手が持っていた最年少チャンピオン記録をも塗りかえたのです。

S.ベッテル選手の走りを支えたレッドブルレーシングルノーRB6は、空力の奇才と呼ばれ、数々の名マシンを生み出してきたエイドリアン・ニューウェイがチーフ・テクニカル・オフィサーとなってまとめ上げたものです。シャープなノーズやコンパクトで滑らかなサイドポンツーンなど、基本的なフォルムを前年型のRB5から受け継ぎ、ノーズ上面の両エッジが鋭く盛り上がったVノーズと言われる特徴的な形状がいっそう強調されています。また、2008年型のRB4が初めて採用し、F1マシンの空力トレンドとなったシャークフィンと呼ばれるエンジンカバーと一体になった垂直整流板を装備。このシャークフィンには、この年マクラーレンがいち早く採用した「Fダクト」と呼ばれる空力デバイスが隠されています。インダクションポッド上部から取り入れた空気をリヤウイングの下面に吹きつけるダクトと、ウイングフラップにつながる2つのダクトを内蔵。後者のダクトの空気取り入れ口はサイドポンツーン内にあり、ここから取り込まれた空気は、通常コックピット左サイドのシュノーケルから排出されます。このシュノーケルをドライバーが腕で塞ぐと、モノコックからシャークフィン内部のダクトに空気が流れ、リヤフラップ裏面に空気を吹きつけてウイングのダウンフォースと抵抗を削減。最高速を伸ばすことができるのです。さらに、RB6が初採用したブロンディフェューザーも注目のデバイス。これは、エンジンの排気口を低い位置に設け、2段ディフェューザーの内部にエンジン排気を直接吹きつけることでディフェューザー周辺の空気の流れを加速させ、ダウンフォースを増加させるもの。ただし、エンジン排気を吹きつけるため、低回転時に排気が弱くなるのを防ぐために燃料の噴射量や点火タイミングを調整し、常に高速の排気が出続けるようにエンジンをコントロールしています。加えて、リヤにブルロッドタイプのサスペンションを採用しているのも大きな特徴です。ダンパーやスプリングなどのパーツをギヤボックス内部の低い位置に搭載することで低重心化を狙い、同時にギヤボックス上面をフラットにしてクリーンな気流をマシン後方に送るためのもの。しかもこのギヤボックスはRB5に対して数十ミリ上げて搭載され、2段ディフェューザーの流路を確保して、リヤのダウンフォースを高めているのです。エンジンは前年に続き排気量2400ccV型8気筒のルノーRS27を搭載。また可変システムを搭載したフロントウイングは非常に複雑な構成を見せています。

この年、S.ベッテル選手が5勝、チームメイトのマーク・ウェバー選手も4勝をあげて速さを見せたRB6でしたが、トラブルにも見舞われ順風満帆のシーズンとは言えませんでした。実際、最終戦は4名のドライバーがチャンピオンを争うという激戦となったのです。ランキングトップは2006年のチャンピオン、フェラーリを駆るF.アロンソ選手。3位のS.ベッテル選手が王座を手にするためには優勝するしかなく、しかも、F.アロンソ選手が5位以下という条件付きだったのです。そんな逆境の中、ポールポジションを獲得したS.ベッテル選手はオープニングラップでセーフティーカーが出動するという波乱の展開にもかかわらず、冷静にレースをコントロール。見事に優勝を果たすとともに、アロンソ選手が7位に沈んだため、奇跡的な逆転劇でチャンピオンを獲得。S.ベッテル選手とレッドブルレーシングチームに初のタイトルをもたらしたレッドブルレーシングルノーRB6は、傑作マシンの1台としてF1の長い歴史にその名を記すこととなったのです。

The Abu Dhabi Grand Prix, held at the Yas Marina Circuit on November 14th, was the final race of the 2010 Formula One season. It was here, at the moment when Sebastian Vettel took the checkered flag, that history was rewritten as he overtook McLaren's Lewis Hamilton to become the youngest ever Formula One champion.

The car with which Vettel achieved this extraordinary feat, the Red Bull RB6, was considered by many to be an aerodynamic marvel. It was the brainchild of famous Formula One car designer Adrian Newey, Red Bull Racing's Chief Technical Officer, and the mechanics team of Red Bull Racing, and its design was an evolution of the previous year's RB5. Among its distinguishing features was a V-nose formed by the pronounced edges on the upper surface of the nose and a "shark fin" engine cover, an aerodynamic innovation which was first introduced in the RB4 in 2008. Within this fin was another aerodynamic feature known as the "F-Duct" system. In this system, one duct channeled air from the top of the induction pod to the underside of the rear wing while another would channel air to the rear wing flap. The latter duct was fed from an intake in the side pod but this air would normally pass through a snorkel and into the left side of the cockpit. When the driver blocked this snorkel with their arm, air would be allowed to pass through to the underside of the rear wing flap, which effectively reduced downforce and drag to enable an increase in maximum speed. Another notable feature of the RB6 was its blown, or exhaust driven, diffuser. This device directed high-speed gases from the low-mounted exhaust to pass above the stepped diffuser to help generate a greater amount of

downforce. However, the flow of exhaust gases may weaken at low engine RPMs and result in a loss in performance. To prevent this, the engine's fuel injection and ignition timing were precisely controlled to ensure that the flow of high-speed exhaust gases was always constant. In addition, the RB6 incorporated a pull rod rear suspension system in which the dampers and springs were mounted low and inside the gearbox to lower center of gravity. This setup also enabled the top of the gearbox to be flat, which had the effect of providing cleaner airflow to the rear of the car. The gearbox itself was also positioned several centimeters higher compared to the RB5 in order to secure unimpeded air channels for the diffuser. As with the previous year, power came from a Renault RS27 2,400cc V8 engine.

This formidable RB6 enabled Vettel and his teammate Mark Webber to claim five and four GP wins respectively, although the season was certainly not smooth sailing for them. In fact, the competition was fierce and four drivers entered the season finale with a chance to claim the Drivers' Championship. 2006 world champion Fernando Alonso of Ferrari led the overall standings, with Vettel in third place and needing to win the race as well as hope that Alonso would finish in fifth place or lower in order to be crowned as the champion. Starting from pole position, Vettel remained calm through the chaotic race, which included a safety car deployment on the opening lap, and took the checkered flag. Remarkably, Alonso was only able to finish in seventh place, which allowed Vettel to complete his miraculous comeback to claim the first Formula One title for himself and Red Bull Racing.

Der große Preis von Abu Dhabi, der am 14. November auf dem Yas Marina Kurs ausgetragen wurde, war das letzte Rennen der Formel 1 Saison 2010. Als Sebastian Vettel die Zielflagge sah, war es klar, dass nach dem Überholmanöver von Lewis Hamilton im McLaren er der jüngste Formel 1 Gewinner der Geschichte wurde.

Das Auto mit dem Vettel diese außerordentliche Leistung erzielte, der Red Bull RB6, wurde von den meisten als aerodynamisches Wunderwerk betrachtet und war ein Produkt des berühmten Formel 1 Designer Adrian Newey, welcher als Technikchef von Red Bull Racing fungierte und dem Mechaniker Team von Red Bull Racing. Der RB6 war eine Weiterentwicklung des RB5 aus dem Vorjahr und eines seiner Merkmale war eine V-förmige Frontstruktur mit angewinkelter Oberseite der Nase. Die aerodynamische Form des RB6 enthielt auch wieder eine Motorabdeckung in Form einer „Haifischflosse“, eine Neuerung welche zum ersten Mal im RB4 im Jahr 2008 erprobt wurde. Diese Flosse enthielt auch eine andere aerodynamische Besonderheit, nämlich das sogenannte „F-Duct-System“. In diesem System leitete ein Luftkanal die Luft von der Oberseite der Luftansaugung in der Finne zur Unterseite des Heckflügels während ein weiterer Kanal die Luft zum Heckflügel kanalisierte. Dieser zweite Kanal führte von einem Lufteinlass im Seitenkasten und endete dann normalerweise in einem Schnorchel auf der linken Seite des Cockpits. Wenn der Fahrer diese Luftführung verschloss wurde die Luft durch das Chassis zur Unterseite des Heckflügels geführt, was den Abtrieb verminderte und damit eine höhere Höchstgeschwindigkeit erzeugte. Ein anderes bemerkenswertes Detail des RB6 war sein angeströmter, beziehungsweise abgasgetriebener Diffusor. Diese Einrichtung leitete die Abgase von einem weit unten montierten Auspuff über einen mehrstufigen Diffusor und diese schnelle Luftströmung erzeugte größeren Abtrieb. Um einen kontinuierlichen Abgasausstoß auch bei niedrigen Drehzahlen sicherzustellen wurden die Kraftstoffspritzung und die Zündeneinstellung dafür angepasst. Zusätzlich

hatte der RB6 eine hintere Radaufhängung mit Schubstangen, welche es erlaubte die Dämpfer und Federn sehr tief am Getriebe zu montieren. Dies brachte einen niedrigeren Schwerpunkt und eine sauberere Luftströmung über die flache Oberseite des Getriebes zum Fahrzeugheck. Das Getriebe selbst war im Vergleich zum RB5 einige Zentimeter höher angebracht um die saubere Anströmung des Diffusors sicherzustellen. Wie im Vorjahr kam die Leistung von einem Renault RS27 V8 Motor mit 2400 ccm.

Dieser hervorragenden RB6 ermöglichte es Vettel und seinem Teamkollegen Mark Webber fünf beziehungsweise vier große Preise zu gewinnen, obwohl die Saison sicherlich nicht einfach für sie war. Der Wettbewerb war hart und vier Fahrer starteten zum Saisonfinale mit der Chance die Fahrerweltmeisterschaft zu gewinnen. Dabei führte der Weltmeister 2006 Fernando Alonso mit seinem Ferrari diese Gruppe an. Vettel war Vierter in der Gesamtwertung und musste nicht nur das Rennen gewinnen sondern auch hoffen, dass Alonso nicht über den fünften Platz hinauskommen würde. Nachdem er von der Pole Position gestartet war blieb er ruhig in dem dann stattfindenden Chaos, bei dem schon in der Startrunde das Safety Car eingesetzt werden musste, und gewann das Rennen. Bemerkenswerterweise schaffte es Alonso nur auf den siebten Platz, was Vettel zum ersten Titel in der Formel 1 für sich selbst und Red Bull Racing verhalf.

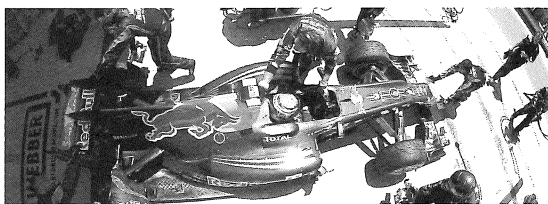

Le Grand Prix d'Abu Dhabi Grand Prix, couru sur le circuit de Yas Marina le 14 novembre, était la dernière course de la saison de F1 2010. C'est là, à l'instant précis où il passa le drapeau à damiers que Sebastian Vettel entra dans l'histoire en devenant le plus jeune Champion du Monde F1, ravissant cette distinction à Lewis Hamilton sur McLaren.

La voiture qui permit à Vettel d'accomplir cet exploit, la Red Bull RB6, considérée par beaucoup comme une merveille d'aérodynamisme, avait été conçue par Adrian Newey, ingénieur en chef de Red Bull Racing, et le team de mécaniciens de Red Bull Racing. Il s'agissait d'une évolution de la RB5 de l'année précédente qui se distinguait par un museau en V formé par les rebords prononcés de la partie supérieure du nez. L'aérodynamisme était renforcé par un capot moteur "aileron de requin", une innovation qui était apparue sur la RB4 en 2008. Cet aileron cachait un autre équipement aérodynamique désigné "F-Duct". Dans ce système, un conduit dirigeait le flux d'air de l'écope dorsale jusqu'en dessous de l'aileron arrière tandis qu'un autre dirigeait l'air vers le flap de l'aileron. Ce dernier conduit était alimenté par une écope située dans le ponton latéral et l'air passait normalement dans un schnorkel dans le côté gauche du cockpit. Si le pilote shuntait ce conduit, l'air était alors redirigé dans le monocoque jusqu'en dessous du flap d'aileron arrière, réduisant ainsi la force d'appui et la traînée et augmentant ainsi la vitesse maximale. Une autre caractéristique marquante de la RB6 était son diffuseur soufflé. Les gaz d'échappement issus d'une tubulure installée en position basse étaient dirigés vers le diffuseur à

redans et ce flux circulant à très haute vitesse augmentait la force d'appui. Pour assurer un écoulement constant des gaz d'échappement même à faible régime et ne pas entraîner une perte d'efficacité, le système d'injection et le calage d'allumage étaient précisément contrôlés à tout moment. De plus, le RB6 était dotée d'une suspension arrière à bras tirés avec amortisseurs et ressorts installés bas dans le carter de transmission pour abaisser le centre de gravité. Cette configuration permettait également d'obtenir une face supérieure de carter plane et d'optimiser ainsi l'écoulement de l'air sur l'arrière de la voiture. Le carter était également installé quelques centimètres plus haut que sur la RB5 pour canaliser l'écoulement des flux d'air vers le diffuseur. Comme l'année précédente, la puissance était fournie par le moteur V8 Renault RS27 de 2.400<sup>cm³</sup>.

Cette formidable RB6 permit à Vettel et à son coéquipier Mark Webber de remporter respectivement cinq et quatre Grand Prix, bien que la saison ne soit pas une formalité pour eux. En fait, la compétition était féroce et avant la dernière course, quatre pilotes pouvaient prétendre au titre de Champion du Monde. Le Champion 2006 Fernando Alonso sur Ferrari était en tête du championnat et Vettel quatrième. Pour devenir Champion du Monde, le pilote allemand devait absolument remporter la course et espérer qu'Alonso ne finisse pas mieux que cinquième. Démarrant en pole, Vettel conserva son calme dans le chaos, avec le safety car sorti dans le premier tour, et remporta le GP. Alonso ne put faire mieux que septième, ce qui permit à Vettel de remporter le premier titre de Champion du Monde pour lui-même et pour Red Bull Racing.

**A** 《カーNo.5 セバスチャン・ベッテル》  
Car No.5 Sebastian Vettel

5

不要マーク……(90), (91)  
Not used.  
Nicht verwenden.  
Non utilisées.

**B** 《カーNo.6 マーク・ウェーバー》  
Car No.6 Mark Webber

6

《リヤウイング内側》

Rear wing (inner surface)

Hinterer Spoiler (Innere Oberfläche)

Aileron arrière (surface intérieure)

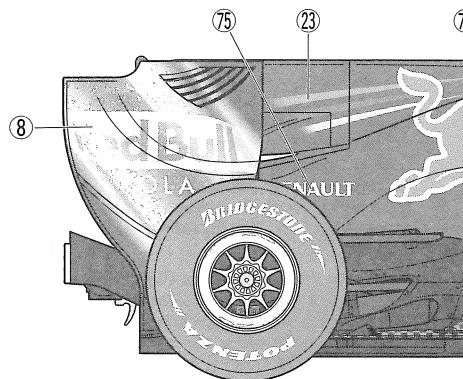
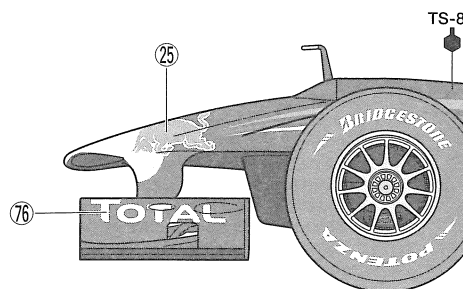
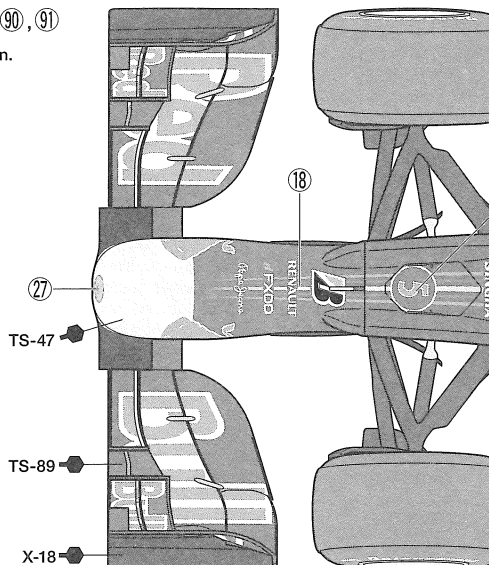
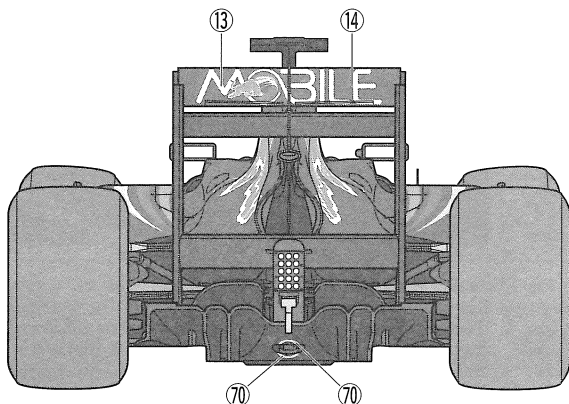
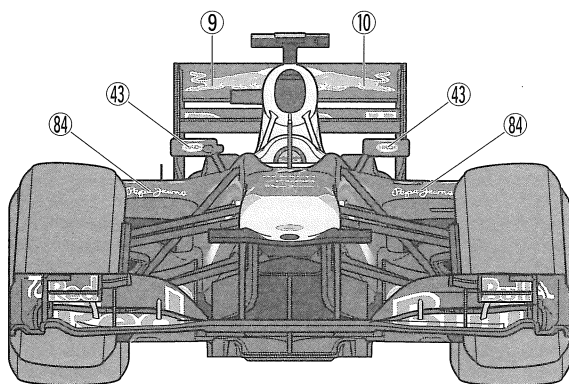
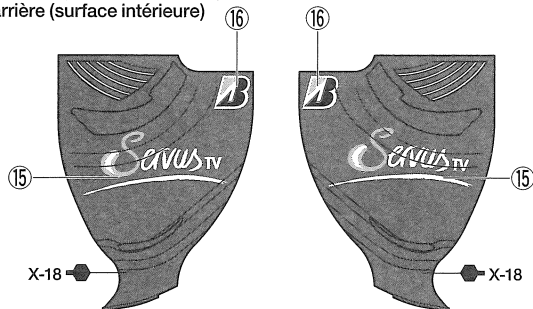

PAINTING

《レッドブルレーシングルノー RB6の塗装》

2010年のF1グランプリにおいて、S.ベッテル選手にドライバーズ、そしてレッドブルレーシング・チームに初のコンストラクターズの両タイトルをもたらしたレッドブルレーシングルノーRB6。濃紺をベースに、ノーズとインダクションポッド後部にレッドブルのアイデンティティでもある黄色い太陽を背景にした赤い雄牛が描かれ、ノーズの天面やサイドポンツーンにレッド・ブルー・シルバーのラインが配されていました。エンジンやサスペンション、コクピットなど細部の塗装は説明図中に示しました。また、ゼッケンやスポンサーロゴなどのマークは上図を参考に貼ってください。

Red Bull Racing Renault RB6 Painting Guide

The 2010 Red Bull Racing Renault RB6's livery consists of a dark blue base color. The unmistakable red and yellow Red Bull logo is applied to the nose as well as the sides of the induction pod. Red, blue, and silver stripes have to be applied onto the nose and side pods. Painting of details such as the engine, suspension, and cockpit are called out during assembly.

Red Bull Racing Renault RB6 Bemalungshinweise

Der Red Bull Racing Renault RB6 aus dem Jahr 2010 hat eine dunkelblaue Grundfarbe. Das unverwechselbare rot-gelbe Red Bull Logo wird auf der Nase und den Seitenkästen angebracht.

Rote, blaue und silberne Streifen werden an Nase und den Seitenkästen angebracht. Bemalung von Details bei Motor, Radaufhängen und Cockpit wird während des Baus beschriftet.

Guide de Décoration de la Red Bull Racing Renault RB6

La teinte de base de la livrée de la Red Bull Racing Renault RB6 2010 était un bleu foncé. Le célèbre logo jaune et rouge Red Bull apposé sur le nez des flancs du capot moteur. Des bandes rouges, bleues et argentées doivent être apposées sur le nez et les pontons latéraux. La peinture des détails du moteur, des suspensions et du cockpit doivent être peints lors de l'assemblage.

# MARKING

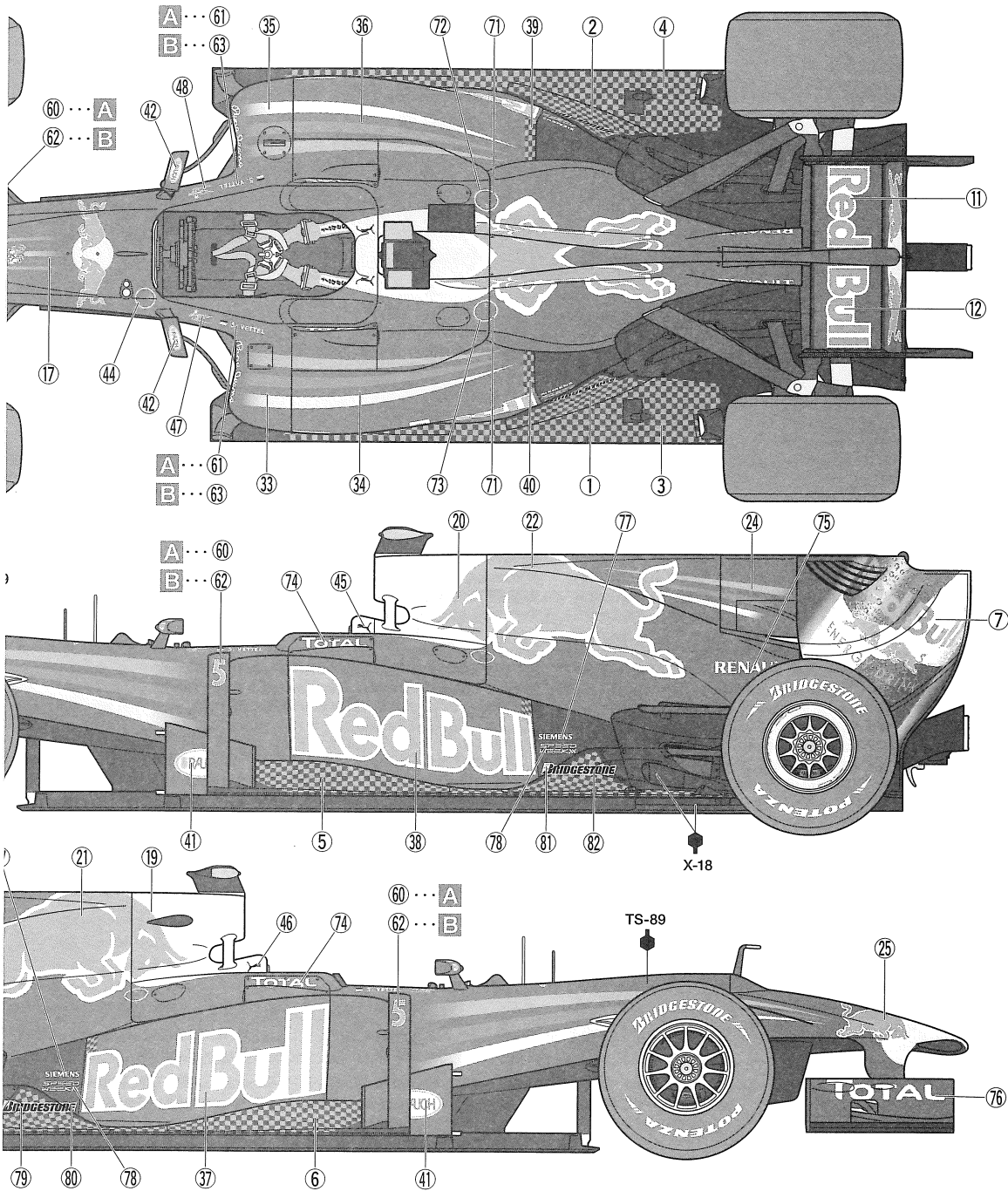

BACKGROUND INFORMATION

# STENCIL

1 der  
Die  
gung  
eben.  
cing  
Bull  
é. Le  
était  
teur.  
ités  
itons  
r des  
eints

《ステンシルの使い方》  
タイヤの上にエッチングパーツを乗せ、塗装部分以外をマスキングテープでマスキングします。塗料を絞ってエアブラシで塗装します。(缶スプレーは使わないでください)

**How to use stencil**  
Mask tire where paint is not to be applied. Place stencil on tire and paint using an airbrush with air compression weakened (do not use spray paint).

**Verwendung der Schablone**  
Kleben Sie den Reifen ab, wo keine Farbe aufgetragen werden soll.

Platzieren Sie die Schablone auf dem Reifen und lackieren Sie bei reduziertem Druck mit Airbrush (keine Sprayfarben verwenden).

**Comment utiliser les stencils**  
Masquer le pneu où la peinture ne sera pas appliquée. Placer le pochoir sur le pneu et peindre avec un aérographe avec une pression basse (pas de peinture en bombe).

★タイヤの回転方向と逆の矢印をマスクします。  
★Mask off arrows noting rotation direction.  
★Pfeile zur Anzeige der Drehrichtung abkleben.  
★Masquer les flèches en fonction du sens de rotation.

- ※マスキングテープ
- ※Masking tape
- ※Abklebeband
- ※Bande cache

