



# TOYOTA CELICA

## GT-FOUR RC '92 SAFARI RALLY WINNER

1/24 SPORTS CAR SERIES NO.119

★STATIC DISPLAY MODEL



1/24 スポーツカーシリーズNO.119  
トヨタ・セリカGT-FOUR RC

★ディスプレイモデル。

The Safari Rally is well-known as one of the most severe events in motor-sports in the world, for both drivers and their machines. It's a challenge of more than 4,300km in one of the most inhospitable areas, near the equator, in Kenya, Africa. The Safari Rally is one of the several World Rally Championship races, and its entries include Audi, Lancia, Toyota, Nissan etc. Among the many entries, the Toyota Celica GT-Four RC is regarded as the WRC dominant machine. It is powered by a 2 liter liquid cooled in-line four DOHC turbocharged engine, that produces more than 299hp. This tremendous power is transmitted via a 6 speed transmission to the cars sophisticated 4WD system. This 4WD system utilizes an electronically controlled tor-

que-splitter to efficiently transmit a 50:50 power distribution to the front and rear differential under normal operation; in addition, the ratio of the torque-splitter is automatically shifted to the best possible state if the system senses a change in road surface or even a different driving style. The dimensions of the Celica GT-Four RC are considerably larger than other rivals, which gives it a weight disadvantage. This problem was solved by using lightweight, but tough materials in the suspension units, such as titanium and aluminum. With its technological advancements, the Toyota Celica GT-Four RC, driven by Carlos Sainz won the 1992 Safari Rally and several other races, clinching the 1992 WRC Driver's title.

Die SAFARI RALLYE ist ein Rallye-Weltmeisterschafts-Rennen, an welchem AUDI, LANCIA, TOYOTA, NISSAN usw. teilnehmen. Unter den vielen Meldungen wird der TOYOTA CELICA GT-FOUR RC als das dominante Fahrzeug betrachtet. Er wird von einem 2 l-flüssigkeitsgekühlten-DOHC-Reihenmotor mit 4 Turboladern angetrieben, welcher mehr als 299 PS erzeugen kann. Diese riesige Kraft wird über ein 6-Gang-Getriebe auf das hochentwickelte 4WD-System des Autos übertragen. Dieses Vierradsystem verwendet einen elektronisch gesteuerten Drehmomentteiler für eine Kraftverteilung von 50:50 auf das vordere und hintere Differential bei normalem Betrieb; zusätzlich wird die Übersetzung des Drehmoment-

Le Safari Rally est une épreuve du Championnat du Monde des Rallyes. Y participent les marques les plus prestigieuses : Audi Lancia, Toyota Nissan... Parmi les nombreux prétendants à la victoire, la Toyota Celica GT-Four RC est la voiture à battre. Elle est propulsée par un moteur en ligne 2 litres, double arbre à cames en tête turbocompressé refroidi par liquide, développant plus de 299 chevaux. Cette puissance exceptionnelle est répartie par le biais d'une transmission à 6 rapports et 4 roues motrices hyper sophistiquée. Un répartiteur de couple piloté électroniquement transmet équitablement la puissance aux différentiels avant et arrière en conditions normales. Si le système détecte un

最終戦のRACラリーまで、ドライバーズチャンピオンの行方もつれた激戦の1992年世界ラリー選手権。シーズン6勝の偉業を達成してランチアにメイクタイトルをもたらしたD.オリオールをしりぞけて、地元カタールラリー、そしてRACラリーとみごとに2連勝をとげ、ドライバーズタイトルを勝ち取ったのがトヨタのC.サインズです。マシンはセリカGT-FOUR RC。RCとはラリーコンペティションの略で、WRCの現場を担当するトヨタ・チーム・ヨーロッパ(TTE)からの要望を盛り込んだ、その名の通りのラリー専用マシンです。最高出力299馬力、最大トルク45.9kg/mを発揮する2リッター直4ターボエンジンを横置きに搭載。サスペンションは前後ともマクファーソンストラット。ストラットケースやストラットアッパーにアルミを、また運転席から調整可能なスタビライザーはチタニウムを採用するなど、車体は大幅な軽量化が施されています。トランスミッション

teilers automatisch auf die best mögliche Stellung geschaltet, wenn das System eine veränderte Straßenoberfläche spürt oder sogar einen anderen Fahrstil. Die Abmessungen des CELICA GT-FOUR RC sind erheblich größer als bei anderen ähnlichen Fahrzeugen, was ihm zusätzlich Gewicht einbrachte. Diesem Problem begegnete man, indem leichtgewichtige, aber robuste Materialien wie Titan und Aluminium beim Aufhängungssystem verwendet wurden. Mit seinen technologischen Fortschritten gewann der TOYOTA CELICA GT-FOUR RC, gefahren von CARLOS SAINZ, 1992 die SAFARI RALLYE sowie mehrere andere Rennen und holte sich den WRC Fahrertitel '92.

changement d'adhérence ou une modification du style de conduite, la répartition du couple est automatiquement optimisée. Les dimensions de la Celica GT-Four sont sensiblement supérieures à celles de ses concurrentes, ce qui l'aurait handicapé au niveau du poids. Mais le problème a été résolu en utilisant des matériaux légers et robustes, titane et aluminium, au niveau des suspensions. Grâce à sa technologie avancée, la Toyota Celica GT-Four RC, pilotée par Carlos Sainz remporta le Safari Rally 1992 et plusieurs autres épreuves, empochant du coup le titre de Champion du Monde.

は、Xトラック社製の6速。過給圧、フットブレーキ、ハンドブレーキなどからの信号によって、コーナリング中の前後の駆動力配分を変化させることが可能なトランスファーが組み込まれ、さらに前後にリミテッドスリップデフを装備して、ハイパワーを確実に路面に伝えると共に優れたコントロール性を持っています。数種類揃ったタイヤやホイール、ブレーキ、サスセッティングの中から、路面やコースに合わせて最適なチューンが施されるラリーカー。中でも4勝を上げた今シーズン中、初勝利となったサファリラリーは、その過酷さからサファリならではの数々の装備が目立ちます。渡河用のシュノーケルや、アニマルガードと呼ばれるフロントガードなどの重装備をはじめ、車体もラフロードをハイスピードで走行するためのサファリスペシャルと呼ばれる特別仕様となっていると言われます。トヨタのWRCにける情熱が生み出したマシン、それがセリカGT-FOUR RCなのです。

1/24セリカGT-FOUR RC (和英独仏)



READ BEFORE ASSEMBLY.  
ERST LESEN — DANN BAUEN.  
A LIRE AVANT ASSEMBLAGE

- ★お買い求めの際、または組み立ての前には必ずキットの内容をお確かめ下さい。
- ★組み立てに入る前に、説明図をよく見て、全体の流れをつかんで下さい。
- ★接着剤、塗料は、必ずプラスチック用をお使い下さい。(別売)
- ★接着剤や塗料を使用する際は、十分換気に気をつけて下さい。

- ★Study the instructions thoroughly before assembly.
- ★Use plastic cement and paints only (available separately).
- ★Use cement sparingly and ventilate room while constructing.

- ★Vor Baubeginn die Bauanleitung genau durchlesen.
- ★Nur Klebstoff und Farben für Plastik verwenden (separat erhältlich).
- ★Nicht zuviel Klebstoff verwenden. Der Raum sollte beim Basteln gut gelüftet sein.

- ★Bien étudier les instructions de montage.
- ★Utiliser uniquement une colle et des peintures spéciales pour le polystyrène (disponibles séparément).
- ★Utiliser aussi peu que possible la colle et aérer la pièce pendant la construction.

- ★下図の工具を用意して下さい。
- ★Tools required
- ★Benötigtes Werkzeug
- ★Outils nécessaires

接着剤(プラスチック用)

Cement  
Kleber  
Colle



ニッパー

Side cutter  
Zwickzange  
Pince coupante

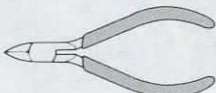

ナイフ

Modeling knife  
Modellermesser  
Couteau de modéliste

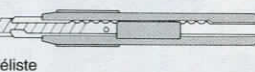

ピンセット

Tweezers  
Pinzette  
Précettes



- ★またピンバイスとドリル刃セットもご用意下さい。(ドリル刃 1mm と 1.5mm)

Pin vise (1mm & 1.5mm drill bits)  
Schraubstock (1mm & 1,5mm Spiralbohrer)  
Outil à percer (forets de 1mm et 1,5mm de diamètre)

塗装指示のマークです。タミヤカラーのカラーナンバーで指示しました。This mark denotes numbers for Tamiya Paint colors. / Dieses Zeichen gibt die Tamiya-Farbnummern an. / Ce signe indique la référence de la peinture TAMIYA à utiliser.

TS-26	●	ビュアーホワイト / Pure white / Glanz weiß / Blanc pur
X-2	●	ホワイト / White / Weiß / Blanc
X-6	●	オレンジ / Orange / Orange / Orange
X-7	●	レッド / Red / Rot / Rouge
X-11	●	クロームシルバー / Chrome silver / Chrom-Silber / Aluminium chromé
X-12	●	ゴールドリーフ / Gold leaf / Gold glänzend / Doré
X-13	●	メタリックブルー / Metallic blue / Blau-metallisch / Bleu métallisé
X-18	●	セミグロスブラック / Semi gloss black / Seidenglanz schwarz / Noir satiné
X-19	●	スモーク / Smoke / Rauchfarben / Fumé
X-26	●	クリアーオレンジ / Clear orange / Klar-orange / Orange translucide
X-27	●	クリアーレッド / Clear red / Klar-rot / Rouge translucide
XF-1	●	フラットブラック / Flat black / Matt schwarz / Noir mat
XF-4	●	イエローグリーン / Yellow green / Grüngelb / Vert jaune
XF-7	●	フラットレッド / Flat red / Matt rot / Rouge mat
XF-10	●	フラットブラウン / Flat brown / Matt braun / Brun mat
XF-51	●	カーキドラブ / Khaki drab / Braun-khaki / Vert kaki
XF-56	●	メタリックグレイ / Metallic grey / Grau-metallisch / Gris métallisé

1 プロペラシャフトの取り付け  
Propeller shaft  
Schraubenwelle  
Arbre de transmission

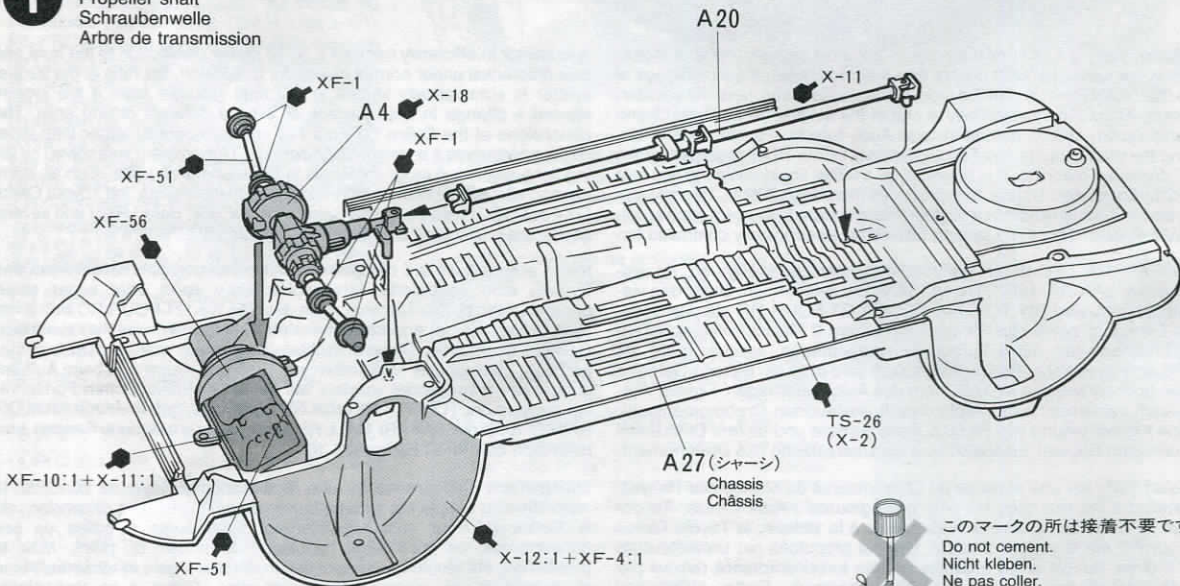

このマークの所は接着不要です。  
Do not cement.  
Nicht kleben.  
Ne pas coller.

2 フロントサスペンションのくみ立て  
Front uprights  
Achsschenkel vorne  
Fusées avant

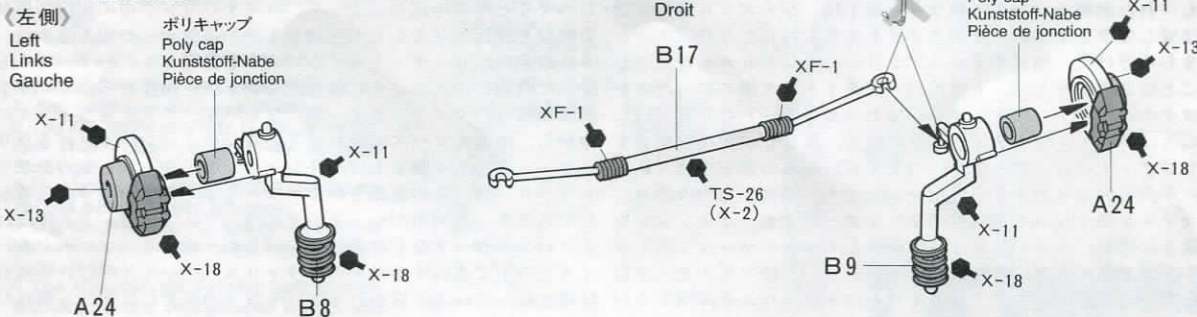

**3** 排気管の取り付け  
 Exhaust pipe  
 Auspuffrohr  
 Echappement

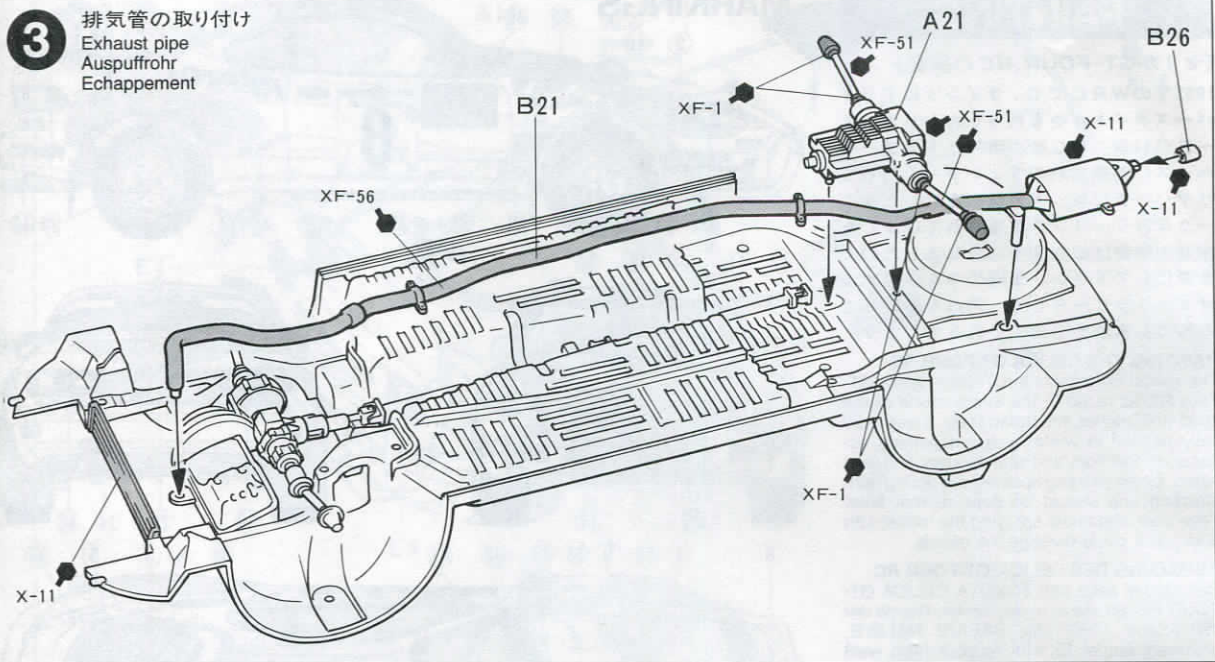

**4** フロントサスペンションの取り付け  
 Front suspension  
 Radaufhängung vorne  
 Suspension avant

《左側》  
 Left  
 Links  
 Gauche

《右側》  
 Right  
 Rechts  
 Droit

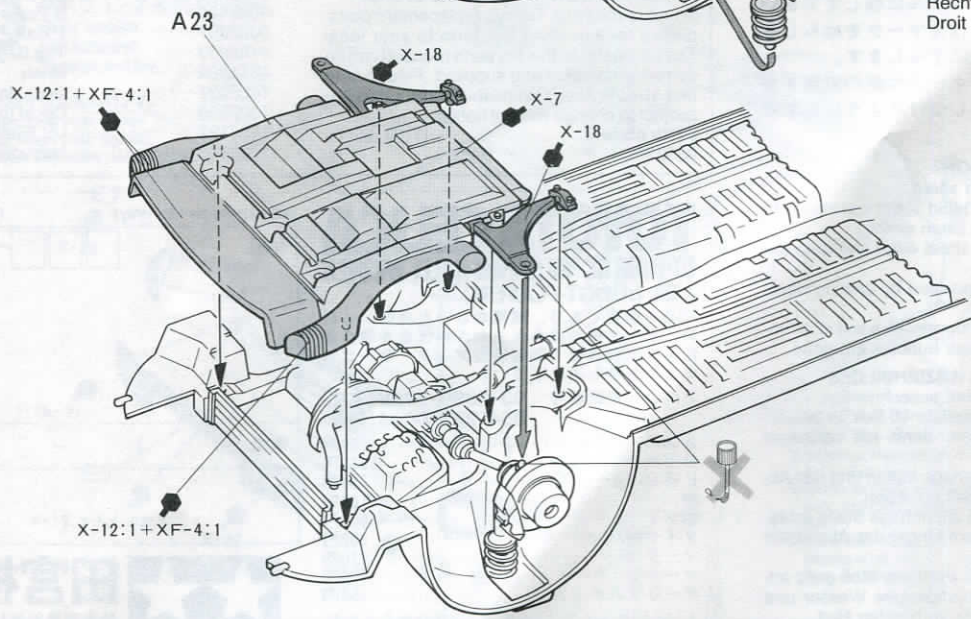

5

リヤフレームの取り付け  
Rear frame  
Hinterrahmen  
Cadre arrière

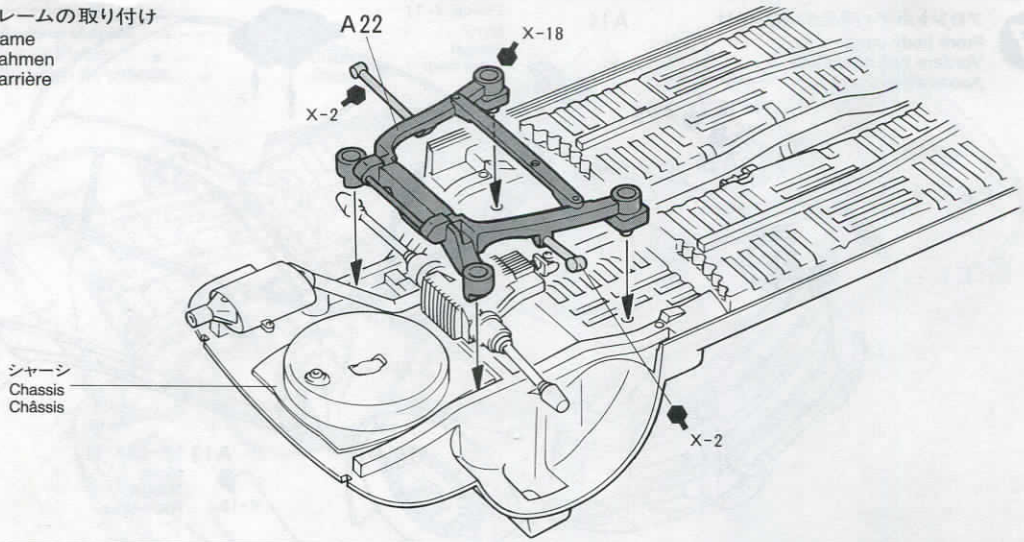

6

リヤサスペンションの取り付け  
Rear suspension  
Radaufhängung hinten  
Suspension arrière

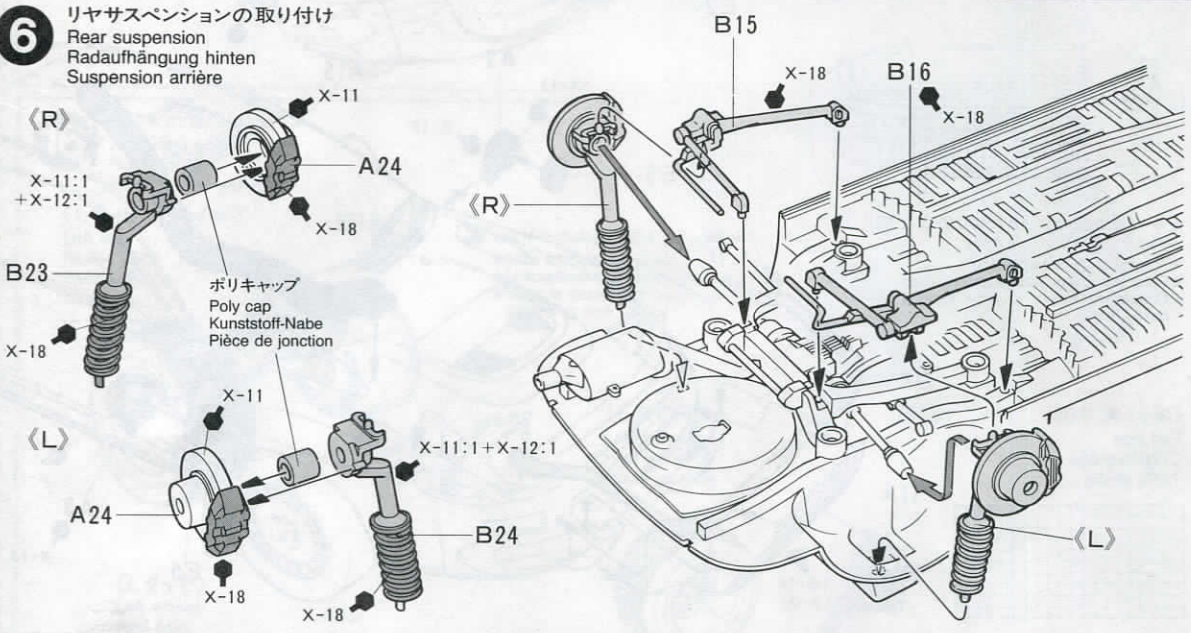

7

側面ロールバーの取り付け  
Roll cage (1)  
Rollkäfig (1)  
Arceau de sécurité (1)

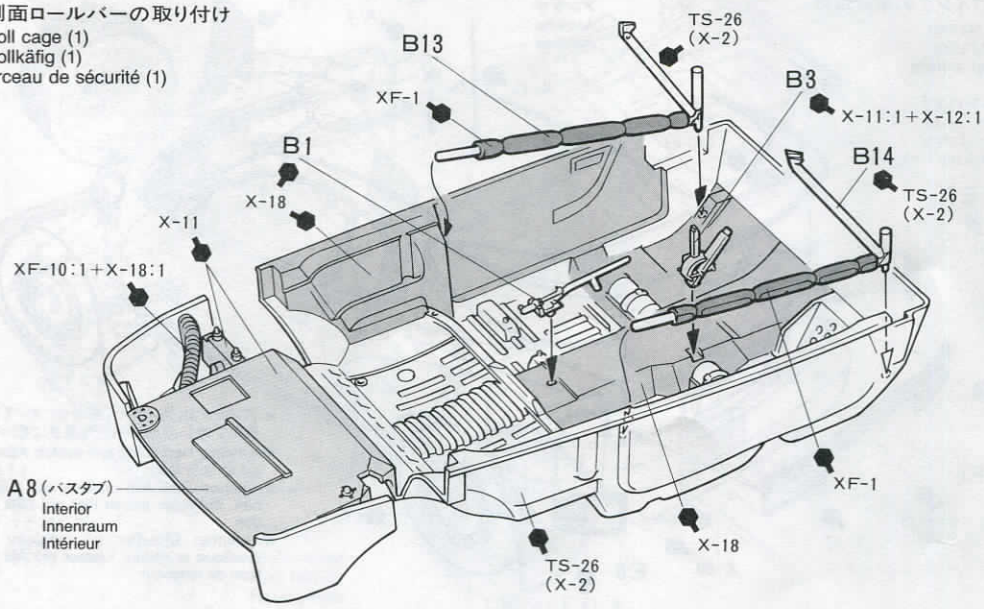

**8** 中央ロールバーの取り付け  
 Roll cage (2)  
 Rollkäfig (2)  
 Arceau de sécurité (2)

B10  
 TS-26  
 (X-2)

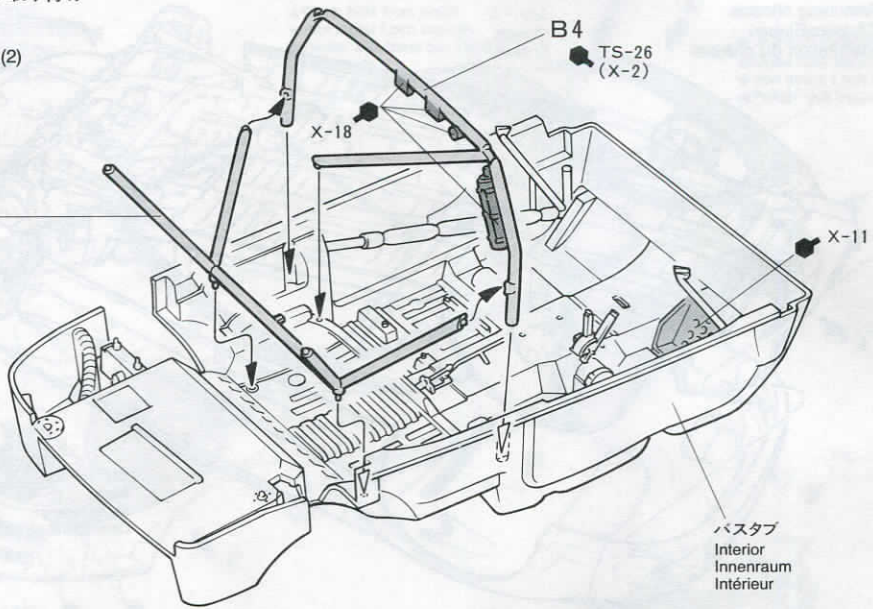

**9** シートの取り付け  
 Attaching seats  
 Sitz-Einbau  
 Fixation des sièges

《シートのマーキング》  
 Markings  
 Beschriftung  
 Décoration

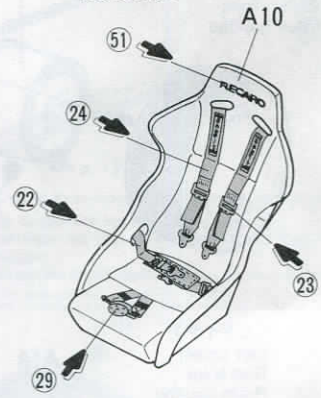
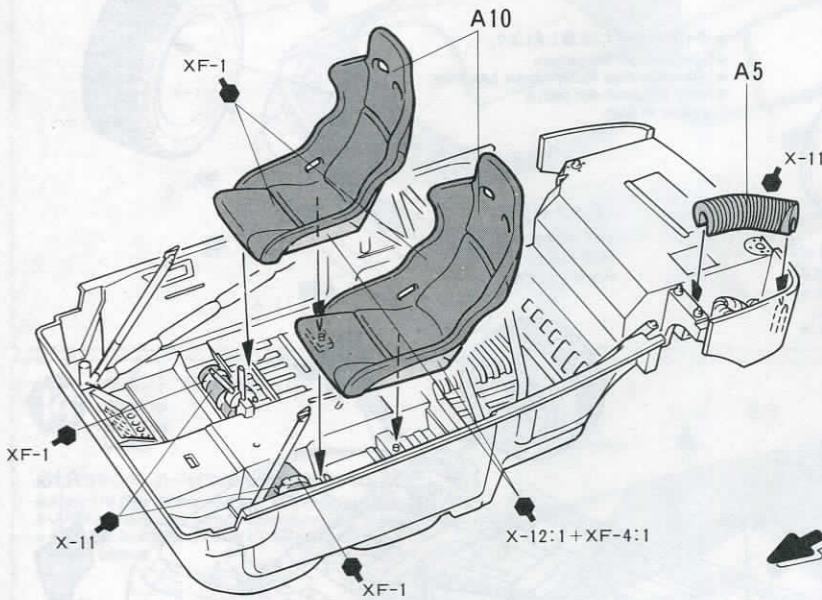

指示の番号のスライドマークをはります。  
 Number of decal to apply.  
 Nummer des Abziehbildes, das anzubringen ist.  
 Numéro de la décalcomanie à utiliser.

**10** ダッシュボードのくみたて  
 Dashboard  
 Armaturenbrett  
 Tableau de bord

《ダッシュボードのマーキング》  
 Markings  
 Beschriftung  
 Décoration

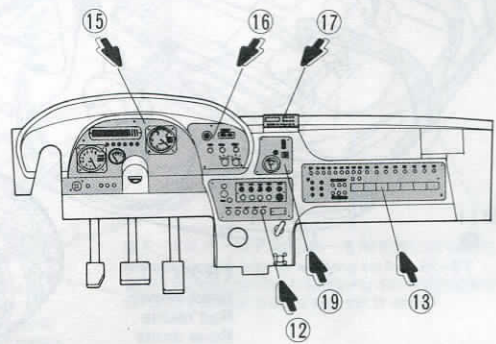
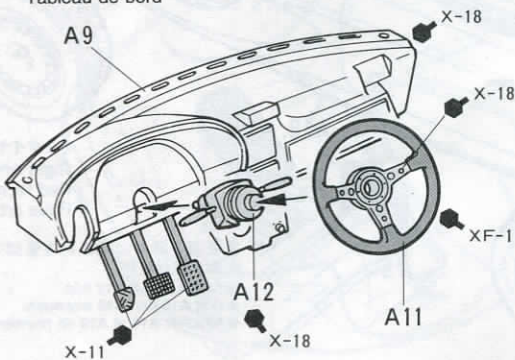

# 11

ダッシュボードの取り付け  
 Attaching dashboard  
 Einbau des Armaturenbrettes  
 Fixation du tableau de bord

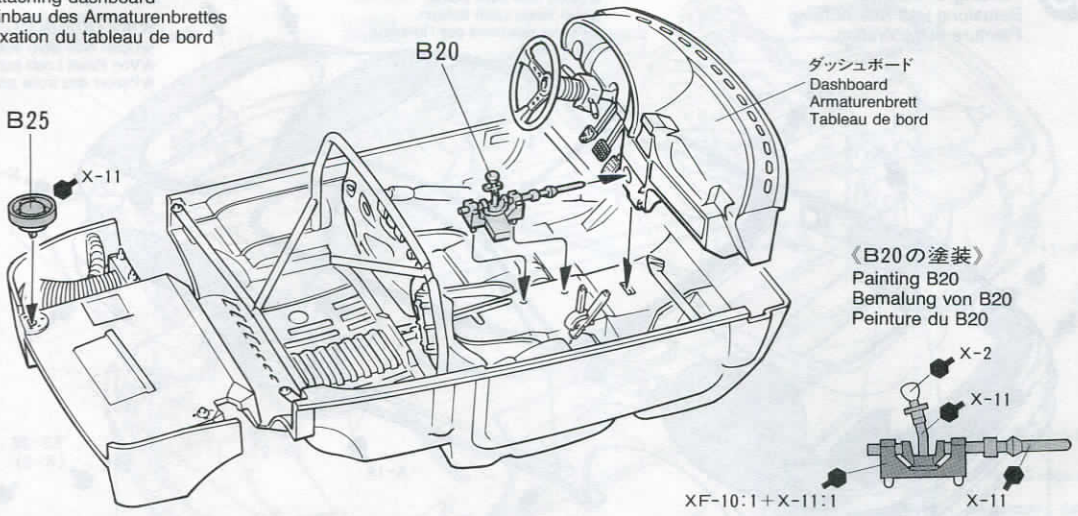

# 12

バスタブの取り付け  
 Attaching interior  
 Innenraum-Einbau  
 Installation de l'intérieur

《スペアタイヤのくみため》  
 Spare wheel  
 Ersatzrad  
 Roue de secours

《Lタイヤ(左タイヤ)》  
 Left tire  
 Reifen links  
 Pneu gauche

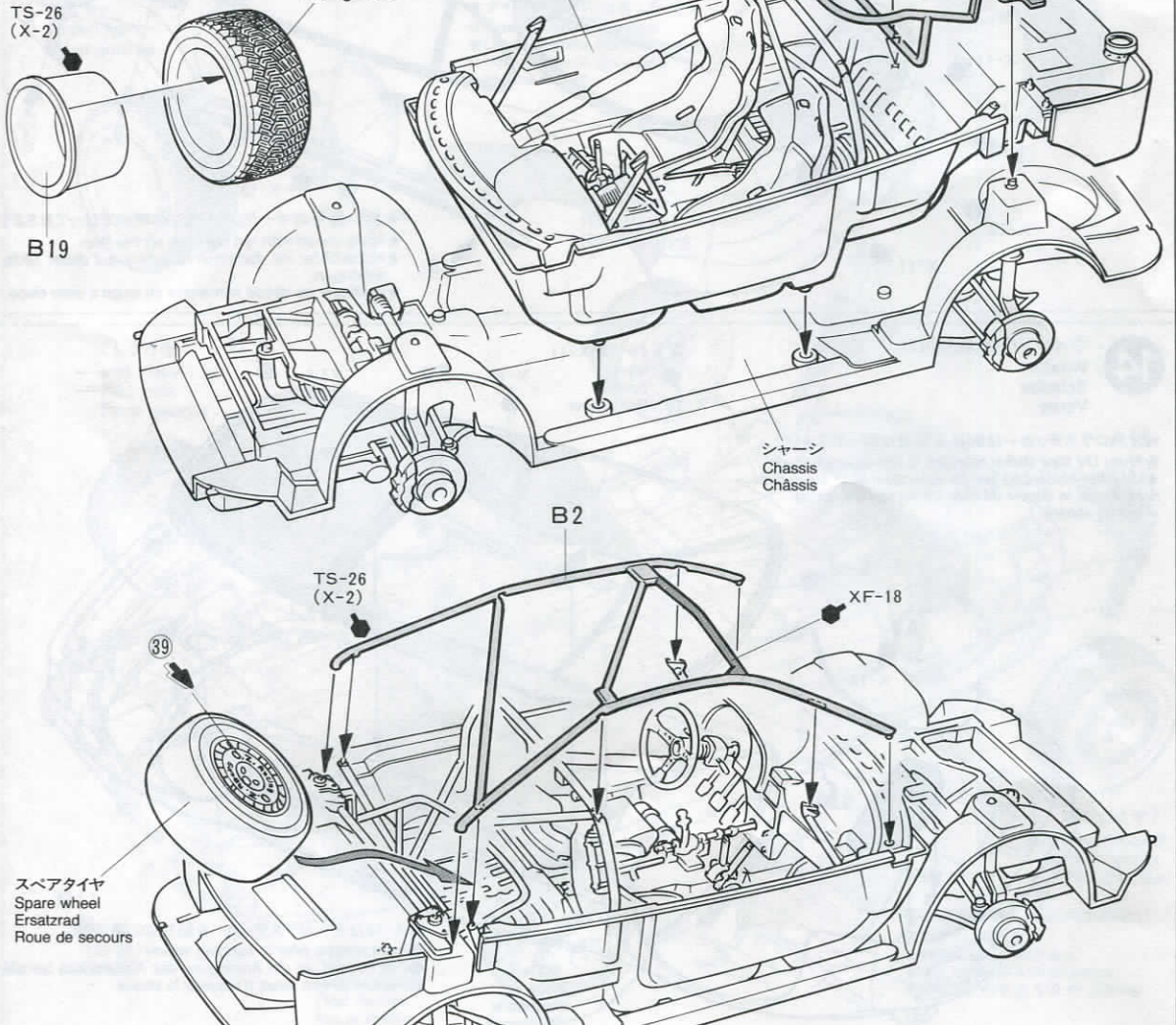

# 13

## ボディの塗装とマーキング Painting & markings Bemalung und Beschriftung Peinture et décoration

★ボディの内側から穴をあけます。  
★Open hole from inside.  
★Von innen Loch bohren.  
★Percer des trous par l'intérieur.

★ボディの内側から穴をあけます。  
★Open hole from inside.  
★Von innen Loch bohren.  
★Percer des trous par l'intérieur.

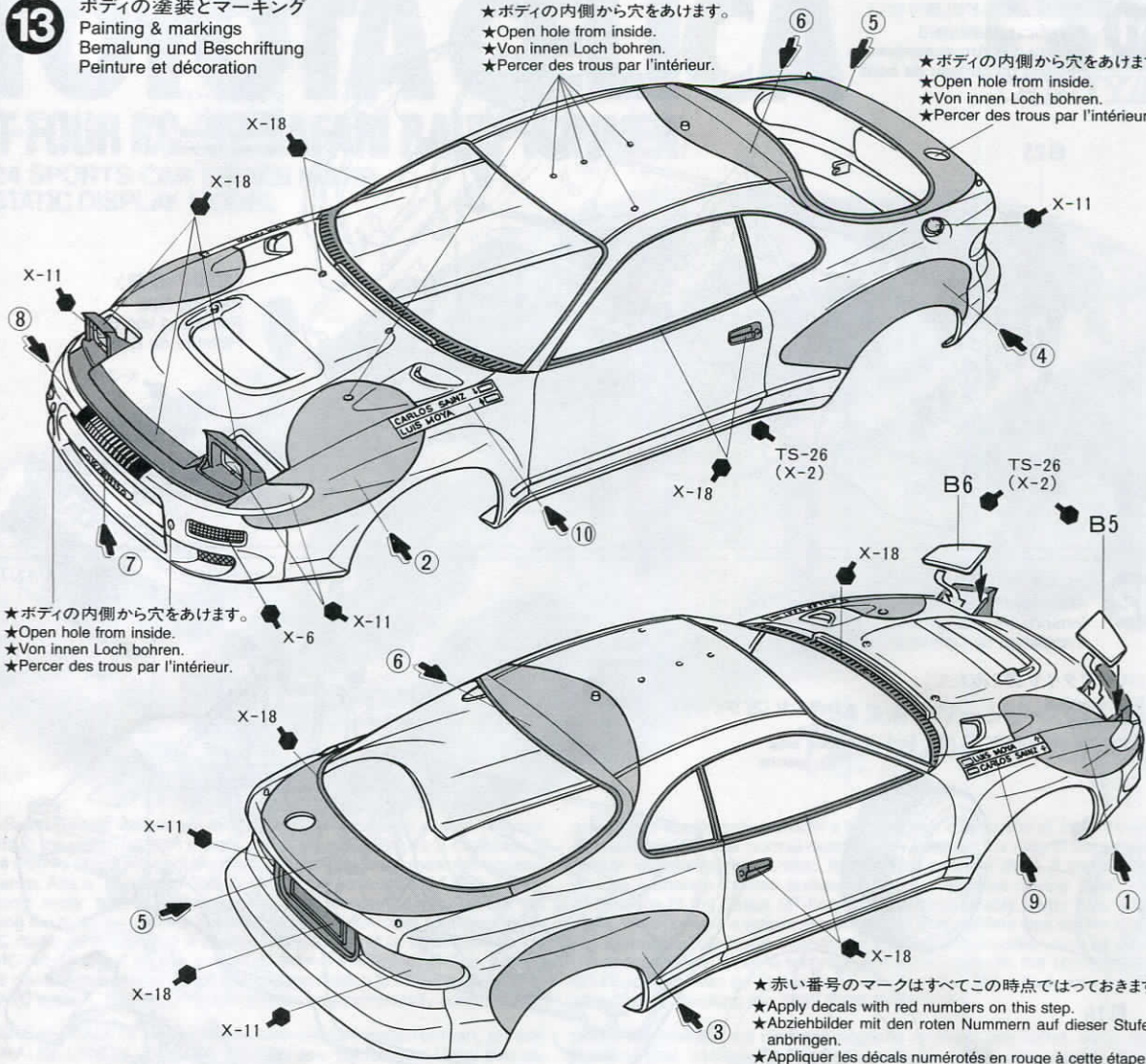

★ボディの内側から穴をあけます。  
★Open hole from inside.  
★Von innen Loch bohren.  
★Percer des trous par l'intérieur.

★赤い番号のマークはすべてこの時点ではつておきます。  
★Apply decals with red numbers on this step.  
★Abziehbilder mit den roten Nummern auf dieser Stufe anbringen.  
★Appliquer les décals numérotés en rouge à cette étape.

# 14

## ウィンドウの取り付け Window Scheibe Vitres

★オーロラステッカーは別紙を参考に貼って下さい。  
★Apply UV filter sticker referring to the separate sheet.  
★UV-Filter-Abziehbild gemäß separatem Blatt anbringen.  
★Appliquer le sticker du filtre UV en se référant au feuillet séparé.

A1 ミラー面 X-11  
Mirror Spiegel Rétroviseur  
X-18 E9 X-18

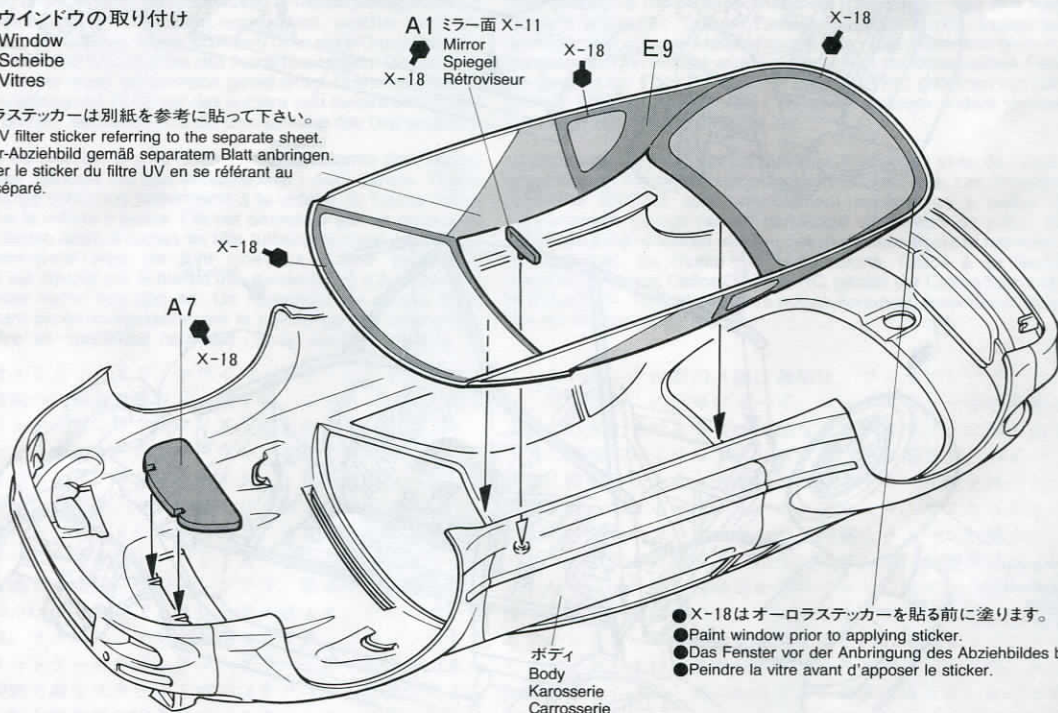

● X-18はオーロラステッカーを貼る前に塗ります。  
● Paint window prior to applying sticker.  
● Das Fenster vor der Anbringung des Abziehbildes bemalen.  
● Peindre la vitre avant d'apposer le sticker.

**15**

シャーシの取り付け  
 Attaching chassis  
 Chassis-Einbau  
 Installation du châssis

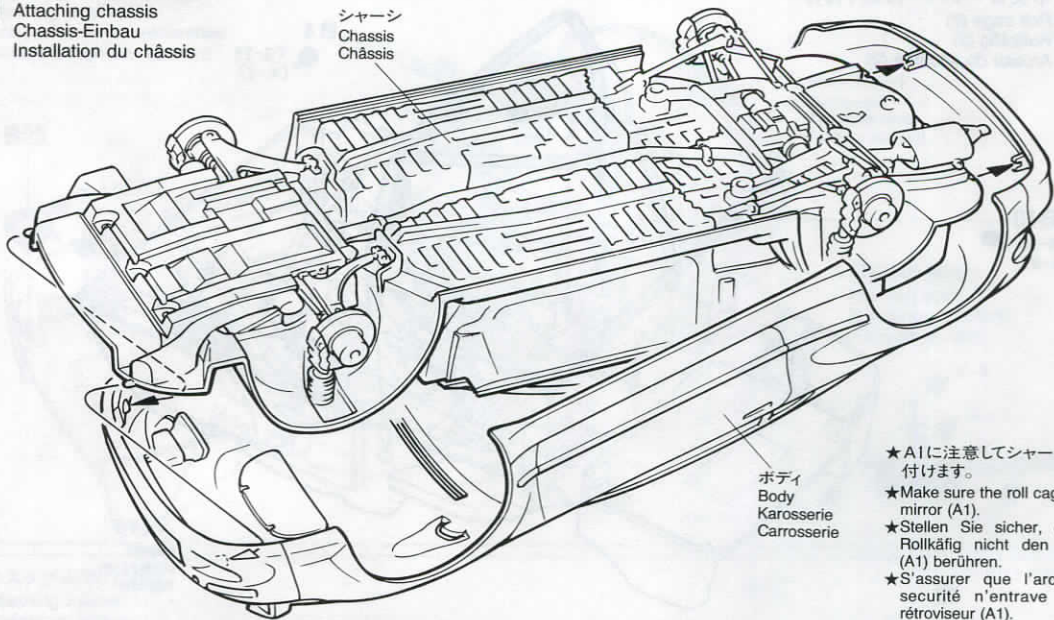

ボディ  
 Body  
 Karosserie  
 Carrosserie

- ★A1に注意してシャーシを取り付けます。
- ★Make sure the roll cage clears mirror (A1).
- ★Stellen Sie sicher, daß der Rollkäfig nicht den Spiegel (A1) berühren.
- ★S'assurer que l'arceau de sécurité n'entrave pas le rétroviseur (A1).

**16**

タイヤの取り付け  
 Attaching wheels  
 Rad-Einbau  
 Fixation des roues

《Lタイヤ(左タイヤ)》  
 Left tire  
 Reifen links  
 Pneu gauche

B18

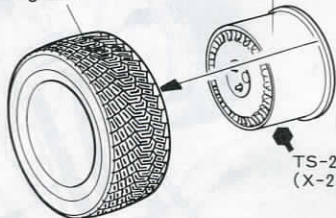

- ★タイヤの向きに注意しましょう。
- ★Note left/right tire pattern.
- ★Linkes/Rechtes Reifenmuster beachten.
- ★Noter le dessin des pneus gauche et droit

《Rタイヤ(右タイヤ)》  
 Right tire  
 Reifen rechts  
 Pneu droit

TS-26  
 (X-2)

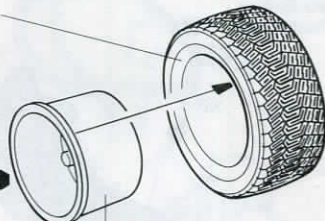

《Lタイヤ》  
 Left wheel  
 Rad links  
 Roue gauche

B18



《Lタイヤ》  
 Left wheel  
 Rad links  
 Roue gauche

A18

A17



XF-7

XF-7

A19

XF-7

A16

A18, A19

B11

TS-26  
 (X-2)

《Rタイヤ》  
 Right wheel  
 Rad rechts  
 Roue droite

《Rタイヤ》  
 Right wheel  
 Rad rechts  
 Roue droite

- ★左図を参考にA18, A19を最初に取り付けます。
- ★Attach A18 & A19 first.
- ★Erst A18 und A19 einbauen.
- ★Attacher A18 et A19 en premier.



17

フロントボディ部品の取り付け  
Front body parts  
Vordere Karosserieteile  
Accessoires avant

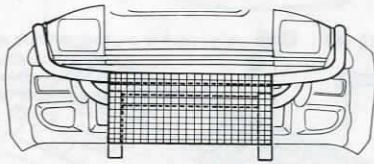
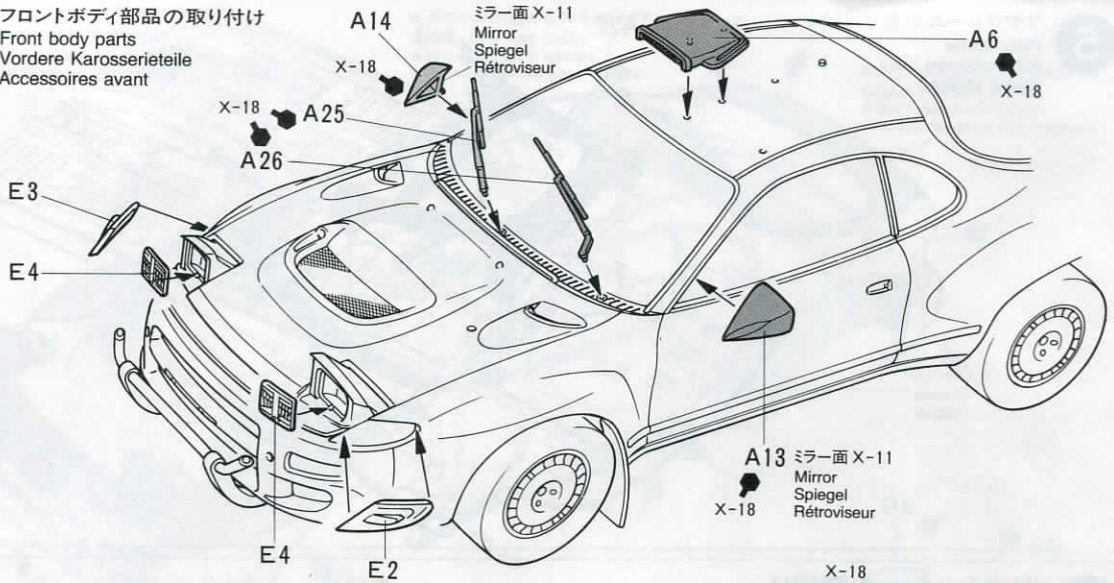

- ★ネットは下図の大きさに切り出し、上図のように取り付けて下さい。
- ★Trim mesh as shown below.
- ★Gitter wie unten gezeigt abschneiden.
- ★Couper le treillis comme indiqué ci-dessous.

《ネット実寸図》  
Full size  
Originalgröße  
Taille réelle

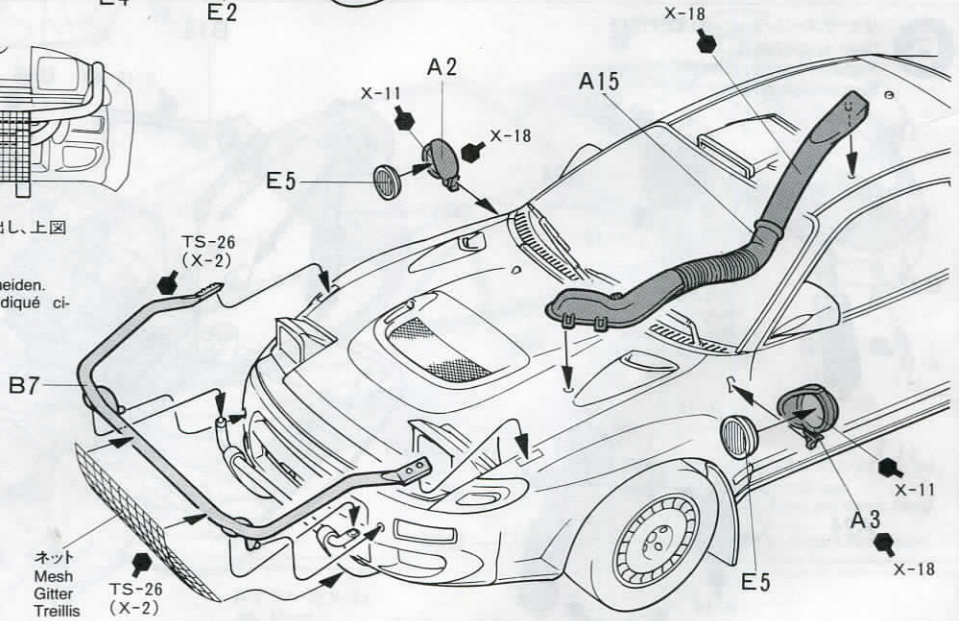
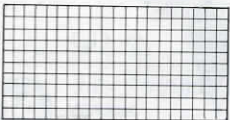

18

リアウイングの取り付け  
Rear spoiler  
Heckspoiler  
Spoiler arrière

- ★内側から穴をあけます。
- ★Open hole from inside.
- ★Von innen Loch bohren.
- ★Percer des trous par l'intérieur.

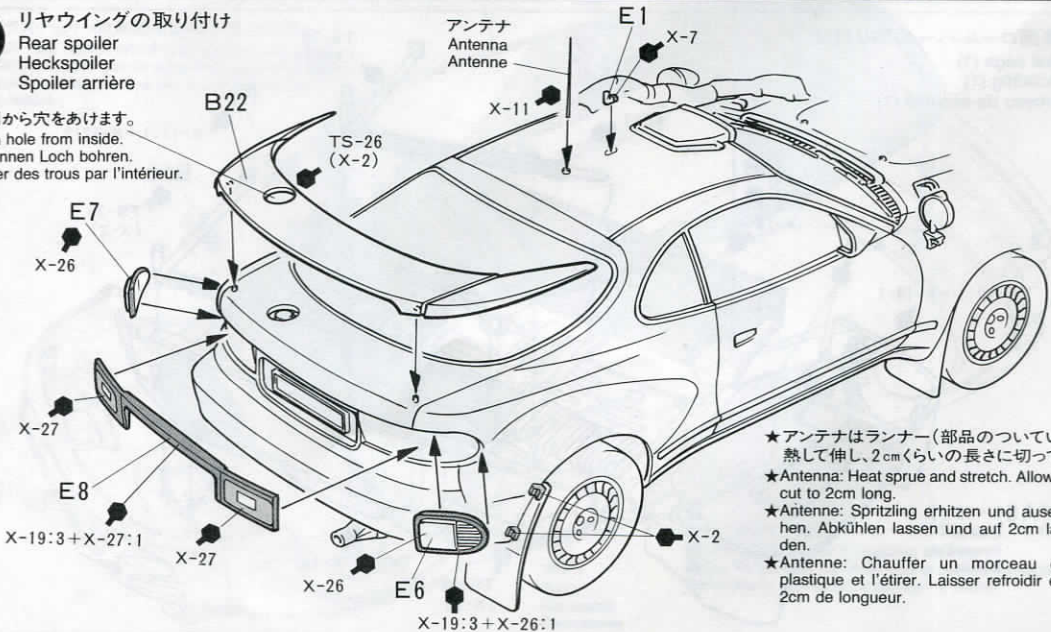

- ★アンテナはランナー(部品のついてたワク)を熱して伸ばし、2cmくらいの長さに切って作ります。
- ★Antenna: Heat sprue and stretch. Allow to cool and cut to 2cm long.
- ★Antenne: Spritzling erhitzen und auseinanderziehen. Abkühlen lassen und auf 2cm lang schneiden.
- ★Antenne: Chauffer un morceau de grappe plastique et l'étirer. Laisser refroidir et couper à 2cm de longueur.

# PAINTING

## 《セリカGT-FOUR RCの塗装》

1992年のWRCでC. サインツにドライバーズタイトルをもたらしたセリカGT-FOUR RCは、ホワイトカラーをベースに前後左右のフェンダー、そしてリヤハッチにレッドカラーを配したユニークなカラーリングが施されていました。

細部の塗装は組立図中に示しましたので参考にして下さい。土煙の中を疾走するサファリラリーらしく、汚れを再現してみるのが実感を高めてくれるでしょう。

### PAINTING THE CELICA GT-FOUR RC

The model represents the Toyota Celica GT-Four RC as raced in the fourth round of the 1992 WRC series, the Safari Rally. It was basically painted in white, with red painted accents on the front and rear fenders and rear hatch. Detail painting is called out during construction and should be done at that time. Take care when over spraying the model with clear, as it could damage the decals.

### BEMALUNG DES CELICA GT-FOUR RC

Das Modell zeigt den TOYOTA CELICA GT-FOUR RC, so wie er in der vierten Runde der WRC-Serie 1992, der SAFARI RALLYE, gefahren wurde. Er war hauptsächlich weiß lackiert mit rotem Ton auf dem vorderen und hinteren Kotflügeln und der hinteren Halbtür. Die Einzelteilbemalung sollte während des Zusammenbaus erfolgen. Vorsicht beim Übersprühen des Modells mit Klarlack, die Abziehbilder können beschädigt werden.

### DECORATION DE LA CELICA GT-FOUR RC

Le modèle représente la Toyota Celica GT-Four RC engagée dans la quatrième épreuve du Championnat du Monde des Rallyes 1992, le Safari Rally. La couleur de base était le blanc avec des motifs rouges sur les passages de roues avant et arrière et le coffre. La peinture des détails est à réaliser lors du montage de votre modèle. Vernir ce dernier avec précaution, le vernis risquant d'endommager les décalcomanies.

# MARKINGS

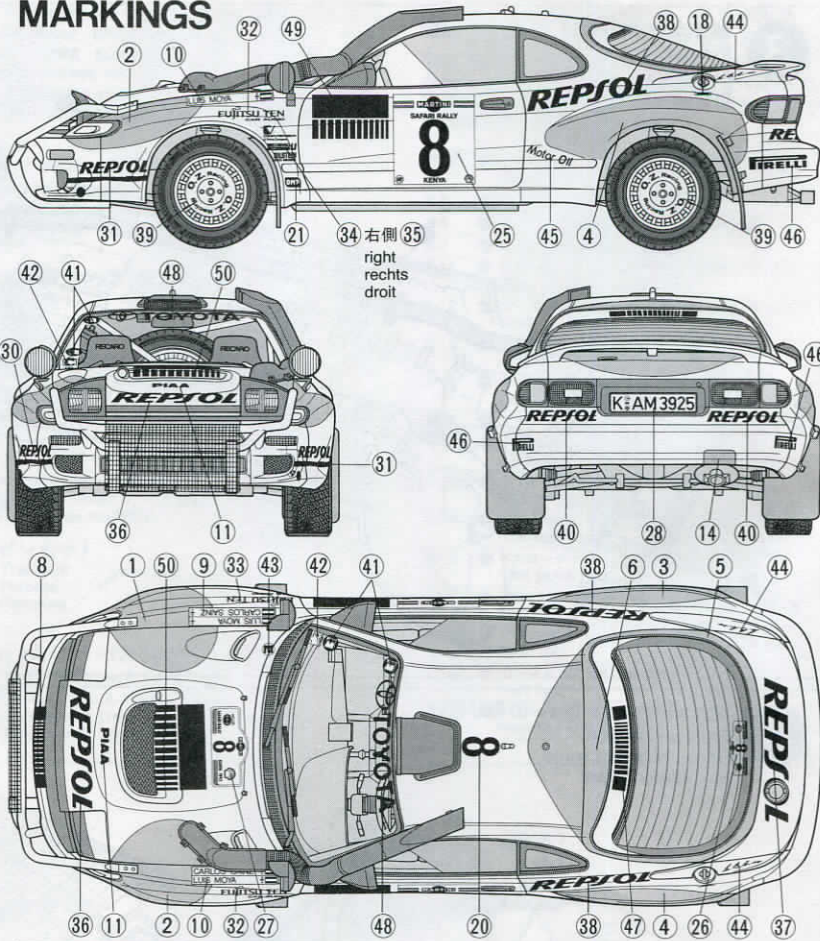

# APPLYING DECALS

## 《スライドマークのはりかた》

- ① はりたいマークをハサミで切りぬきます。
- ② マークをぬるま湯に10秒ほどひたしてからタオル等の布の上におきます。
- ③ 台紙のはしを手でもち、貼る所にマークをスライドさせてモデルに移して下さい。
- ④ 指に少し水をつけてマークをぬらしながら、正しい位置にずらしします。
- ⑤ やわらかい布でマーク内側の気泡をおし出ししながら、おしつけるようにして水分をとります。

### DECAL APPLICATION

1. Cut off decal from sheet.
2. Dip the decal in tepid water for about 10 sec. and place on a clean cloth.
3. Hold the backing sheet edge and slide decal onto the model.
4. Move decal into position by wetting decal with finger.
5. Press decal gently down with a soft cloth until excess water and air bubbles are gone.

### ANBRINGUNG DES ABZIEHBILDES

1. Abziehbild vom Blatt ausschneiden.
2. Das Abziehbild ungefähr 10 Sek. in lauwarmes Wasser tauchen, dann auf sauberen Stoff legen.
3. Die Kante der Unterlage halten und das Abziehbild auf das Modell schieben.
4. Das Abziehbild an die richtige Stelle schieben und dabei mit dem Finger das Abziehbild naßmachen.
5. Das Abziehbild mit weichem Stoff ganz andrücken, bis kein überflüssiges Wasser und keine Luftblasen mehr vorhanden sind.

### APPLICATION DES DECALCOMANIES

1. Découpez la décalcomanie de sa feuille.
2. Plongez la décalcomanie dans de l'eau tiède pendant 10 secondes environ et posez sur un linge propre.
3. Retenez la feuille de protection par le côté et glissez la décalcomanie sur le modèle réduit.
4. Placez la décalcomanie à l'endroit voulu en la mouillant avec un de vos doigts.
5. Pressez doucement la décalcomanie avec un tissu doux jusqu'à ce que l'eau en excès

et les bulles aient disparu.

★部品請求には下のカードが必要です。部品請求なさる方はカードの住所、氏名、電話番号欄をしっかりと記入下さい。

《郵便振替のご利用法》 郵便局の振替用紙の通信欄にITEM番号、スケール、製品名、部品名、数量を必ず記入し、口座番号欄に名古屋1-1118、加入者名欄に株田宮模型、払込人住所欄すべてにあなたの住所、氏名、郵便番号、電話番号を記入し代金をそえてお払下さい。その時下のカードは必要ありません。

### AFTER MARKET SERVICE CARD

When purchasing Tamiya replacement parts, please take or send this form to your local Tamiya dealer so that the parts required can be correctly identified and supplied. Please note that specifications, availability and price are subject to change without notice.

Parts code ITEM 2419  
0332167.....Body

9002419 .....	A Parts
9002420 .....	B Parts
0002637 .....	E Parts
9402233 .....	Tire Bag
4611004 .....	Mesh
1402237 .....	Decal (a)
1402239 .....	Decal (b)
1422137 .....	UV Filter Sticker
1052305 .....	Instructions

# TOYOTA CELICA GT-FOUR RC '92 SAFARI RALLY WINNER 1/24 セリカGT-FOUR RC

部品を紛失したり、破損なされた方は、このカードの必要部品を丸でかこみ代金を現金書留又は定額為替で田宮模型アフターサービス係までお申し込み下さい。

お問合せ電話番号 03-3899-3765(東京)  
054-283-0003(静岡)

A 部品.....	700円
B 部品.....	530円
E 部品.....	450円
網.....	100円
ボディ.....	500円
タイヤ袋.....	300円
マークa.....	170円
マークb.....	100円
オーロラステッカー.....	150円

上記の価格は予告なく変更となる場合があります。

For Japanese use only! ITEM 2419

住所

電話 ( ) -

氏名



**田宮模型**  
静岡市恩田原3-7 〒422

# TOYOTA CELICA

## GT-FOUR RC '92 SAFARI RALLY WINNER



### UV FILTER

#### 《オーロラステッカーの貼り方》

- ① 下図の型紙をだまかに切り出し、ステッカーの裏紙にスティックのりやペーパーボンドなどで、のりつけします。
- ② 型紙の線にそってハサミなどで切り出します。(型紙がずれないように注意します。)
- ③ ステッカーを貼る場所のほこりや油分をきれり取り、ウインドウの内側の指定された位置に合せます。
- ④ 少しずつ裏紙をはがし、ステッカーの中に気泡が入らないよう、またしわにならないように、注意しながら貼っていきます。
- ⑤ 型紙は実際の大きさより少し大きめにしております。はみ出した部分はナイフなどで切り取って下さい。

#### HOW TO APPLY UV FILTER STICKER

- ① Paste paper pattern on the lining.
- ② Cut the sticker to the pattern shape.



- ③ Wipe dust and oil from the surface with a damp cloth. Peel off the end of lining a little and put the sticker in position.
- ④ Then, remove lining slowly. In so doing, be careful that the sticker does not become wrinkled or contain air bubbles.
- ⑤ Trim away any excess using a sharp modeling knife.

#### ANBRINGUNG DES UV-FILTER-ABZIEHBILDES

- ① Papierschablone auf die Untergrundfolie kleben.
- ② Die Sticker der Schablone entsprechend schneiden.
- ③ Entfernen Sie erst Staub und Ölreste von der Oberfläche mit einem feuchten Tuch. Die Untergrundfolie etwas ablösen, und die Sticker an die richtige Stelle plazieren.
- ④ Dann die Untergrundfolie langsam entfernen. Geben Sie acht, daß der Sticker keine Falten oder Luftblasen bekommt.
- ⑤ Alles, was übersteht, mit einem scharfen Messer abschneiden.

#### COMMENT APPLIQUER LE STICKER DU FILTRE UV

- ① Apposer le patron sur la garniture.
- ② Découper le sticker à la forme du patron.
- ③ Enlever poussière et graisse de la surface à recouvrir avec un chiffon humide. Détacher légèrement le support et mettre le sticker en position.
- ④ Rétirer le support lentement, en s'assurant qu'il n'y ait ni pli, ni bulle indésirables.
- ⑤ Découper l'excès de film avec un cutter.

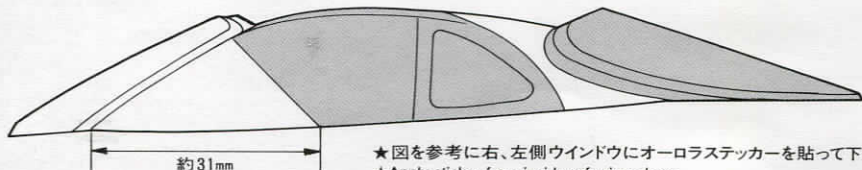
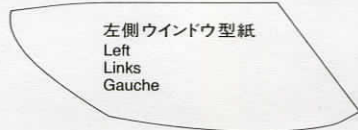
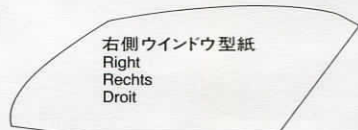

- ★図を参考に右、左側ウインドウにオーロラステッカーを貼って下さい。
- ★Apply sticker from inside referring above.
- ★Das Abziehbild, wie oben gezeigt, auf der Innenseite anbringen.
- ★Apposer le sticker à l'intérieur, en se référant ci-dessus.